

Uw BBT-verdeler

Ihr BBT-Handler

BBT catalogoog versie

BBT Katalog Ausgabe

2012 - 2013



Waarschuwing / Warnung

© 2012 Copyright B.B.T. n.v. - België / Belgien

Niets uit deze uitgave mag worden verveelvoudigd zonder voorafgaande schriftelijke toestemming van de uitgever / Aus dieser Ausgabe darf nichts ohne vorherige schriftliche Genehmigung des Herausgebers vervielfältigt werden.

**Gedrukt in België / Druck: Belgien
Antwerpen**

© 2012 HiFive | STUDIO | www.HiFive.be/STUDIO

© 2012 BBT photos www.PPress.be

De merknamen "Volkswagen", "VW" en "Westfalia" worden enkel gebruikt als aanwijzing en/of referentie naar de oorsprong van de getoonde producten. BBT is geen licentiehouder of officieel erkend verdeler van Volkswagen AG of één van haar dochters ("de Volkswagen Groep"), maar handelt volledig onafhankelijk van de Volkswagen Groep.

Die Markennamen "Volkswagen", "VW" und "Westfalia" dienen hier lediglich der Bezeichnung und/oder dem Hinweis auf die Herkunft der gezeigten Produkte. BBT ist kein lizensierter oder offizieller Händler der Volkswagen AG oder einer ihrer Tochtergesellschaften ("Die Volkswagen Gruppe"), sondern agiert völlig unabhängig von der Volkswagen Gruppe.

Voorwoord

Vooreerst willen wij u graag bedanken voor uw interesse in onze producten. B.B.T.'s doelstelling is om zowel de VW liefhebber als de professioneel, met één auto of met een ganse collectie, bij te staan om de gepaste stukken te vinden. Om u te helpen hebben wij deze catalogoog samengesteld. Wij wensen u veel plezier met uw VW en wij hopen dat u van onze catalogoog zult genieten. Voor alle verdere inlichtingen kunt u steeds terecht bij uw B.B.T. - verdeler.

Vorwort

Zunächst möchten wir uns bei Ihnen für Ihr Interesse an unseren Produkten herzlich bedanken. BBTs Ziel ist es, sowohl die VW-Liebhaber, als auch die Profis, ganz gleich ob mit einem Auto oder einer ganzen Sammlung, auf der Suche nach passenden Teilen zu unterstützen. Dieser Katalog soll Ihnen dabei helfen, die richtigen Teile zu finden und außerdem als Ratgeber und Nachschlagewerk fungieren. Wir wünschen Ihnen viel Spass mit Ihrem VW und hoffen, dass Sie an unserem Katalog viel Freude haben werden. Bei weiteren Fragen können Sie sich immer an Ihren BBT-Vertriebspartner wenden.

Logos

	<p>Door de jaren heen zijn kwaliteitsonderdelen steeds belangrijker geworden bij de restauratie van onze luchtgekoelde Volkswagens. Dit heeft voor ons bij B.B.T.nv geleid tot kwaliteitslabels voor bepaalde beschikbare onderdelen. Deze kwaliteitslabels laten we U eenvoudig en snel herkennen door het gebruik van de logo's zoals hieronder afgebeeld en beschreven.</p>	<p>Qualitätsteile sind in den letzten Jahren bei den Restaurationen unserer luftgekühlten Volkswagens immer wichtiger geworden. Das hat BBT dazu bewegt, besonders hochwertige oder herausragende Teile zu markieren. Diese Artikel sind ganz einfach an Hand der farbigen Qualitätslabel zu erkennen. In unten anhängender Tabelle wird die Bedeutung der unterschiedlichen Label erklärt.</p>
	<p>Onderdelen met deze indicatie zijn gefabriceerd door, voor of onder supervisie van BBT nv. en staan garant voor de beste prijs/kwaliteit verhouding beschikbaar op de markt.</p>	<p>Teile versehen mit diesem Label sind durch, für, oder unter Aufsicht von BBT hergestellt worden und garantieren das beste erhältliche Preis/Qualitäts-Verhältnis auf dem Markt.</p>
	<p>Onderdelen die deze indicatie dragen zijn door ons geselecteerd als beste in hun toepassing wat betreft prijs/ kwaliteit maar zijn geen exclusieve BBT productie onderdelen.</p>	<p>Das gelbe Label steht für Teile, die unserer Meinung nach ein gutes Preis/Qualitäts-Verhältnis aufweisen, aber nicht exklusiv für BBT gefertigt werden.</p>
	<p>Dit logo geeft aan dat BBT voor u de exclusieve leverancier is voor het desbetreffende onderdeel.</p>	<p>Dieses Logo bedeutet, dass BBT der exklusive Lieferant dieser Teile ist.</p>
	<p>Onderdelen met deze indicatie zijn over het algemeen gevoelig voor beschadiging tijdens transport. Door onze jarenlange ervaring met transport en verzending hebben we geleerd dat een degelijke verpakking zeer belangrijk is. Dit logo staat voor een onderdeel met een degelijke verpakking voor transport en verzending.</p>	<p>Solche Label zeichnen empfindliche Teile aus, die besondere Vorkehrungen beim Versand erfordern. Unsere langjährige Transport- und Versand-Erfahrung hat uns gelehrt, dass eine sichere Verpackung unentbehrlich ist. Dieses Logo garantiert Ihnen die besonders gute Verpackung - damit Sie sicher sein können, ein unbeschädigtes Teil zu erhalten.</p>
	<p>De "NEW" indicatie zorgen voor indicatie van de onderdelen dewelke sinds de laatste uitgave van de catalogoog nieuw in het programma genomen zijn. Op deze wijze blijft u steeds up-to-date.</p>	<p>Der Schriftzug "NEW" markiert die Teile, die seit der letzten Ausgabe unseres Katalogs neu ins Programm aufgenommen wurden. So bleiben Sie immer auf dem neusten Stand der Dinge.</p>
	<p>Naast deze logo's kan u eveneens de logo's van enkele welbekende fabrikanten terugvinden dewelke wij, omwille van kwaliteit en exclusiviteit, graag laten opvallen. Deze indicaties zullen u ongetwijfeld goed kunnen helpen bij de selectie van de door u gewenste onderdelen.</p>	<p>Neben diesen Labels finden Sie ebenfalls die Markenzeichen einiger Hersteller in unserem Katalog. Diese Hersteller stehen ebenfalls für Qualität und Exklusivität und werden Ihnen bei der Auswahl der gewünschten Teilen helfen.</p>



VW Typ(e)

	<p>Door het dagelijks groeiende aanbod van onderdelen, bestemd voor verscheidene types luchtgekoelde VW's, zijn we genoodzaakt om de bestemming van de uit deze catalogo beschikbare onderdelen nader te beschrijven. We hebben de verschillende, in onze catalogo voorkomende VW types, volgens onderstaand detail benoemd.</p>	<p>Wegen des täglich größer werdenden Angebots an Einzelteilen für die verschiedenen luftgekühlten Volkswagen-Typen, sehen wir uns veranlasst, die Bezeichnungen der in diesem Katalog aufgeführten Teile näher zu erläutern. Damit Sie wissen, welche Typenbezeichnung für welches Fahrzeug steht, erläutern wir hier die im Katalog verwendeten Nomenklatur.</p>
Typ(e) 1	<p>Staat voor de VW Kever sedan en cabriolet. Deze kan u in onze catalogo nog meer gedetailleerd aantreffen door middel van de door VW gebruikte typeaanduidingen 1200, 1300, 1500, 1302, 1303.</p>	<p>Steht Volkswagen-intern für alle Käfer Limousinen und Cabrios. Sie finden Sie in unserem Katalog noch detaillierter durch die von VW verwendeten offiziellen Typenbezeichnungen 1200, 1300, 1500, 1302 und 1303.</p>
Typ(e) 14	<p>Staat voor Karmann Ghia in zowel coupé als cabriolet uitvoering gebaseerd op het onderstel van VW Kever.</p>	<p>Symbolisiert Karmann Ghia Coupé sowie Cabrio-Ausführung, basierend auf dem Fahrgestell des VW Käfers. Auch "kleiner Karmann" genannt.</p>
Typ(e) 2	<p>Omhelst alle luchtgekoelde Bussen waarbij de "T" reeds van oorsprong voor Transporter staat en in gebruik was als indicatie voor het aangeven van de verscheidene types bussen volgens onderstaand schema. Meer gedetailleerd onderscheid gaat bij de Bussen dus steeds gemaakt worden door middel van het bouwjaar.</p> <ul style="list-style-type: none"> • T1: Splitbus/ Spijibus 03/50-07/67 • T2a: eerste uitvoering Baywindow/ panoramabus/ Keverbus staat voor model 08/67-07/71 • T2ab: staat voor het model 08/71-07/72 • T2b: het grootste aandeel vanaf 08/72-07/79 	<p>Umfaßt alle luftgekühlten Busse, wobei die einzelnen Generationen durch Zahlen unterschieden werden, wie aus unten stehendem Schema ersichtlich. Das "T" in der Bezeichnung steht aber nicht für "Typ", sondern "Transporter". Ein detaillierter Unterschied wird bei den Bussen aber immer mittels des Baujahrs gemacht.</p> <ul style="list-style-type: none"> • T1: VW Bulli 03/50-07/67 • T2a : Erste Ausführung "Baywindow", steht für Modell von 08/67-07/71 • T2ab: Steht für das Modell 08/71-07/72 • T2b: Die facegeliftete Variante ab 08/72-07/79
Typ(e) 25	<p>Staat voor de eerste generatie Transporter modellen met grote vlakke ruit in productie vanaf 05/79 dewelke in deze catalogo hoofdzakelijk aangetroffen zal worden met betrekking tot de luchtgekoelde uitvoeringen. Deze Transporter genoemde uitvoering staan wereldwijd eveneens bekend als T3, Vanagon(USA) en Volksiebus(Zuid Afrika). Voor uitsluitend Transporter Type 25 05/79-07/92 onderdelen verwijzen wij u naar onze speciaal hiervoor bestemde onderdelen catalogo.</p>	<p>Steht für die dritte Generation der Transporter-Modelle, die ab 05/79 entstanden. Sie ist auch als T3, Vanagon (USA) und Volksiebus (Sudafrika) bekannt. In diesem Katalog wird hauptsächlich auf mit anderen Modellen kompatible Teile der frühen, noch luftgekühlten Varianten eingegangen. Für die ausschließlich für den Typ 25 verwendbaren Ersatzteile verweisen wir auf unseren spezifischen Typ 25 Katalog.</p>
Typ(e) 3	<p>Staat voor alle alom bekende type 3 uitvoeringen in zowel variant, coupé als sedan/limousine uitvoering tot einde productie 07/73.</p>	<p>Steht für alle Typ 3-Ausführungen, egal ob als Limousine, TL (Fließheck) oder Variant (Kombi), bis Ende der Produktion 07/73.</p>
Typ(e) 34	<p>Staat voor Karmann Ghia gebaseerd op het onderstel van VW Type 3.</p>	<p>Steht für Karmann Ghia basiert auf dem Fahrgestell des VW Typ 3. Auch "großer Karmann" genannt.</p>
Typ(e) 4	<p>Staat voor alle VW 411 en 412, coupé & variant uitvoeringen tot einde productie -07/74.</p>	<p>Das ist die VW-interne Bezeichnung für VW 411 und 412, Limousine und Variant, bis Ende der Produktion 07/74.</p>
Typ(e) 181	<p>Staat voor de zogenaamd luchtgekoelde VW jeep uitvoering in productie gegaan vanaf 08/68 tot Europese productiestop -07/74. In realiteit is Type 181 echter verder vervaardigd maar vooral georiënteerd op de Zuid-Amerikaanse markt.</p>	<p>Steht für den im Jargon auch "Kübel" genannten, geländegängigen VW (offiziell "Kurierwagen"), der von 08/68 bis 07/74 in Europa gebaut wurde. Oftmals nicht bekannt ist, dass er vor allem für den südamerikanischen Markt noch deutlich länger gefertigt wurde.</p>
	<p>U kan meer informatie betreffende bovenstaande modellen ontdekken in de informatieve boeken terug te vinden in hoofdstuk 9 van deze catalogo.</p>	<p>Wenn Sie mehr über die betreffenden Modelle erfahren möchten, schauen Sie doch mal in Kapitel 9 dieses Katalogs nach. Dort finden Sie viele informative Bücher zu diesen Fahrzeugen.</p>

1. Buitenkant

1. Bumpers en toebehoren	9
2. Platen en toebehoren	15
3. Spatborden en treeplanken	17
4. Plaatwerk koetswerk.....	23
5. Koetswerk ombouwkits.....	56
6. Ruiten en toebehoren	58
7. Koetswerkrubbers	66
8. Toebehoren.....	108
9. Spiegels en klinken	121
10. Ruitenwissers.....	132
11. Cabriolet kappen	136
12. Velgen en toebehoren.....	143

2. Binnenkant

1. Deurafwerking en handrem	159
2. Versnellingshendels en sturen	168
3. Bekleding en onderdelen.....	175
4. Kofferbekleding	181
5. Hemelbekleding en zonnekleppen.....	183
6. Dashboard en toebehoren.....	195
7. Pedalen en toebehoren	202
8. Zetels en toebehoren.....	205

3. Electriciteit

1. Autometer.....	213
2. Koplampen en toebehoren.....	216
3. Originele lichten/glazen.....	221
4. Diverse lichten en pinkers	225
5. Schakelaars, bedrading.....	230

4. Onderstel

1. Kabels	243
-----------------	-----

1. Karosserie

1. Stoßstangen und Zubehör.....	9
2. Schilder und Zubehör.....	15
3. Kotflügel und Trittbretter.....	17
4. Karosserieteile.....	23
5. Karosserie umbau.....	56
6. Scheiben und Zubehör.....	58
7. Karosseriedichtungen.....	66
8. Zubehör.....	108
9. Spiegel und Griffe.....	121
10. Scheibenwischer.....	132
11. Cabriolet Dächer.....	136
12. Felgen und Zubehör.....	143

2. Interieur

1. Türteile und Handbremse.....	159
2. Schalthebel und Lenkräder.....	168
3. Teppiche und Zubehör.....	175
4. Kofferraumverkleidungen und Zubehör.....	181
5. Dachhimmel und Sonnenblenden.....	183
6. Armaturenbrett und Zubehör.....	195
7. Pedalset und Zubehör.....	202
8. Sitze und Zubehör.....	205

3. Elektrik

1. Autometer.....	213
2. Scheinwerfer und Zubehör.....	216
3. Rücklichter und Ersatzgläser.....	221
4. Verschiedene Leuchten und Blinker.....	225
5. Schalter und Relais.....	230

4. Fahrgestell

1. Kabel.....	243
---------------	-----

2. Kabels en toebehoren	248
3. Remmen	250
4. Schokdempers	267
5. Voorwielophanging.....	270
6. Stuurinrichting	300
7. Ophanging achter/versnellingsbak.....	306
8. Benzinetank en leidingen.....	318

5. Motor

1. Ruilmotoren.....	325
2. Onderblok	328
3. Koppeling.....	368
4. Afdeling Olie.....	371
5. Niet beschikbaar in deze editie.....	380
6. Benzine en inlaat	381
7. Ontsteking.....	395
8. Riemschijven en laadstroom.....	404
9. Plaatwerk motor.....	407
10. Uitlaat en toebehoren	412

6. Gereedschap

1. Gereedschap	427
----------------------	-----

7. Gadgets

1. Opnaaiemblemen, sleutelhanger, geschenken	433
--	-----

8. Zelfklevers

1. Zelfklevers.....	435
---------------------	-----

9. Boeken

1. Boeken	437
-----------------	-----

10. Onderhoudsproducten

1. Onderhoudsproducten.....	443
-----------------------------	-----

2. Züge und Zubehör	248
3. Bremsen	250
4. Stoßdämpfer.....	267
5. Vorderradaufhängung.....	270
6. Lenkung.....	300
7. Hinterradaufhängung und Getriebe	306
8. Benzintanks und Leitungen	318

5. Motor

1. Austauschmotoren	325
2. Motorblock	328
3. Kupplung.....	368
4. Ölsystem	371
5. Nicht verfügbar in dieser Ausgabe	380
6. Gemischaufbereitung und Zubehör	381
7. Zündung.....	395
8. Lichtmaschinen und Zubehör	404
9. Motorverblechung	407
10. Auspuffanlagen und Zubehör	412

6. Werkzeug

1. Werkzeug	427
-------------------	-----

7. Accessoires

1. Aufnäher, Schlüsselanhänger, Geschenke	433
---	-----

8. Aufkleber

1. Aufkleber.....	435
-------------------	-----

9. Handbücher

1. Bücher	437
-----------------	-----

10. Pflegeprodukte

1. Wartungsprodukte	443
---------------------------	-----



www.BDT4VW.COM



1

Bumpers en toebehoren

Stoßstangen und Zubehör

Gechromeerde T-bars & tube nerf bars

Voor de echte 'Cal look'! Deze zijn zonder wijziging op de originele bumperbevestigingen te plaatsen. Ze passen zowel vooraan als achteraan. Verkocht per paar.

Verchromte T-Bars & Nerf Bars

Für den echten Cal Looker! Sie werden ohne Änderung an den originalen Stoßstangenhalterungen angebracht und passen sowohl vorn als auch hinten. Verkauf paarweise.



- 0001** T-Bars, chroom
T-Bars, verchromt
- 1200 -07/73
 - 1300 -07/67



- 0002** T-Bars, chroom
T-Bars, verchromt
- 1200 08/73-07/74
 - 1300 08/67-07/74
 - 1302 & 1303 -07/74

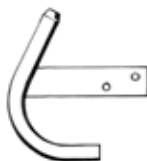

- 0004** Tube nerf bars, chroom
Nerf Bars, verchromt
- 1200 08/73-07/74
 - 1300 08/67-07/74
 - 1302 & 1303 -07/74

Bumpers

Stoßstangen



- 0007-1** Vooraan met nerf, onbehandelde afwerking
Sickenstoßstange, vorn, grundiert
- Typ(e) 1 -08/52



- 0007-2** Vooraan met nerf, originele chroom
Sickenstoßstange, vorn, verchromt
- Typ(e) 1 -08/52



- 0008-1** Achteraan met nerf, onbehandelde afwerking
Sickenstoßstange, hinten, grundiert
- Typ(e) 1 -08/52



- 0008-2** Achteraan met nerf, originele chroom
Sickenstoßstange, hinten, verchromt
- Typ(e) 1 -08/52

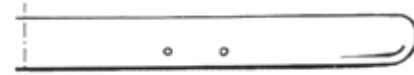

- 0007** Europees vooraan, super chroom
Runde Stoßstange, vorn, sehr gute Chromqualität
- 1200 09/52-07/73
 - 1300 09/52-07/67



- 0007-3** In roestvrij staal, vooraan
Betere kwaliteit dan eender welke bestaande bumper.
Runde Stoßstange, vorn, Edelstahl
Bessere Qualität als alle anderen Stoßstangen.
- 1200 09/52-07/73
 - 1300 09/52-07/67



- 0008** Europees achteraan, super chroom
Runde Stoßstange, hinten, sehr gute Chromqualität
- 1200 09/52-07/73
 - 1300 09/52-07/67



- 0008-3** In roestvrij staal, achteraan
Betere kwaliteit dan eender welke bestaande bumper.
Runde Stoßstange, hinten, Edelstahl
Bessere Qualität als alle anderen Stoßstangen
- 1200 09/52-07/73
 - 1300 09/52-07/67

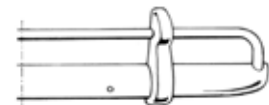

- 0010** Export (USA) vooraan
chroom Braziliaanse kwaliteit
Bügelstoßstange, vorn
verchromt, Brasilianische Qualität
- 1200 -07/73
 - 1300 -07/67

- 0010-2** Export USA vooraan
superchroom kwaliteit
Bügelstoßstange, vorn
sehr gute Chromqualität
- 1200 -07/73
 - 1300 -07/67

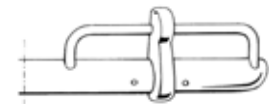

- 0011** Export (USA) achteraan
chroom Braziliaanse kwaliteit
Bügelstoßstange, hinten
verchromt, Brasilianische Qualität
- 1200 -07/73
 - 1300 -07/67

- 0011-2** Export (USA) achteraan
superchroom kwaliteit
Bügelstoßstange, hinten
sehr gute Chromqualität
- 1200 -07/73
 - 1300 -07/67



- 0012** Vierkant Europees vooraan
Chroom Braziliaanse kwaliteit
*Eckige Stoßstange, vorn
verchromt, Brasilianische Qualität*
- 1200 08/73-07/74
 - 1300 08/67-07/74
 - 1302 & 1303 -07/74



- 0012-1** Vierkant Europees vooraan
Originele chroom kwaliteit
*Eckige Stoßstange, vorn
originale Chromqualität*



- 0005** Vierkant Europees vooraan
met pinkergaten
Chroom Braziliaanse kwaliteit
*Eckige Stoßstange, vorn
mit Aussparung für Blinker
verchromt, Brasilianische Qualität*
- Typ(e) 1 08/74-



- 0005-1** Vierkant Europees vooraan
Met pinkergaten
originele chroom kwaliteit
*Eckige Stoßstange, vorn
mit Aussparung für Blinker
originale Chromqualität*
- Typ(e) 1 08/74-



- 0013** Vierkant Europees achteraan
chroom Braziliaanse kwaliteit
*Eckige Stoßstange, hinten
verchromt, Brasilianische Qualität*
- Typ(e) 1 08/67-07/74



- 0013-1** Vierkant Europees achteraan
originele chroom kwaliteit
*Eckige Stoßstange, hinten
originale Chromqualität*
- Typ(e) 1 08/67-07/74

- 0005-5** Vierkant Europees achteraan
chroom Braziliaanse kwaliteit
*Eckige Stoßstange, hinten
verchromt, Brasilianische Qualität*
- Typ(e) 1 08/74-



- 0005-6** Vierkant Europees achter
originele chroom kwaliteit
*Eckige Stoßstange, hinten
originale Chromqualität*
- Typ(e) 1 08/74-



- 0012-8** Bumper vooraan grondverf
Eckige Stoßstange, vorn, grundiert
- Typ(e) 2 08/72-07/79

- 0013-8** Bumper achteraan grondverf
Eckige Stoßstange, hinten, grundiert
- Typ(e) 2 08/72-07/79

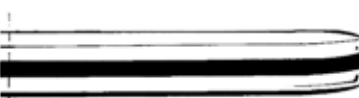

- 0012-9** Bumper vooraan
superchroom
*Eckige Stoßstange, vorn
sehr gute Chromqualität*
- Typ(e) 2 08/72-07/79

- 0013-9** Bumper achteraan
superchroom
*Eckige Stoßstange, hinten
sehr gute Chromqualität*
- Typ(e) 2 08/72-07/79

Bumpersteunen

Stoßstangenhalter



- 0014-1** Bumpersteunen vooraan
per paar
*Stoßstangenhalter, vorn
Paar*
- 1200 -07/73
 - 1300 -07/67

- 0015-1** Bumpersteunen achteraan
per paar
*Stoßstangenhalter, hinten
Paar*
- 1200 -07/73
 - 1300 -07/67

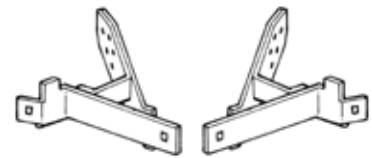

- 0016-1** Bumpersteun vooraan, links
Stoßstangenhalter, vorn, links
- 1200 08/73-07/74
 - 1300 08/67-07/74
 - 1302 & 1303 -07/74

- 0016-2** Bumpersteun vooraan, rechts
Stoßstangenhalter, vorn, rechts
- 1200 08/73-07/74
 - 1300 08/67-07/74
 - 1302 & 1303 -07/74



- 0017-1** Bumpersteun achteraan, links
Stoßstangenhalter, hinten, links
- 1200 08/73-07/74
 - 1300 08/67-07/74
 - 1302 & 1303 -07/74

- 0017-2** Bumpersteun achteraan, rechts
Stoßstangenhalter, hinten, rechts
- 1200 08/73-07/74
 - 1300 08/67-07/74
 - 1302 & 1303 -07/74

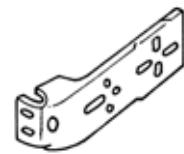

- 0018** Bumpersteun
voor-/ achteraan, links/ rechts. Per
stuk
(alle types, uitgezonderd USA)
*Stoßstangenhalter
vorn/hinten, links/rechts, Stück
(alle Typen, außer USA)*
- Typ(e) 1 08/74-



- 9620** Bumpersteuncovers
per 4
*Abdeckungen Stoßstangenhalter
Satz (4 Stück)*
- Typ(e) 1 -07/67



0055 Afstandsrubber tussen bumper en bumpersteun per paar
Distanzstücke Stoßstange - Halter Paar
 • Typ(e) 1 08/75-



0019-200 Bumpersteun vooraan, links
Stoßstangenhalter, vorn, links
 • Typ(e) 2 08/59-07/67



0019-210 Bumpersteun vooraan, rechts
Stoßstangenhalter, vorn, rechts
 • Typ(e) 2 08/59-07/67

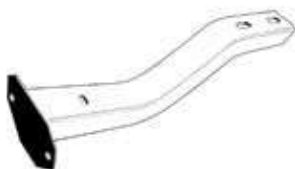

0019-250 Bumpersteun achteraan per stuk
Stoßstangenhalter hinten Stück
 • Typ(e) 2 08/59-07/67



0019-300 Bumpersteun vooraan, links
Stoßstangenhalter, vorn, links
 • Typ(e) 2 08/67-07/72



0019-310 Bumpersteun vooraan, rechts
Stoßstangenhalter, vorn, rechts
 • Typ(e) 2 08/67-07/72



0019-350 Bumpersteun achteraan, links
Stoßstangenhalter, hinten, links
 • Typ(e) 2 08/67-07/72



0019-360 Bumpersteun achteraan, rechts
Stoßstangenhalter, hinten, rechts
 • Typ(e) 2 08/67-07/72



0019-450 Bumpersteun links achteraan per stuk
Stoßstangenhalter hinten links Stück
 • Typ(e) 2 08/72-07/79



0019-460 Bumpersteun rechts achteraan per stuk
Stoßstangenhalter hinten rechts Stück
 • Typ(e) 2 08/72-07/79

Bumpermontage en bescherming

Stoßstangenzubehör und Anbausätze



0009-3 Bumperrozet, per stuk
Stoßstangenhorn, für Sickenstoßstange, Stück
 • Typ(e) 1 49-09/52

0009-4 Bumperrozet originele chroom, per stuk
Stoßstangenhorn, für Sickenstoßstange, verchromt, Stück
 • Typ(e) 1 49-09/52



0009-2 Bumperrozet Europees model INOX
Stoßstangenhorn, für runde Stoßstange, Edelstahl
 • Typ(e) 1 -07/67

0009 Bumperrozet Europees model chroom
Stoßstangenhorn, für runde Stoßstange, verchromt
 • Typ(e) 1 -07/67



- 0009-5** Bumperrozet chroom
Voor montage op bumper voorzien van een smalle rubberstootstrip.
Stoßstangenhorn, verchromt
Zur Montage auf Stoßstangen mit schmalem Gummi.
- Typ(e) 1 08/68-



- 0009-6** Bumperrozet chroom
Voor montage op bumpers zonder rubberstootstrip.
Stoßstangenhorn
Zur Montage auf Stoßstangen ohne Gummi.
- Typ(e) 1 08/68-



- 0009-1** Vulplaat tussen bumper en bumpersteun
Verstärkung Stoßstangenhalter
- 1200 -07/73
 - 1300 -07/67



- 9610** Bescherming bumperrozet set 4
Gummiauflagen für Stoßstangenhörner
Satz (4 Stück)

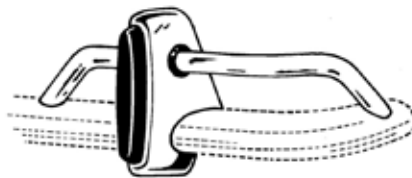

Deze bumperrozetten kit wordt geleverd met rubbers en montage materiaal, dus klaar voor montage. Verkocht per set (voorkant of achterkant).

*Die Stoßstangenhörner samt Bügeln werden als Satz mit Gummis und Montagema-
terial montierfertig geliefert.*



- 9615** Bumperrozettenkit vooraan
Stoßstangenhörner und Bügel, Satz
- Typ(e) 3 -07/69



- 9616** Bumperrozettenkit achteraan
Stoßstangenhorn, hinten
- Typ(e) 3 -07/69



- 0052-200** Bumper bevestigingskit vooraan
Anbausatz Stoßstange, vorn
- Typ(e) 2 08/59-07/67



- 0052-210** Bumper bevestigingskit achteraan
Anbausatz Stoßstange, hinten
- Typ(e) 2 08/59-07/67



- 0026-100** Bumperrubbers vooraan, wolkenwit, per paar
Stoßstangenkederband, vorn, Wolkenweiß, pro Paar
- Typ(e) 2 08/67-07/71



- 0076-100** Bumperbout dop (Pastel Wit)
Gummistopfen für Stoßstangenschraube (Pastellweiss)
- Typ(e) 2 08/72- 07/79
 - Typ(e) 25 05/79-08/92

- 0076-101** Bumperbout dop (Wit)
Gummistopfen für Stoßstangenschraube (Weiss)
- Typ(e) 2 08/72- 07/79
 - Typ(e) 25 05/79-08/92

- 0076-102** Bumperbout dop (Zwart)
Gummistopfen für Stoßstangenschraube (Schwarz)
- Typ(e) 2 08/72- 07/79
 - Typ(e) 25 05/79-08/92



- 0050** Bumperbout
Voor montage van bumper aan bumpersteun. Identiek als origineel.
Schlossschraube
Um Stoßstange an Halter zu befestigen, identisch mit dem Original.
- 1200 -07/73
 - 1300 -07/67

- 0050-100** Bumperbout TQ
Als 0050 maar topkwaliteit chroom.
Schlossschraube
Wie 0050, aber sehr gute Qualität.
- 1200 -07/73
 - 1300 -07/67



- 0051** Bumperbout
Voor montage van bumper aan bumpersteun. Identiek als origineel.
Schlossschraube
Um Stoßstange an Halter zu befestigen, identisch mit dem Original.
- 1200 08/73-
 - 1300 08/67-
 - 1302 & 1303
 - Typ(e) 3 08/69-

- 0051-100** Bumperbout TQ
Als 0051 maar topkwaliteit chroom.
Schlossschraube
Wie 0051, aber sehr gute Qualität.
- 1200 08/73-
 - 1300 08/67-
 - 1302 & 1303
 - Typ(e) 3 08/69-



- 0020** Bumperbeschermingsstrip vooraan
Stoßstangenschutzstreifen vorn
- 1200 08/73-07/74
 - 1300 08/67-07/74
 - 1302 & 1303 -07/74

0021 Bumperbeschermingsstrip achteraan
Stoßstangenschutzstreifen hinten

- 1200 08/73-07/74
- 1300 08/67-07/74
- 1302 & 1303 -07/74



0020-2 Bumperbeschermingstrip vooraan middenstuk
 Voor bumpers met ingewerkte pinkers.
Vorderes Stoßstangengummi - Mittelteil - europäische Version
Für Stoßstangen mit eingearbeiteten Blinkern

- Typ(e) 1 08/74-

0020-3 Bumperbeschermingstrip vooraan buitenzijde
 Voor bumpers met ingewerkte pinkers per stuk.
Vordere Stoßstangengummi - seitlich - europäische Version, Stück
Für Stoßstangen mit eingearbeiteten Blinkern.

- Typ(e) 1 08/74-

0021-2 Bumperbeschermingstrip achteraan, Europees
Hinteres Stoßstangengummi, europäische Version

- Typ(e) 1 08/74-



0021-3 Clips voor montage bumperrubbers EUROPA, per stuk
Klammer für die Montage der Stoßstangengummi, europäische Version, Stück

- Typ(e) 1 08/74-



0020-1 Bumperbeschermingstrip USA vooraan
 Voor bumpers met schokdemper
Stoßstangengummi vorn, US-Version mit Dämpfern

- Typ(e) 1 08/74-



0021-1 Bumperbeschermingstrip USA achteraan
 Voor bumpers met schokdemper
Stoßstangengummi hinten, US-Version mit Dämpfern

- Typ(e) 1 08/74-



0037 Bumpereindstuk USA vooraan links of rechts
Stoßstangenendstück USA, vorn, links oder rechts
 Stück

- Typ(e) 1 08/74-



0038 Bumpereindstuk USA achteraan links
Stoßstangenendstück USA, hinten, links
 Stück

- Typ(e) 1 08/74-



0039 Bumpereindstuk USA achteraan rechts
Stoßstangenendstück USA, hinten, rechts
 Stück

- Typ(e) 1 08/74-

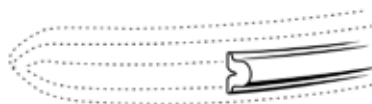

0075 Rubber in Samba sierlijst op bumper
Gummi in Samba-Leisten auf Stoßstange

- Typ(e) 2 -07/67 (2.44m)



0020-9 Bumperbeschermingstrip vooraan
Stoßstangenschutzgummi, vorn

- Typ(e) 2 08/72-07/79

0021-9 Bumperbeschermingstrip achteraan
Stoßstangenschutzgummi, hinten

- Typ(e) 2 08/72-07/79



0077-010 Bumperspatplaten achteraan per paar
Stoßstangen-Abdeckblech
 Paar

- Typ(e) 2 08/59-07/67

0077-05 Bumperspatplaat rubbers achteraan per paar
Dichtung für Stoßstangen-Abdeckblech
 Paar

- Typ(e) 2 08/59-07/67



0031 Bumpersteunrubber per stuk vooraan/ achteraan
Stoßstangengummi
 Stück
 vorn/hinten

- 1200 -07/73
- 1300 -07/67



0029 Rubber bumpersteun bovenaan Export (USA) vooraan/ achteraan
Gummi für Bügel-Stoßstangenhalter oben
 vorn/hinten

- 1200 -07/73
- 1300 -07/67
- Typ(e) 14 07/58-07/71



0030 Bumpersteunrubber 1200 alle
 1300 vooraan/ achteraan
 1302/03 achteraan
Stoßstangengummi
 1200 alle
 1300 vorn/hinten
 1302/03 hinten

- 1200 08/73-07/74
- 1300 08/67-07/74
- 1302 & 1303 -07/74

- 0030-1** Bumpersteunrubber origineel
12/1300 vooraan/ achteraan
1302/03 achteraan
Stoßstangengummi, original, Stück
12/1300 vorn/hinten
1302/03 hinten
- 1200 08/73-07/74
 - 1300 08/67-07/74
 - 1302 & 1303 -07/74



- 0033** Bumpersteunrubber
1302/03 vooraan
KG achteraan
Stoßstangengummi, Stück
1302/03 vorn
KG hinten
- 1302 & 1303 -07/74
 - Typ(e) 14 08/72-07/74



- 0034** Bumpersteunrubber
12/1300 vooraan/ achteraan
1303 achteraan
Stoßstangengummi, Stück
12/1300 vorn/hinten
1303 hinten
- 1200 & 1300 08/74-
 - 1303 (Euro) 08/74-



- 0032** Bumpersteunrubber
1303 vooraan
Stoßstangengummi, Stück
1303 vorn
- 1303 08/74-



- 0035** Bumpersteunrubber
1303 vooraan
Stoßstangengummi, Stück
1303 vorn
- 1303 (USA) 08/74-



- 0036** Bumpersteunrubber
1303 achteraan
Stoßstangengummi, Stück
1303 hinten
- 1303 (USA) 08/74-



- Karmann Ghia
Karmann Ghia



- 0085-100** Rubbers tussen bumperrozet en bumper, per 4
Unterlagen für Stoßstangenhorn, 4 Stück
- Typ(e) 14 -07/71



- 0085-120** Rubberen buffer, bumper vooraan, 4 stuks
Gummi-Abstandhalter für Stoßstangenecken, vorn, 4 Stück
- Typ(e) 14 -07/71



- 0085-130** Rubber bumperbuis vooraan, per paar
Unterlagen Exportbügel, vorn, pro Paar
- Typ(e) 14 -07/71



- 0085-150** Rubberen buffer, bumper achteraan, per paar
Gummi-Abstandhalter für Stoßstangenecken, hinten, pro Paar
- Typ(e) 14 -07/71



- 0085-160** Rubber bumperbuis achteraan, per paar
Unterlagen Exportbügel, hinten, pro Paar
- Typ(e) 14 -07/71

Baja bumpers

Een baja bumper is gemaakt uit 1,5 inch stalen buis. De voorbumper wordt, enerzijds gemonteerd op de plaats waar de vooras op het chassis is bevestigd, en anderzijds op de schokdempertorens van de vooras. De achterbumper wordt gemonteerd door, enerzijds de bevestigingsbouten van de versnellingsbak, en anderzijds door de bovenste bevestigingspunten van de schokdemper.

Baja Stoßbügel

Ein Baja-Stoßgänger ist aus 38 mm Stahlrohr angefertigt. Der vordere Bügel wird sowohl an der Stelle angebracht, an der die Vorderachse am Chassis befestigt ist, als auch auf den Stoßdämpferdomen der Vorderachse. Der hintere Stoßbügel wird zum einen durch die Befestigungsbolzen des Getriebegehäuses, zum anderen durch den oberen Befestigungspunkt der Stoßdämpfer montiert.

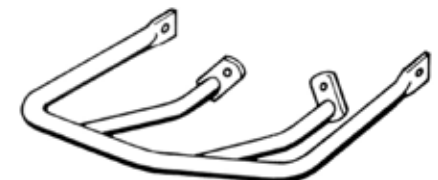

- 0060** Baja bumper, vooraan
Baja Stoßbügel, vorn

0060-1 Baja bumper chroom, vooraan
Baja Stoßbügel, vorn, verchromt

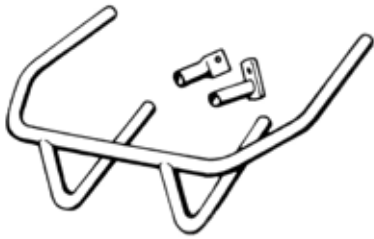

0061 Baja bumper, achteraan
Baja Stoßbügel, hinten

0061-1 Baja bumper chroom, achteraan
Baja Stoßbügel, hinten, verchromt

Custom Buggy bumper

Normaal gezien werd deze ontworpen om op een buggy te plaatsen, maar mits enige aanpassingen is deze ook geschikt voor alle types kever, Type 2, Type 3 en Karmann Ghia.

Verchromte Buggy Bars

Sie sind für die Anbringung am Buggy entwickelt worden, mit kleinen Änderungen aber auch für alle Käfer-Typen, Typ 2, Typ 3 und Karmann Ghia zu verwenden.



0040 Custom buggy-bumper
Verchromte Buggy Bar

2

Platen en toebehoren
Schilder und Zubehör

Land - jaar plaatjes

Deze plaatjes zijn uit metaal gemaakt. Ze zijn volledig reglementair, wat betreft de landaanduiding. Interessant is dat u eventueel het bouwjaar erop kunt vermelden. Geleverd in het wit met zwart opschrift en zwarte rand. Andere landen die hieronder niet vermeld staan, zijn ook leverbaar op bestelling.

Land-Jahr Schilder

Die Schilder sind aus Metall. Sie entsprechen bezüglich des Landeskennzeichens den Vorschriften. Interessant könnte sein, dass Sie eventuell auch das Baujahr darauf angeben können. Die Schilder werden in weiß mit schwarzer Schrift und schwarzem Rand geliefert. Schilder von Ländern, die im folgenden nicht aufgelistet sind, sind auf Bestellung lieferbar.



0499-100 Plaatje 'B' (Belgie)
Schild 'B' (Belgien)

0499-1 .. Plaatje 'B' met jaartallen (.. = 49-85/95-96)
(bijvoorbeeld: 0449-149 : '19 B 49')
Schild 'B' mit Jahrzahlen (.. = 49-85/95-96)
(z.B.: 0449-149 : '19 B 49')



0499-200 Plaatje 'NL' (Nederland)
Schild 'NL' (die Niederlande)

0499-2 .. Plaatje 'NL' met jaartallen (.. = 49-84/95-96)
(bijvoorbeeld: 0499-249 : '19 NL 49')
Schild 'NL' mit Jahrzahlen (.. = 49-84/95-96)
(z.B.: 0499-249 : '19 NL 49')



0499-300 Plaatje 'F' (Frankrijk)
Schild 'F' (Frankreich)

0499-3 .. Plaatje 'F' met jaartallen (.. = 49-79/95-96)
(bijvoorbeeld: 0499-349 : '19 F 49')
Schild 'F' mit Jahrzahlen (.. = 49-79/95-96)
(z.B.: 0499-349 : '19 F 49')



0499-400 Plaatje 'D' (Duitsland)
Schild 'D' (Deutschland)

0499-4 .. Plaatje 'D' met jaartallen (.. = 49-85)
(bijvoorbeeld: 0499-449 : '19 D 49')
Schild 'D' mit Jahrzahlen (.. = 49-85)
(z.B.: 0499-449 : '19 D 49')

0499-500 Plaatje 'I' (Italie)
Schild 'I' (Italien)



0499-600 Plaatje 'E' (Spanje)
Schild 'E' (Spanien)

0499-700 Plaatje 'P' (Portugal)
Schild 'P' (Portugal)

0499-800 Plaatje 'GB' (Engeland)
Schild 'GB' (England)



0499-999 Plaatje '?'
Schild '?'

Steuntje voor land - jaar plaatjes

Met dit steuntje kunt u uw land - jaar plaatje perfect monteren op uw bumpersteun. Het is gemaakt uit roestvrij staal en wordt geleverd met al het nodige montage materiaal.

Halterung für Land-Jahr Schilder

Mit dieser Halterung können Sie das Schild perfekt auf der Stoßstangenhalterung montieren. Die Halterung ist aus rostfreiem Stahl und wird mit dem nötigen Montagezubehör geliefert.



0499-01 Steuntje, Europese bumper (Baan)
Halter für runde Stoßstange

- 1200 -07/73
- 1300 -07/67

0499-02 Steuntje, Export bumper (USA)
Halter für Bügelstoßstange

- 1200 -07/73
- 1300 -07/67

0499-03 Steuntje, Europese bumper (Vierkant)
Halter für eckige Stoßstange

- 1200 08/73-
- 1300 08/67-

0499-04 Steuntje, USA bumper (Groot vierkant)
Halter für eckige US-Stoßstange

- Typ(e) 175-

Vintage landcode

Land Schilder "Vintage"



0497-001 "B" Chromom (nikkel)
'B', verchromt (Nickel)

Nummerplaatbevestiging

Nummernschildhalter



0437-300 Nummerplaathouder voor plaat, aluminium
Kennzeichenhalter, Aluminium

- 520 mm x 110 mm



0437-350 Nummerplaathouder voor plaat, aluminium
Kennzeichenhalter, Aluminium

- 340 mm x 210 mm



0437 Plaathouder PVC met chroom afwerking
 Enkel België oud model
Kunststoff-Kennzeichenhalter, teilweise verchromt
Nur für belgische Alt-Kennzeichen passend!

0437-1 Plaathouder in gepolijst inox
 Enkel België oud model
Halter aus poliertem Edelstahl
Nur für belgische Alt-Kennzeichen passend!

0448 USA - plaathouder 'Empi'
US-Nummernschildhalter "Empi"



Wanneer u vooraan op uw kever, bus of Karmann Ghia een Amerikaanse bumper hebt (vb. Nr.0010), dan kunt u zonder probleem en zonder boren uw nummerplaat hieraan bevestigen.

Wenn Sie vorne an Ihrem Käfer, Bus oder Karmann Ghia eine Bügelstoßstange haben (z.B. Nr.0010), können Sie ohne Probleme und ohne zu bohren Ihr Nummernschild daran befestigen.

0479 Bevestigingsklem nummerplaat per paar
Klammer Schild
Paar



0437-2 Nummerplaatbevestiging op bumper voor 1 plaat
 2 steunen
Befestigung für Kennzeichen
Paar

3

Spatborden en treeplanken

Kotflügel und Trittbretter

Stalen spatborden voor Kever

Ons uitgebreid aanbod van stalen spatborden maakt het mogelijk om het juiste spatbord voor uw kever te bepalen. Ongeacht of het is voor restauratie of voor de bouw van een 'Cal Look'.

Stahlblech-Kotflügel für Käfer

Unser großes Sortiment an Stahlblech-Kotflügeln ermöglicht es Ihnen, den richtigen Kotflügel für Ihren Käfer zu bestimmen, ganz gleich ob sie zur Restaurierung dienen sollen oder zum Bau eines Cal Lookers.



Vooraan

Vorn

- 0104** Links, voor schuine koplampen
Ook monteerbaar voor wagens van na '67 voor een OUDERE LOOK
Links, für liegende Scheinwerfer
Auch montierbar an Käfern nach Jahrgang '67 für eine alte Optik.
- Typ(e) 1 -07/67

- 0105** Rechts, voor schuine koplampen
Ook monteerbaar voor wagens van na '67 voor een OUDERE LOOK
Rechts, für liegende Scheinwerfer
Auch montierbar an Käfern nach Jahrgang '67 für eine alte Optik.
- Typ(e) 1 -07/67



- 0106** Links
Met pinkervoorziening op het spatbord, zonder voorziening voor bumpersteun
Links
Mit Loch für Blinker auf dem Kotflügel, ohne Loch für Stoßstangenhalter
- 1200 08/67-07/73

- 0107** Rechts
Met pinkervoorziening op het spatbord, zonder voorziening voor bumpersteun
Rechts
Mit Loch für Blinker auf dem Kotflügel, ohne Loch für Stoßstangenhalter
- 1200 08/67-07/73



- 0106-1** Links
Met pinkervoorziening op het spatbord, zonder voorziening voor bumpersteun en met voorziening claxonrooster
Links
Mit Loch für Blinker auf dem Kotflügel, ohne Loch für Stoßstangenhalter und mit Aussparung für Hupengitter
- 1200 08/67-07/73

- 0107-1** Rechts
Met pinkervoorziening op het spatbord, zonder voorziening voor bumpersteun en met voorziening claxonrooster
Rechts
Mit Loch für Blinker auf dem Kotflügel, ohne Loch für Stoßstangenhalter und mit Aussparung für Hupengitter
- 1200 08/67-07/73



- 0108** Links
Met pinkervoorziening en met voorziening voor bumpersteun
Links
Mit Aussparung für Blinker und Stoßstangenhalter
- 1200 08/73-07/74
 - 1300 08/67-

- 0109** Rechts
Met pinkervoorziening en met voorziening voor bumpersteun
Rechts
Mit Aussparung für Blinker und Stoßstangenhalter
- 1200 08/73-07/74
 - 1300 08/67-



- 0116-1** Links
Zonder pinkervoorziening, met voorziening voor bumpersteun, Mexico
Links
Ohne Aussparung für Blinker, mit Aussparung für Stoßstangenhalter, Mexiko
- 1200 08/74-

- 0116** Links
Zonder pinkervoorziening, met voorziening voor bumpersteun
Links
Ohne Aussparung für Blinker, mit Aussparung für Stoßstangenhalter
- 1200 08/74-

- 0118-1** Rechts
Zonder pinkervoorziening, met voorziening voor bumpersteun, Mexico
Rechts
Ohne Aussparung für Blinker, mit Aussparung für Stoßstangenhalter, Mexiko
- 1200 08/74-

- 0118** Rechts
Zonder pinkervoorziening, met voorziening voor bumpersteun
Rechts
Ohne Aussparung für Blinker, mit Aussparung für Stoßstangenhalter
- 1200 08/74-

1



- 0110** Links
Met pinkervoorzienting op het spatbord en ovale bumpersteun-
voorzienting
Links
Mit Aussparung für Blinker auf dem Kotflügel und ovaler Aussparung für Stoßstangenhalter
- 1302 & 1303 -07/73

- 0111** Rechts
Met pinkervoorzienting op het spatbord en ovale bumpersteun-
voorzienting
Rechts
Mit Aussparung für Blinker auf dem Kotflügel und ovaler Aussparung für Stoßstangenhalter
- 1302 & 1303 -07/73



- 0112** Links
Met pinkervoorzienting op het spatbord en driehoekige bumper-
steunvoorzienting
Links
Mit Aussparung für Blinker auf dem Kotflügel und dreieckiger Aussparung für Stoßstangenhalter
- 1303 08/73-07/74

- 0113** Rechts
Met pinkervoorzienting op het spatbord en driehoekige bumper-
steunvoorzienting
Rechts
Mit Aussparung für Blinker auf dem Kotflügel und dreieckiger Aussparung für Stoßstangenhalter
- 1303 08/73-07/74



- 0114** Links
Zonder pinkervoorzienting op het spatbord en met driehoekige bumper-
steunvoorzienting
Links
Ohne Aussparung für Blinker auf dem Kotflügel und mit dreieckiger Aussparung für Stoßstangenhalter
- 1303 08/74-

- 0115** Rechts
Zonder pinkervoorzienting op het spatbord en met driehoekige bumper-
steunvoorzienting
Rechts
Ohne Aussparung für Blinker auf dem Kotflügel und mit dreieckiger Aussparung für Stoßstangenhalter
- 1303 08/74-



Achteraan

Hinten

- 0119** Links
Kleine bumpersteunvoorzienting
Links
Kleine Aussparung für Stoßstangenhalter
- 1200 -07/73
 - 1300 -07/67

- 0120** Rechts
Kleine bumpersteunvoorzienting
Rechts
Kleine Aussparung für Stoßstangenhalter
- 1200 -07/73
 - 1300 -07/67



- 0121** Links
Lange bumpersteunvoorzienting
Links
Lange Aussparung für Stosstangenhalter
- 1300/1302 08/67-07/73

- 0122** Rechts
Lange bumpersteunvoorzienting
Rechts
Lange Aussparung für Stosstangenhalter
- 1300/1302 08/67-07/73



- 0123** Links
Smalle bumpersteunvoorzienting (20mm), grote achterlichten
Links
Schmale Aussparung (20 mm), für Stoßstangenhalter, große Rücklichter
- 1200 & 1303 08/73-07/74

- 0124** Rechts
Smalle bumpersteunvoorzienting (20mm), grote achterlichten
Rechts
Schmale Aussparung (20 mm), für Stoßstangenhalter, große Rücklichter
- 1200 & 1303 08/73-07/74



- 0125-1** Links
Brede bumpersteunvoorzienting (25mm), grote achterlichten, Mexico
Links
Breite Aussparung (25 mm), für Stoßstangenhalter, große Rücklichter, Mexiko
- 1200 & 1303 08/74-

0125 Links
Brede bumpersteunvoorziening (25mm), grote achterlichten
Links
Breite Aussparung (25 mm), für Stoßstangenhalter, große Rücklichter
• 1200 & 1303 08/74-

0126-1 Rechts
Brede bumpersteunvoorziening (25mm), grote achterlichten, Mexico
Rechts
Breite Aussparung (25 mm), für Stoßstangenhalter, große Rücklichter, Mexiko
• 1200 & 1303 08/74-

0126 Rechts
Brede bumpersteunvoorziening (25mm), grote achterlichten
Rechts
Breite Aussparung (25 mm), für Stoßstangenhalter, große Rücklichter
• 1200 & 1303 08/74-

Treepanken voor kevers

Ons aanbod van treeplanken gaat van de originele treeplank bedekt met rubber tot de gechromeerde treeplank met lichtgleuven. In de originele modellen hebben wij naast een originele rubberbekleding, ook een geplastificeerde bekleding (Mexicaans model) die veel goedkoper is. De custom modellen worden per paar verkocht, de originele modellen per stuk. Treeplanken worden geleverd inclusief montageset en eventuele chroomlijst. De montageset, chroomlijst en clips zijn ook apart verkrijgbaar.

Trittbretter für Käfer

Unser Angebot an Trittbrettern reicht vom originalen, mit Gummi abgedeckten Trittbrett bis zum verchromten Trittbrett mit Luftschlitzen. Für die Originalmodelle haben wir neben der originalen Gummiabdeckung auch eine Kunststoffverkleidung (Mexiko), die viel günstiger ist. Die Custom-Modelle werden paarweise verkauft, die Originalmodelle einzeln. Trittbretter werden gut verpackt geliefert, inklusive Montageset und eventueller Chromleiste. Das Montageset, die Chromleisten und Klammern dafür sind auch einzeln erhältlich.



Deze door BBT ontwikkelde treeplanken zijn vervaardigd in 1.35 mm dik staal (+60% dikker dan voorheen) en worden geleverd met montage set en zwart rubber. Bijpassende sierlijsten en sierlijstclipsen zijn apart beschikbaar uit onze voorraad zodat u de montage kan uitvoeren naar een door uzelf gewenst model.

Diese Trittbretter sind aus 1,35 mm starkem Stahl gefertigt (und damit 60 Prozent dicker als die bisherigen Modelle). Die BBT-Trittbretter werden mit Anbaumaterial und Trittbrettbelag geliefert, aber ohne Zierleiste und dazugehörig Clips. Zierleisten und Klammern können separat geordert werden, um je nach Modell die korrekte Ausführung zusammenstellen zu können.



0212-000 Treeplank, links
Trittbrett, links



0213-000 Treeplank, rechts
Trittbrett, rechts

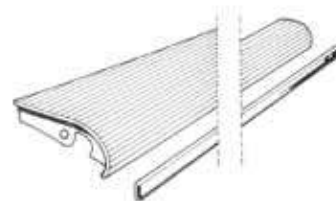

Duitse kwaliteit

Deutsche Qualität

0200 Treeplank links met 33 mm sierlijst
Trittbrett, links
mit 33 mm Zierleiste
• -07/66

0201 Treeplank rechts met 33 mm sierlijst
Trittbrett, rechts
mit 33 mm Zierleiste
• -07/66



0200-2 Treeplanksierlijst 33 mm per stuk
Zierleiste Trittbrett, 33 mm Stück

0402-2 Treeplanklijsten 33 mm, gepolijste inox, 2-delig
Hoogglans! Zonder twijfel de mooiste op de markt verkrijgbaar
Zierleisten Trittbrett, 33 mm, hochglänzend polierter Edelstahl, Paar

0200-3 Treeplanksierlijst Geribt aluminium als origineel per stuk
Sickenzierleisten
Stück
• -07/52



0200-1 Clips voor treeplanklijst 33 mm per 10 stuks
Klammern für 33 mm Trittbrettzierleiste
Satz (10 Stück)
• -07/66

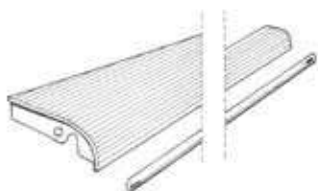

Duitse kwaliteit

Deutsche Qualität

0202 Treeplank links met 18 mm sierlijst
Trittbrett, links
mit 18 mm Zierleiste
• 08/66-07/70

0203 Treeplank rechts met 18 mm sierlijst
Trittbrett, rechts
mit 18 mm Zierleiste
• 08/66-07/70



0202-2 Treeplanksierlijst 18 mm per stuk
Zierleiste Trittbrett, 18 mm Stück



0202-1 Clips voor treeplanklijst 18 mm per 10 stuks
Klammern für Trittbrettzierleiste 18 mm
Satz (10 Stück)
• 08/66-07/70

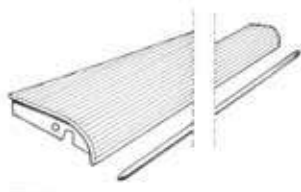

Duitse kwaliteit

Deutsche Qualität

0204 Treeplank links met 9 mm sierlijst
Trittbrett, links
mit 9 mm Zierleiste
• 08/70-

0205 Treeplank rechts met 9 mm sierlijst
Trittbrett, rechts
mit 9 mm Zierleiste
• 08/70-



0204-2 Treeplanksierlijst 9 mm per stuk
Zierleiste Trittbrett, 9 mm Stück



0204-1 Clips voor treeplanklijst 9 mm per 10 stuks
Klammern für Trittbrettzierleiste, 9 mm, schmal
Satz (10 Stück)
• 08/70-

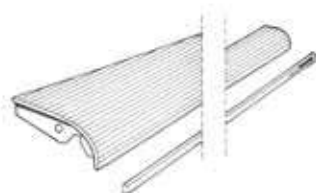

Mexicaanse kwaliteit

Mexikanische Qualität

0206 Treeplank links met 9 en 18 mm sierlijst
Trittbrett links
mit 9 und 18 mm Zierleiste
• 08/66-

0207 Treeplank rechts met 9 en 18 mm sierlijst
Trittbrett rechts
mit 9 und 18 mm Zierleiste
• 08/66-

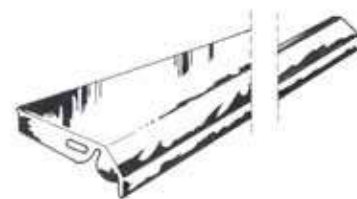

Custom model

Custom

0208 Treeplanken inox (RVS) zonder louvers, per paar
Trittbrett aus Edelstahl (RVS)
glatt, Paar

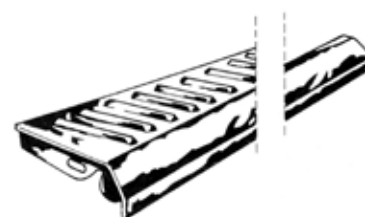

Custom model

Custom

0209 Treeplanken inox (RVS), met louvers per paar
Trittbrett aus Edelstahl (RVS), mit Louvern
Paar

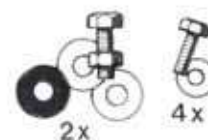

0240 Montageset treeplank
Anbausatz Trittbrett

Treep plankmatten

Matte Trittbrett



Deze rubberen mat heeft hetzelfde profiel als de originele treep plank matten voor Brill kever. De matten moeten nog wel aangepast worden voor uw linkse of rechtse treep plank. Verkocht per stuk voor 1 treep plank.

Diese Trittbrettmatte hat die originalen Aussparungen und Rillen für Brezel-Käfer. Die Matten müssen noch zugeschnitten werden für rechts und links, Stück



0217 Treep plankmat zwart/ Brill kever
Trittbrettmatte schwarz / Brezel-Käfer

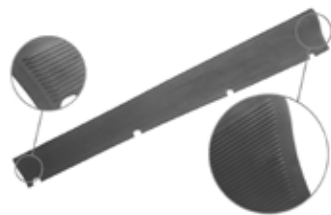

Deze treep plankmatten zijn de enige juiste voor uw kever van 08/52 tot 05/60 (ch.3 192 506). Het speciale aan deze matten is dat de ribbels niet doorlopen tot het einde maar juist daarvoor stoppen. Door de jaren heen zijn er zoveel treep planken vervangen dat er bijna nooit meer de juiste terug te vinden is op de kever van 08/52 tot 05/60 (ch. 3 192 506). Doordat de fabrikanten van treep planken hier nooit rekening mee gehouden hebben, is de originele treep plank voor die jaren bijna uit het straatbeeld verdwenen. Nu heeft BBT deze laten maken op voorbeeld van enkele originele die we nog hadden liggen. Ze zijn iets dikker dan de originele wat de slijtvastheid ten goede komt. BBT heeft deze reeds gemonteerd en goedgekeurd.

Diese Matten für das Trittbrett sind die richtigen für Ihren Käfer ab 08/52 bis 05/60 (Fahrgestellnummer 3 192 506). Bei diesen Matten sind die Rillen nicht durchgängig, sondern enden kurz vor den Enden. Im Laufe der Jahre wurden die Auflagen so oft ersetzt, dass man kaum originale an Käfern von 08/52 bis 05/1960 (Fahrgestellnummer 3 192 506) finden wird. Später berücksichtigten die Hersteller diese Matten nicht mehr und produzierten nur noch solche mit durchgehenden Rillen. Jetzt hat BBT sie nach originalem Vorbild reproduzieren lassen. Sie sind zwar etwas dicker als die Originale, dadurch aber verschleißärmer. Die Montage dieser Auflagen ist sehr einfach. Verkauf paarweise.



0218 Treep plankmatten, zwart
per paar
Matten für Trittbrett, schwarz
Paar
• -05/60



1

Deze treep plankmatten hebben de originele uitsparingen en ribbels. De verschillende kleuren zijn gebaseerd op originele kleuren. Verkocht per stuk per kant.

Kleuren:

Beige: passen het best bij lak kleuren L.87 en L.572.

Turkoois: past het best bij lak kleur L.380.

Satijn blauw: past het best bij lak kleur L.390.

*Diese Trittbrettmatten haben die originalen Aussparungen und Rillen. Die Farben entsprechen den damals erhältlichen Tönungen, Paar
Farben:*

Beige: passt perfekt zu den Farben L.87 und L.572.

Türkis: passt perfekt zu der Farbe L.380.

Satinblau: passt perfekt zu der Farbe L.390.

0214-000 Treep plankmatten zwart
per paar
Matten für Trittbrett, schwarz
Paar

0214-001 Treep plankmatten robijn rood
per paar
Matten für Trittbrett, rubinrot
Paar

0214-002 Treep plankmatten donker groen
per paar
Matten für Trittbrett, dunkelgrün
Paar

0214-003 Treep plankmatten licht groen
per paar
Matten für Trittbrett, hellgrün
Paar

0214-004 Treep plankmatten donker blauw
per paar
Matten für Trittbrett, dunkelblau
Paar

0214-005 Treeplankmatten licht blauw per paar
Matten für Trittbrett, hellblau Paar



0214-006 Treeplankmatten beige per paar
Matten für Trittbrett, beige Paar

0215 Treeplankmat zwart links per stuk
Matte für Trittbrett, schwarz, links Stück

0216 Treeplankmat zwart rechts per stuk
Matte für Trittbrett, schwarz, rechts Stück

0215-1 Treeplankmat beige links per stuk
Matte für Trittbrett, beige, links Stück

0216-1 Treeplankmat beige rechts per stuk
Matte für Trittbrett, beige, rechts Stück

0216-2 Treeplankmat turkoois rechts per stuk
Matte für Trittbrett, türkis, rechts Stück

0216-3 Treeplankmat blauw rechts per stuk
Matte für Trittbrett, blau, rechts Stück

Spatbordrubbers

Spatbordrubbers bestaan in verschillende kleuren en kunnen gebruikt worden voor Type 1 en Type 3. Een spatbordrubberkit op rol is niet voorgesneden en volstaat voor 4 spatborden. Als u daarentegen een montageklare (voorgesneden) wil, dan zijn deze eveneens verkrijgbaar.

Kotflügeldichtungen (Kotflügelkeder)

Kotflügeldkeder gibt es in verschiedenen Farben und können für Typ 1 und Typ 3 verwendet werden. Die Dichtungen sind nicht zugeschnitten und eine Packung reicht für vier Kotflügel aus. Schwarze Keder werden stückweise verkauft und sind montagefertig.



0100-1 Spatbordrubber zwart (TQ)
Met boutjes en rondellen voor montage van het spatbord per spatbord
Kotflügelkeder, schwarz
Mit kleinen Schrauben und Unterlagsscheiben für Kotflügelanbau Stück



0100-2 Spatbord bevestigingsset per spatbord
Kotflügelanbausatz für einen Kotflügel

0100-5 Spatbordrubber zwart (TQ)
Duitse kwaliteit (voorgesneden) per spatbord
Kotflügelkeder, schwarz
Deutsche Qualität (zugeschnitten) Stück



0198-901 Spatbordrubber robijn rood (rol)
Kotflügelkeder, rubinrot (1 Rolle)

0198-902 Spatbordrubber donker groen (rol)
Kotflügelkeder, dunkelgrün (1 Rolle)

0198-903 Spatbordrubber licht groen (rol)
Kotflügelkeder, hellgrün (1 Rolle)

0198-904 Spatbordrubber donker blauw (rol)
Kotflügelkeder, dunkelblau (1 Rolle)

0198-905 Spatbordrubber licht blauw (rol)
Kotflügelkeder, hellblau (1 Rolle)

0198-906 Spatbordrubber ivoor (rol)
Kotflügelkeder, elfenbein (1 Rolle)



0198-907 Spatbordrubber beige (rol)
Kotflügelkeder, beige (1 Rolle)

0198 Spatbordrubber zwart (rol)
Kotflügelkeder, schwarz (1 Rolle)

Deze spatbordrubbers komen op rol en zijn goed voor 1 auto.

Diese Kotflügelkeder kommen aufgerollt am Stück und reichen für ein Auto.

0179 Spatbordrubber wit (rol)
niet origineel
Kotflügelkeder, weiss, Satz nicht original



0101-300 Spatbordrubber kit Notchback zwart
Kotflügelkeder, Stufenheck schwarz
• Typ(e) 3

- 0101-301** Spatbordrubber kit Fast-en Squa-
reback
zwart
*Kotflügelkeder, Variant und TL
schwarz*
- Typ(e) 3



- 0101-350** Dichting onderzijde achterspatbord
en body
per paar
*Dichtung Unterseite Kotflügel/Rad-
haus hinten*
Paar
- Typ(e) 3

4

Plaatwerk koetswerk

Karosserieteile

Koffers

Hauben



Voorkoffers

Vordere Kofferraumhaube

- 0142** Voorkoffer, lang
Kofferraumhaube, lang
- -07/67



- 0572-820** Kofferklep houder
Haubenstütze für Kofferraumhaube
- Typ(e) 1 55-07/61



- 0438-275** Bout voor kofferklep houder
Bolzen für Kofferraumhaube
- Typ(e) 1 55-07/61



- 0144** Voorkoffer zonder grill
Kofferraumhaube ohne Lüftungsgitter
- 08/67-
 - 1200 std



- 0141** Voorkoffer met grill
Kofferraumhaube mit Lüftungsgitter
- 1300 08/67-



- 0140** Voorkoffer
Kofferraumhaube
- 1303



Achterkoffers

Motorklappe

- 0139** Achterkoffer lang model
Mits aanpassing ook monteerbaar
voor 'OLD LOOK'
Heckklappe, lang
Auch montierbar für alte Optik
- 08/64-07/66



Custom

Custom

0103 Achterkoffer 'W'-model (ovaal)
polyester
W-Haube für Ovali-Käfer, Polyester



Custom

Custom



9600 Eyebrow achterkoffer
Eyebrow-Motorklappe, lang
• -07/67



Custom

Custom



9601 Eyebrow achterkoffer
Eyebrow-Motorklappe, kurz
• 08/67-



0157-50 Motorklep
Motorklappe
• Typ(e) 2 08/76-



0157-25 Motorklepscharnier
Scharniere Motorklappe
• Typ(e) 2 03/55-07/76

Deuren en toebehoren

Türen und Zubehör



0158-50 Nieuwe deur, links
Neue Tür, links
• Typ(e) 1 08/68-

0159-50 Nieuwe deur, rechts
Neue Tür, rechts
• Typ(e) 1 08/68-



0461 Deurscharnierpen met spiegelbevestiging
Türscharnierbolzen mit Spiegelbefestigung

0461-1 Deurscharnierpen met spiegelbevestiging + 0.10 mm
Türscharnierbolzen mit Spiegelbefestigung + 0.10 mm

0461-2 Deurscharnierpen met spiegelbevestiging + 0.20 mm
Türscharnierbolzen mit Spiegelbefestigung + 0.20 mm



0475-1 Deurscharnierpen STD
Türscharnierbolzen STD

0475-2 Deurscharnierpen + 0.10 mm
Türscharnierbolzen + 0.10 mm

0475-3 Deurscharnierpen + 0.20 mm
Türscharnierbolzen + 0.20 mm



8050 Bout voor deurscharnier
Türscharnierschraube



8051 Bout voor deurscharnier origineel
Türscharnierschraube, original

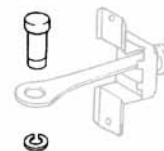

8055 Pin voor deurstop
Bolzen für Türfangband original
• Typ(e) 1

8056 Clip voor deurstop origineel
Sicherungsring für Bolzen original
• Typ(e) 1



0156-500 Deurscharnier, links boven
Türscharnier oben links
• Typ(e) 14 65-/ ch 1 074 874 -



0156-501 Deurscharnier, rechts boven
Türscharnier oben rechts
 • Typ(e) 14 65-/ ch 1 074 874 -



0156-510 Deurscharnier, links onder
Türscharnier unten links
 • Typ(e) 14 65-/ ch 1 074 874 -



0156-511 Deurscharnier, rechts onder
Türscharnier unten rechts
 • Typ(e) 14 65-/ ch 1 074 874 -



0891-275 Schuifdeur rechts, met raamopening
Schiebetür rechts mit Fensterausschnitt
 • Typ(e) 2 08/73-07/79



8050-101 Inbusbout voor deurscharnier/
 deurslotvanger
*Bolzen für Türscharnier - Montage/
 Schlossfänger*
 • Typ(e) 2 08/66-07/79

Plaatwerk Kever
Blechteile Käfer

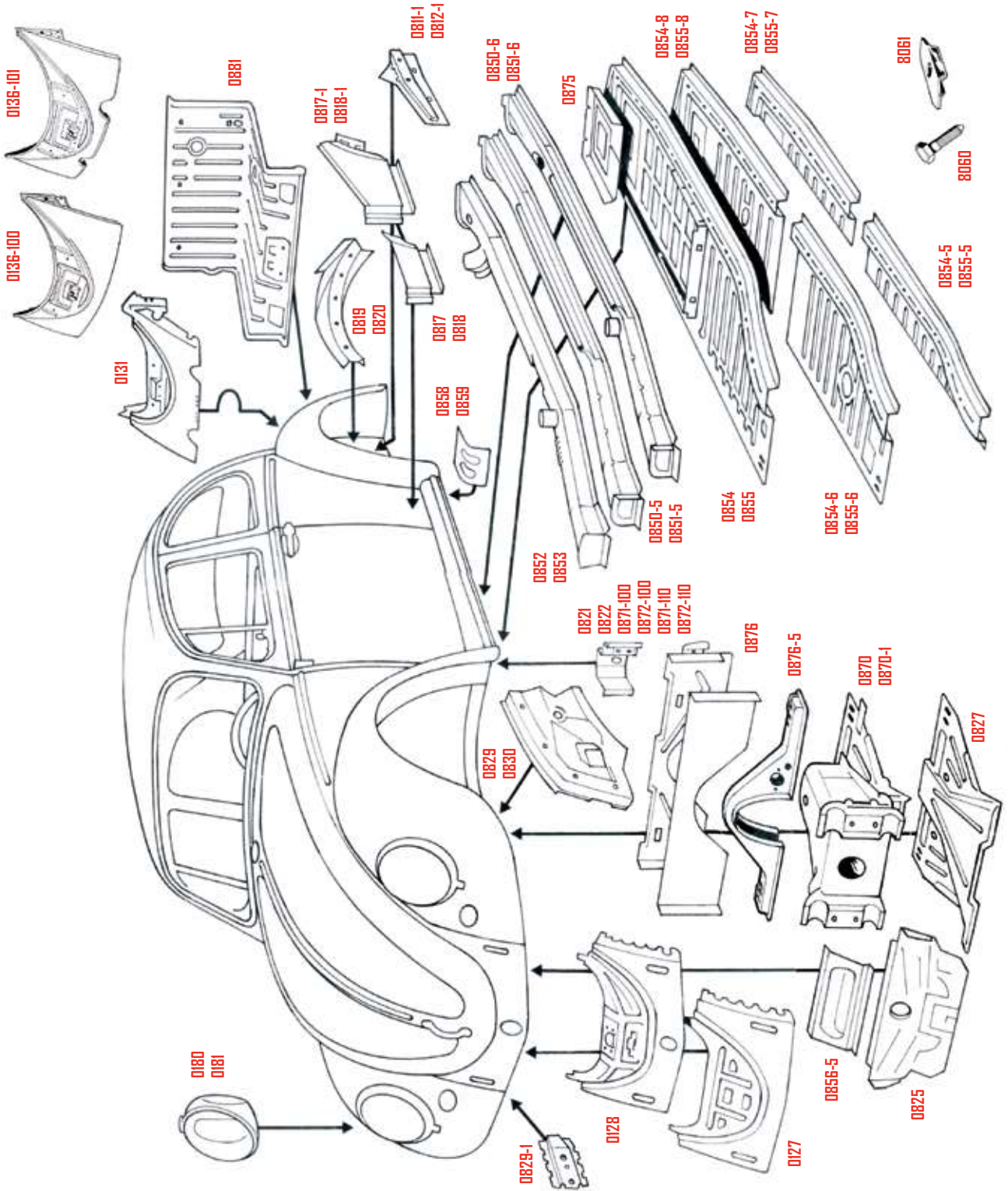

© BBT 2012 - Exploded View 1-01 / G1C454

Code	Beschrijving / Beschreibung	Type / Typ
0820	Paneelplaat bevestiging sparbord achter, rechts Koffiëlschraubkante, hinten, rechts	
0821	Scharnierversteviging links Scharnierverstärkung, links	
0822	Scharnierversteviging rechts Scharnierverstärkung, rechts	
0825	Onderzijde reservewielbak Reserveradwanne	12/1300
0827	Kopchassis onderkant Rahmenkopfunterteil	12/1300
0829	Bumpersteun voraan, links Stoßstangenhalteblech, vorne, links	1200 -07/73 1300/1500 -07/67
0830	Bumpersteun voraan, rechts Stoßstangenhalteblech, vorne, rechts	1200 -07/73 1300/1500 -07/67
0829-1	Bumpersteun los voraan links/rechts Stoßstangenaufnahme lose, vorne, links/rechts	1200 -07/73 1300/1500 -07/67
0829-5	Vintage bumpersteun links voraan Stoßstangenhalteblech alte Form, vorne, links	
0830-5	Vintage bumpersteun rechts voraan Stoßstangenhalteblech alte Form, vorne, rechts	
0852	Langsdrager, compleet, links Heizkanal, komplett, links	-07/68
0853	Langsdrager, compleet, rechts Heizkanal, komplett, rechts	-07/68
0850-5	Vintage langsdrager, zonder voorziening van verwarmingsgeleiding, links Heizkanal alte Form, ohne Löcher, links	
0850-6	Vintage langsdrager, met voorziening van verwarmingsgeleiding, links Heizkanal alte Form, mit Löchern, links	
0851-5	Vintage langsdrager, zonder voorziening van verwarmingsgeleiding, rechts Heizkanal alte Form, ohne Löcher, rechts	
0851-6	Vintage langsdrager, met voorziening van verwarmingsgeleiding, rechts Heizkanal alte Form, mit Löchern, rechts	
0854	Bodemplaat, links Bodenblech, links	-07/70
0854-050	Vloerplaat links OE-kwaliteit Bodenblech, links, OEM-Qualität	-07/55

Code	Beschrijving / Beschreibung	Type / Typ
0127	Voorpaneel, lange voorkoffer Abschlussblech für lange Haube vorne	-07/67
0127-100	Voorpaneel, TQ Abschlussblech, sehr gute Qualität, vorne	-07/60 (Ch. -3 192 506)
0127-150	Voorpaneel, TQ Abschlussblech, sehr gute Qualität, vorne	08/60-07/67 (Ch. 3 192 507-1 17 999 000)
0128	Voorpaneel met voorziening bumpersteunen Abschlussblech mit Aussparung für Stoßstangehalter	1200 08/67-07/73
0131	Achterpaneel Heckabschlussblech	-07/66
0136-100	Achterpaneel 'H', zonder uitlaat uitsparing Heckabschlussblech, 'H'-Prägung, ohne Endrohr-Aussparung	-55 (-Ch. 1-929745)
0136-101	Achterpaneel 'H', met uitlaat uitsparing Heckabschlussblech 'H'-Prägung, mit Endrohr-Aussparung	55-60 (Ch. 1-929746 - 1960)
0180	Lichtpot, links Scheinwertertopf, links	-07/67
0181	Lichtpot, rechts Scheinwertertopf, rechts	-07/67
0276	Stopplaat voor rempedaal Anschlagplatte für Bremspedal	
0811-1	Bumpersteun, achteraan, links Endspitze, hinten, links	1200 -07/71 13/1500 -07/67
0812-1	Bumpersteun, achteraan, rechts Endspitze, hinten, rechts	1200 -07/71 13/1500 -07/67
0813-1	Bumpersteun op plaat links achter Endspitze groß, hinten, links	-07/67 + std -72
0814-1	Bumpersteun op plaat rechts achter Endspitze groß, hinten, rechts	-07/67 + std -72
0817	Paneelplaat achter deur, links Fondblech, links	
0817-1	Paneelplaat hoog, links Fondblech groß, links	
0818	Paneelplaat achter deur, rechts Fondblech, rechts	
0818-1	Paneelplaat hoog, rechts Fondblech groß, rechts	
0819	Paneelplaat bevestiging sparbord achter, links Koffiëlschraubkante, hinten, links	





Code	Beschrijving / Beschreibung	Type / Typ
0870	Kopchassis, compleet Rahmenkopf, compleet	12/1300 08/65-
0871-100	Deurscharnierbevestiging links Scharniersäule compleet, links	-07/61
0872-100	Deurscharnierbevestiging rechts Scharniersäule compleet, rechts	-07/61
0871-110	Deurscharnierbevestiging links Scharniersäule compleet, links	08/61 -
0872-110	Deurscharnierbevestiging rechts Scharniersäule compleet, rechts	08/61 -
0875	Batterij bodemplaat Batterieboden	
0876	Plaat over tunnel compleet Spritzwand, compleet	
0876-5	Napoleonhoed op chassis vooraan Napoleonhut	12/1300
0881	Kattenbak, compleet Kofferboden, compleet	
8050	Bout voor vloerplaat Chassissschraube	
8051	Plaat onder bout van de vloerplaat Versterkungsblech Rahmen	
0889	Universale plaat 1002 x 500 x 0,86 mm Universallech, 1002 x 50 x 0,86 mm	

Code	Beschrijving / Beschreibung	Type / Typ
0854-5	Bodemplaat, 1/4, vooraan, links Bodenblech, 1/4, vorne, links	
0854-6	Bodemplaat, 1/2, vooraan, links Bodenblech, 1/2, vorne, links	
0854-7	Bodemplaat, 1/4, achteraan, links Bodenblech, 1/4, hinten, links	
0854-8	Bodemplaat, 1/2, achteraan, links Bodenblech, 1/2, hinten, links	
0855	Bodemplaat, rechts Bodenblech, rechts	-07/70
0855-050	Vloerplaat rechts OE-kwaliteit Bodenblech, rechts, OEM-Qualität	-07/55
0855-5	Bodemplaat, 1/4, vooraan, rechts Bodenblech, 1/4, vorn, rechts	
0855-6	Bodemplaat, 1/2, vooraan, rechts Bodenblech, 1/2, vorn, rechts	
0855-7	Bodemplaat, 1/4, achteraan, rechts Bodenblech, 1/4, hinten, rechts	
0855-8	Bodemplaat, 1/2, achteraan, rechts Bodenblech, 1/2, hinten, rechts	
0856-5	Ruitensproeierbakje Blech für Scheibenwasch-Behälter	
0858	Plaatje voor achterwiel, links Ecke Innenkotflügel, hinten, links	
0859	Plaatje voor achterwiel, rechts Ecke Innenkotflügel, hinten, rechts	
0870-1	Kopchassis, compleet Rahmenkopf, compleet	1200 -07/65



Plaatwerk Kever
Blechteile Käfer

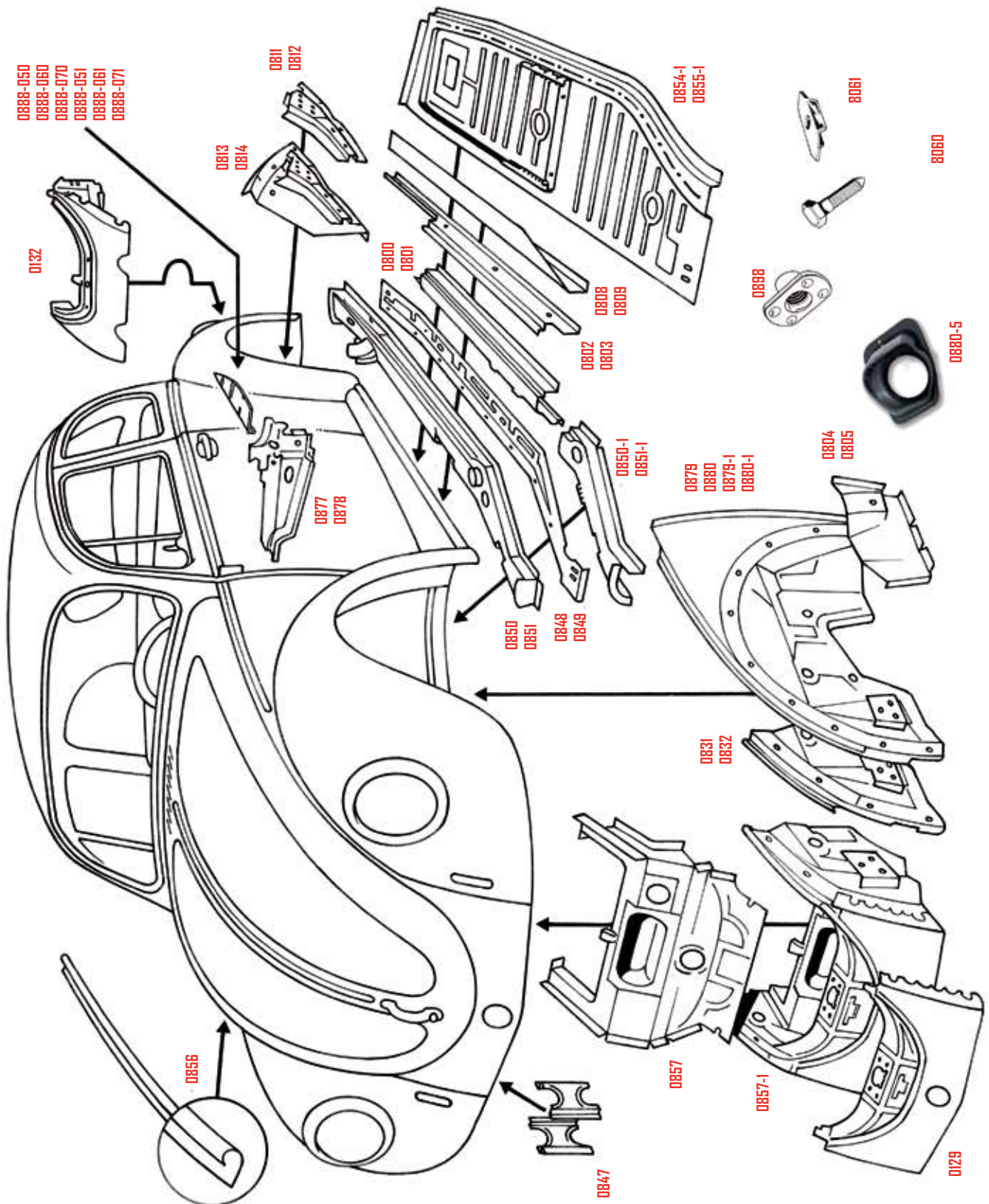

© BBT 2012 - Exploded View 1-02 / G1C455

Code	Beschrijving / Beschreibung	Type / Typ
0848-3	Onderdorpel, origineel Mexico, links <i>Unterschwelller, original, links, Mexico</i>	1 200, 1 300, 1 500
0849	Onderdorpel, origineel, rechts <i>Unterschwelller, original, rechts</i>	1 200, 1 300, 1 500
0849-3	Onderdorpel, origineel Mexico, rechts <i>Unterschwelller, original, rechts, Mexico</i>	
0850-1	Langsdraager voorkant links <i>Heizkanalteil, vorn, links</i>	
0851-1	Langsdraager voorkant rechts <i>Heizkanalteil, vorn, rechts</i>	
0850	Langsdraager compleet, links <i>Heizkanal, compleett, links</i>	08/68-
0850-3	Langsdraager compleet, links, Mexico <i>Heizkanal, compleett, links, Mexico</i>	
0851	Langsdraager compleet, rechts <i>Heizkanal, compleett, rechts</i>	08/68-
0851-3	Langsdraager compleet, rechts, Mexico <i>Heizkanal, compleett, rechts, Mexico</i>	08/68-
0854-060	Vloerplaat links OE-kwaliteit <i>Bodenblech, links, OEM Qualität</i>	08/55-07/68
0855-060	Vloerplaat rechts OE-kwaliteit <i>Bodenblech, rechts, OEM Qualität</i>	08/55-07/68
0854-1	Halve bodemplaat links <i>Bodenblech, links</i>	08/68-07/72
0855-1	Halve bodemplaat rechts <i>Bodenblech, rechts</i>	08/68-07/72
0856	Klemrand kofferrubber <i>Klemmleiste Haubedichtung</i>	
0857	Reservewielbak met achterzijde <i>Frontabschnitt, compleett</i>	
0857-1	Reservewielbak, compleet <i>Reserveradwanne, compleett</i>	08/67-
0857-3	Reservewielbak compleet <i>Reserveradwanne, compleett</i>	-07/67
0877	Binnenhoek achteraan, links <i>Querträger, hinten, links</i>	
0877-1	Binnenhoek achteraan, links/TQ <i>Querträger, hinten, links, sehr gute Qualität</i>	
0878	Binnenhoek achteraan, rechts <i>Querträger, hinten, rechts</i>	

Code	Beschrijving / Beschreibung	Type / Typ
0129	Voorpaneel, zonder voorziening bumpersteunen <i>Abschlussblech ohne Loch für Stoßstangenhalter</i>	1 200 08/73- 13/1500 08/67-
0129-1	Voorpaneel, zonder voorziening bumpersteunen topkwaliteit <i>Abschlussblech ohne Loch für Stoßstangenhalter, sehr gute Qualität</i>	1 200 08/73- 13/1500 08/67-
0132	Achterpaneel <i>Heckabschlussblech</i>	08/68-07/74
0276	Stopplaat voor rempedaal <i>Anschlagplatte für Bremspedal</i>	
0800	Dorpel binnen en buiten, links <i>Schweller, innen und außen, links</i>	
0801	Dorpel binnen en buiten, rechts <i>Schweller, innen und außen, rechts</i>	
0802	Buitendorpel, lang, links <i>Außenschweller, lang, links</i>	
0803	Buitendorpel, lang, rechts <i>Außenschweller, lang, rechts</i>	
0804	Plaat achter voorwiel, links <i>Radhausabschnitt, links</i>	1 200, 1 300, 1 500
0805	Plaat achter voorwiel, rechts <i>Radhausabschnitt, rechts</i>	1 200, 1 300, 1 500
0808	Onderdorpel overzet, links <i>Unterschwelller, links</i>	
0809	Onderdorpel overzet, rechts <i>Unterschwelller, rechts</i>	
0811	Bumpersteun, achteraan, links <i>Endspitze, hinten, links</i>	08/67-
0812	Bumpersteun, achteraan, rechts <i>Endspitze, hinten, rechts</i>	08/67-
0813	Bumpersteun op plaat, achteraan, links <i>Endspitze groß, hinten, links</i>	
0814	Bumpersteun op plaat, achteraan, rechts <i>Endspitze groß, hinten, rechts</i>	
0831	Bumpersteun op plaat, vooraan, links <i>Stoßstangenhälfteblech, vorn, links</i>	1 200 08/73- 13/1500 08/67-
0832	Bumpersteun op plaat, vooraan, rechts <i>Stoßstangenhälfteblech, vorn, rechts</i>	1 200 08/73- 13/1500 08/67-
0847	Versterking vooras <i>Reparaturblech Vorderachse</i>	
0848	Onderdorpel, origineel, links <i>Unterschwelller, original, links</i>	1 200, 1 300, 1 500





0887

Code	Beschrijving / Beschreibung	Type / Typ
0878-1	Binnenhoek achteraan, rechts/ TQ Querträger, hinten, rechts, sehr gute Qualität	
0879	Binnenspatbord vooraan, links Seitenteil, vorn, links	
0879-1	Binnenspatbord vooraan, links, Mexico Seitenteil, vorn, links, Mexico	
0880	Binnenspatbord vooraan, rechts Seitenteil, vorn, rechts	
0880-1	Binnenspatbord vooraan, rechts, Mexico Seitenteil, vorn, rechts, Mexico	
0888-050	Reparatiestuk motorruimte links Dreiecksblech Motorraum, links	08/60
0888-060	Reparatiestuk motorruimte links Dreiecksblech Motorraum, links	08/60-07/67
0888-070	Reparatiestuk motorruimte links Dreiecksblech Motorraum, links	08/67-07/74
0888-061	Reparatiestuk motorruimte rechts Dreiecksblech Motorraum, rechts	08/60
0888-061	Reparatiestuk motorruimte rechts Dreiecksblech Motorraum, rechts	08/60-07/67
0888-071	Reparatiestuk motorruimte rechts Dreiecksblech Motorraum, rechts	08/67-07/74
0880-5	Tankvulopening steun in zijflank Einfüllstützenblech	
0883	Afdeklplaatje voor gat in het midden van het voorpaneel Abdeckplatte Montageloch im Frontblech	12/1300
0884	Achterflank compleet links Innenkotflügel, komplett, hinten, links	
0885	Achterflank compleet rechts Innenkotflügel, komplett, hinten, rechts	
8060	Bout voor vloerplaat Chassischraube	
8061	Plaat onder bout van de vloerplaat Verstärkungsblech Rahmen	
0887	Chassis, Mexico / steekassen Bodengruppe mit Pendelachse, Mexico	Typ(e) 1 08/72-



1

Plaatwerk Kever
Blechteile Käfer

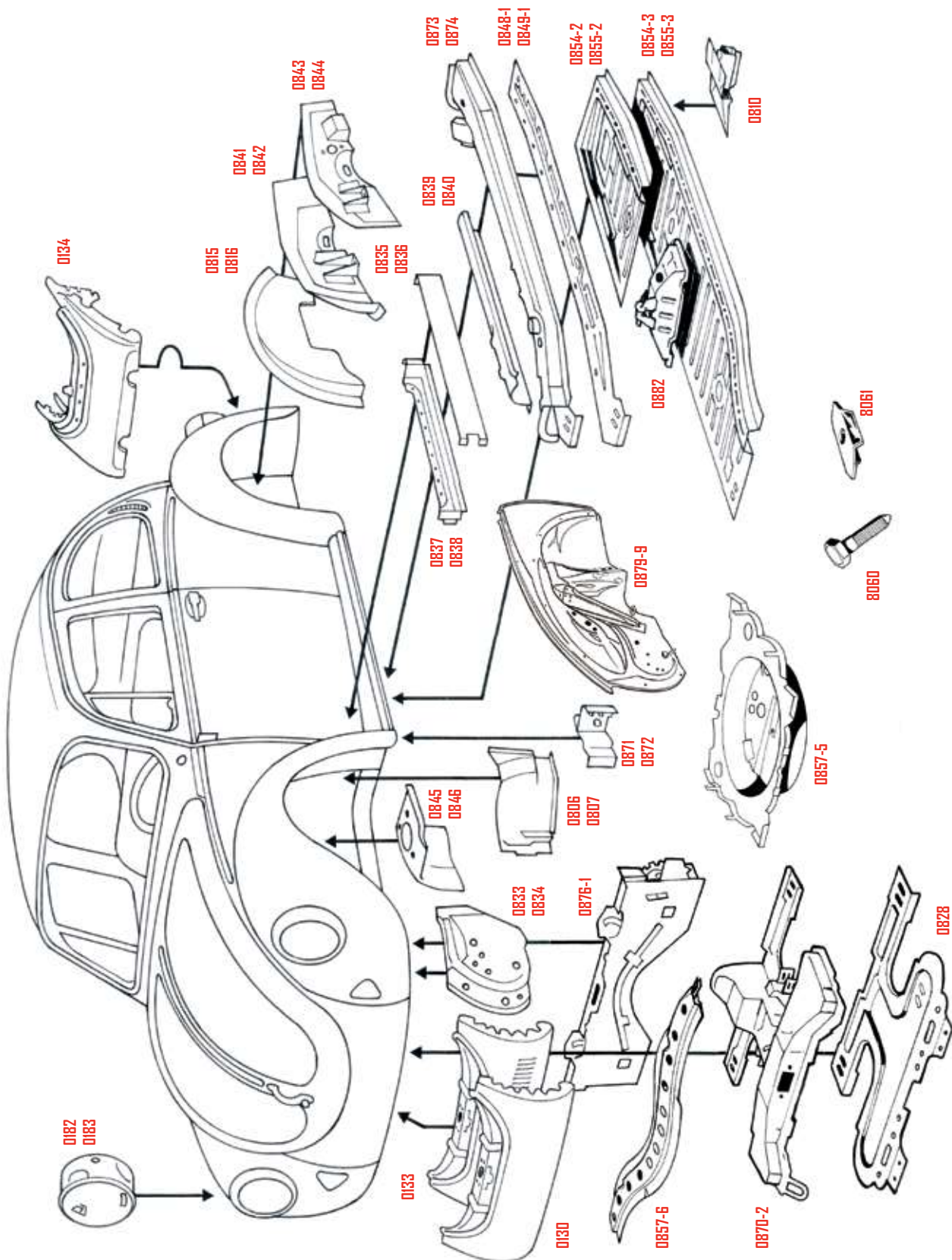

© BBT 2012 - Exploded View 1-03 / G1C456



Code	Beschrijving / Beschreibung	Type / Typ
0841	Schokdemperplaat, achteraan, links Seitenverstärkung, hinten, links	-07/67
0842	Schokdemperplaat, achteraan, rechts Seitenverstärkung, hinten, rechts	-07/67
0843	Schokdemperplaat, achteraan, met stabilisatorvoorziening, links Seitenverstärkung mit Stabilisatorloch, hinten, links	08/68-
0844	Schokdemperplaat, achteraan, met stabilisatorvoorziening, rechts Seitenverstärkung mit Stabilisatorloch, hinten, rechts	08/68-
0845	Schokdemperplaat vooraan links Stoßdämpferbefestigung, vorn, links	1302/03
0846	Schokdemperplaat vooraan rechts Stoßdämpferbefestigung, vorn, rechts	1302/03
0848-1	Onderdorpel, links Unterschwellen, links	1302/03
0849-1	Onderdorpel, rechts Unterschwellen, rechts	1302/03
0854-2	Achterdeel halve chassisplaat, links Bodenblech, 1/2, hinten, links	08/72-
0854-3	Halve bodemplaat, links Bodenblech, links	08/72-1303
0854-350	Halve bodemplaat met zetelsteun, links Bodenblech mit mittlerer Sitzaufnahme, links	08/72-1303
0855-2	Achterdeel halve chassisplaat, rechts Bodenblech, 1/2, hinten, rechts	08/72-
0855-3	Halve bodemplaat, rechts Bodenblech, rechts	08/72-1303
0855-350	Halve bodemplaat met zetelsteun, rechts Bodenblech mit mittlerer Sitzaufnahme, rechts	08/72-1303
0870-2	Complete kopchassis Rahmenkopf, compleet	1302/03
0871	Deurscharnierbevestiging, links Scharnierverstärkung, links	
0872	Deurscharnierbevestiging, rechts Scharnierverstärkung, rechts	
0873	Langsdrager, compleet, links Heizkanal, compleet, links	1302/03
0874	Langsdrager, compleet, rechts Heizkanal, compleet, rechts	1302/03

Code	Beschrijving / Beschreibung	Type / Typ
0130	Voorpaneel Abschlussblech	1302/03
0133	Voorpaneel voor airco Abschlussblech, Airco	1302/03
0134	Achterpaneel Heckabschlussblech	08/74-
0182	Lichtpot, links Scheinwerferkopf, links	08/67-
0183	Lichtpot, rechts Scheinwerferkopf, rechts	08/67-
0276	Stopplaat voor rempedaal Anschlagplatte für Bremspedal	
0806	Plaat achter voorwiel, links Radhausabschnitt, links	1302/03
0807	Plaat achter voorwiel, rechts Radhausabschnitt, rechts	1302/03
0810	Kriksteun Aufnahme für Wagenheber	
0815	Wielkastplaat achteraan, links, binnenspatbord Innenkotflügel, hinten, links	
0816	Wielkastplaat achteraan, rechts, binnenspatbord Innenkotflügel, hinten, rechts	
0828	Vloerplaat vooraan, onderkant kopchassis Rahmenkopfunterteil	1302/03
0833	Bumpersteun, vooraan, links Stoßstangenhalblech, vorn, links	1302/03
0834	Bumpersteun, vooraan, rechts Stoßstangenhalblech, vorn, rechts	1302/03
0835	Deurplaat, links Türblech, links	
0836	Deurplaat, rechts Türblech, rechts	
0837	Onderkant deur, links Türbodenblech, links	
0838	Onderkant deur, rechts Türbodenblech, rechts	
0839	Binnendorpel, links Innenschweller, links	
0840	Binnendorpel, rechts Innenschweller, rechts	



Code	Beschrijving / Beschreibung	Type / Typ
0876-I	Carrosserie brug compleet Spritzwand, vorn, compleet	1302/03
0876-B	Napoleonhoed op chassis Napoleonhut	1302/03
0879-9	Binnenspatbord vooraan, links, compleet Seitenfell, vorn, links, compleet	1302/03
0880-9	Binnenspatbord vooraan, rechts (compleet) Seitenfell, vorn, rechts, compleet	1302/03
0882-L	Bult voor zetelgeleiding vooraan, links Sitzaufnahme, vorn, links	08/72-
0882-R	Bult voor zetelgeleiding vooraan, rechts Sitzaufnahme, vorn, rechts	08/72-
8080	Bout voor vloerplaat Chassisschraube	
8081	Plaat onder bout van de vloerplaat Verstärkungsblech Rahmen	
0857-5	Reserve wielbak Reserveradwanne	1302/03
0857-6	Dwarsversterking aan reserve wielbak Verstärkung Reserveradwanne	1302/03

Reparatiedelen cabrio

Deze versterkingen zijn een zeer voornaam onderdeel van de carrosserie bij de cabriolet-uitvoeringen van de Kever. Door het ontbreken van het dak bij de cabriolet valt deze versterking weg en wordt oa. vervangen door extra plaatdelen ter hoogte van de kokerbalken en een versterkende balk aan de onderzijde van deze kokerbalken. Item 0886-100/101 kan men terugvinden aan de achterzijde van de portieropening aan de binnenzijde van de aansluiting koker/B-stijl. Item 0886-110/111 vindt men aan de voorzijde, binnenzijde van de kokerbalk. Deze vertrekt vanaf het voorste schutbord en gaat over de aaneensluiting met de A-stijl tot net voorbij de verwarmingsuitlaat.

Cabrio-Verstärkung

Die Verstärkungen sind wichtige Teile der Karosserie bei den Cabrio-Ausführungen des Käfers. Wegen des fehlenden Blechdachs würde das Cabrio an Verwindungssteifigkeit verlieren, die man aber durch extra Blechteile in der Nähe der Heizungskanäle und Verstärkungen an der Unterseite der Schweller wieder herstellte. Das Teil 0886-100/101 befindet sich an der hinteren Seite der Türöffnung, innen an der Verbindung Schweller/B-Säule. Teil 0886-110/111 findet man an der inneren Vorderseite des Knotenpunkts A-Säule/Heizkanal. Es beginnt ab der Spritzwand, läuft über die A-Säule bis in den Heizkanal hinein.



0886-100 Cabriooversterking B-stijl links
Cabrio-Verstärkung B-Säule, links
• Typ(e) 1



0886-101 Cabriooversterking B-stijl rechts
Cabrio-Verstärkung B-Säule, rechts
• Typ(e) 1



0886-110 Cabriooversterking A-stijl links
Cabrio-Verstärkung A-Säule, links
• Typ(e) 1 08/68-



0886-111 Cabriooversterking A-stijl rechts
Cabrio-Verstärkung A-Säule, rechts
• Typ(e) 1 08/68-



0886-500 Verstevigingsbalk cabrio model links
Unterholmverstärkung, links
• Typ(e) 1 12/1500 -07/70



0886-510 Verstevigingsbalk cabrio model rechts
Unterholmverstärkung, rechts
• Typ(e) 1 12/1500 -07/70



0886-550 Verstevigingsbalk cabrio model links
Unterholmverstärkung, links
• 1302/03





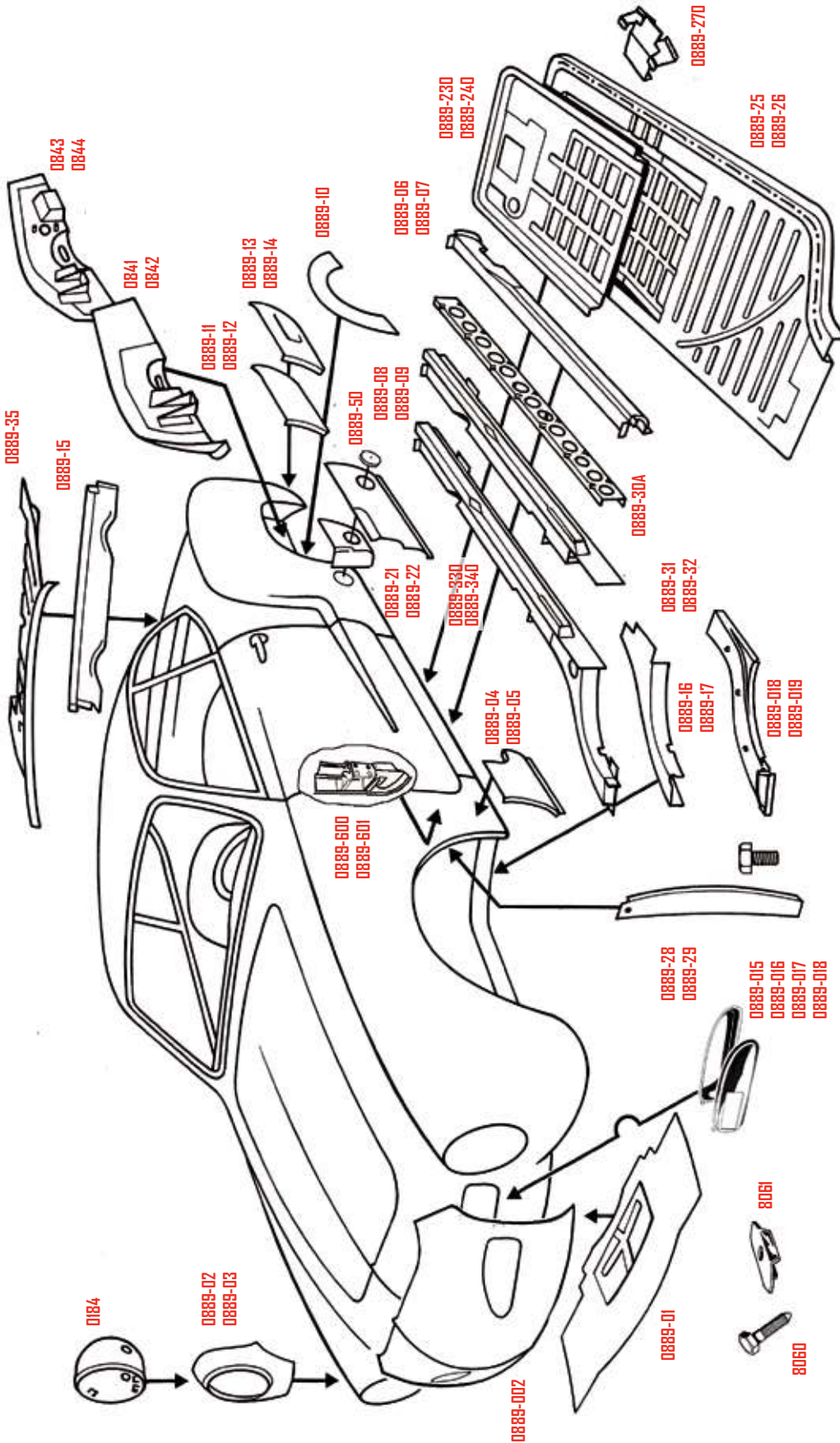

0886-560 Verstevigingsbalk cabrio model rechts
Unterholmverstärkung, rechts
• 1302/03

Plaatwerk Karmann Ghia
Blechteile Karmann Ghia



Code	Beschrijving / Beschreibung	Type / Typ	Code	Beschrijving / Beschreibung	Type / Typ
0184	Lichtpot Scheinwerferkopf		0888-07	Dorpel midden rechts Außenschweller, Mitte, rechts	
0841	Schokbrekerplaat zonder stabilisator, links Seitenverstärkung, links	-07/67	0888-08	Dorpel achteraan links Außenschwellerhinterteil, links	
0842	Schokbrekerplaat zonder stabilisator, rechts Seitenverstärkung, rechts	-07/67	0888-09	Dorpel achteraan rechts Außenschwellerhinterteil, rechts	
0843	Schokbrekerplaat met stabilisator, links Seitenverstärkung mit Stabilisatorloch, links	08/67-	0888-10	Wielkast achteraan links/rechts Radlauf hinten, links/rechts	
0844	Schokbrekerplaat met stabilisator, rechts Seitenverstärkung mit Stabilisatorloch, rechts	08/67-	0888-11	Spits achteraan, links Kofflügelspitze, hinten, links	-07/71
0889-002	Voorpaneel Frontmaske	08/59-74	0888-12	Spits achteraan, rechts Kofflügelspitze, hinten, rechts	-07/71
0889-015	Opvangbakje achter rooster links Wasserkasten hinter Frontmaske, vordere Hälfte links	08/59-74	0889-13	Spits achteraan, links Kofflügelspitze, hinten, links	08/71-
0889-016	Opvangbakje achter rooster rechts Wasserkasten hinter Frontmaske, vordere Hälfte rechts	08/59-74	0889-14	Spits achteraan, rechts Kofflügelspitze, hinten, rechts	08/71-
0889-017	Opvangbakje achter rooster links achter Wasserkasten hinter Frontmaske, hintere Hälfte links	08/59-74	0889-15	Achterpaneel Heckabschlussblech	
0889-018	Opvangbakje achter rooster rechts achter Wasserkasten hinter Frontmaske, hintere Hälfte rechts	08/59-74	0889-16	Langsdrager, vooraan, links Innenschweller Vorderteil, links	
0889-01	Voorpaneel onderaan Reserveradwanne, unten		0889-17	Langsdrager, vooraan, rechts Innenschweller Vorderteil, rechts	
0889-02	Koplampsectie links Scheinwerferbereich, links		0889-18	Dorpel vooraan onderzijde links Innenschweller Vorderteil, unten, links	
0889-03	Koplampsectie rechts Scheinwerferbereich, rechts		0889-19	Dorpel vooraan onderzijde rechts Innenschweller Vorderteil, unten, rechts	
0889-600	Deurscharnierbevestiging onderaan, links Scharniersäule unten, links		0889-21	Aansluiting langsdrager achteraan links Anschlussblech Innenschweller, hinten, links	
0889-601	Deurscharnierbevestiging onderaan, rechts Scharniersäule unten, rechts		0889-22	Aansluiting langsdrager achteraan rechts Anschlussblech Innenschweller, hinten, rechts	
0889-04	Dorpel vooraan links Außenschwellervorderteil, links		0889-230	Halve bodemplaat, links achter Bodenblech, 1/2, links, hintere teil	
0889-05	Dorpel vooraan rechts Außenschwellervorderteil, rechts		0889-240	Halve bodemplaat, rechts achter Bodenblech, 1/2, rechts, hintere teil	
0889-06	Dorpel midden links Außenschweller, Mitte, links		0889-25	Halve bodemplaat, links Bodenblech, 1/2, links	
			0889-26	Halve bodemplaat, rechts Bodenblech, 1/2, rechts	



Code	Beschrijving / Beschreibung	Type / Typ	Code	Beschrijving / Beschreibung	Type / Typ
 0889-270	Kriksteun achter Wagenheberaufnahme	- VIN 149 248 094	 0889-340	Langsdrager compleet rechts Heizkanal compleet, rechts	
0889-28	Sparblek vooraan, links Abdeckblech, vorn, links		0889-35	Achterpaneel binnenzijde Motorraumblech	
0889-29	Sparblek vooraan, rechts Abdeckblech, vorn, rechts		0889-36	Batterijbodemplaat Batterieboden	08/67-07/74
0889-30A	Versterking cabrio, links Verstärkung Cabrio, links		0889-370	Bumpersteun op plaat achter, links Endspitze mit Stoßstangenhalterung, hinten links	
0889-30B	Gebruik #0889-30A Nicht mehr erhältlich! Als Ersatz #0889-30A wählen.		0889-371	Bumpersteun op plaat achter, rechts Endspitze mit Stoßstangenhalterung, hinten rechts	
0889-31	Langsdrager, links Heizkanal, links		0889-50	Torsiestang inspectie plaatje, links en rechts per stuk per kant Drehstabeckel, links/rechts, Stück	
0889-32	Langsdrager, rechts Heizkanal, rechts		8060	Bout voor vloerplaat Chassischraube	
0889-33	Gebruik 0889-16/ 0889-31/ 0889-18 Nicht mehr erhältlich! Als Ersatz 0889-16, 0889-31 und 0889-18 wählen.		8061	Plaat onder bout van de vloerplaat Verstärkungsblech Rahmen	
 0889-330	Langsdrager compleet links Heizkanal compleet, links		0889	Universele plaat 1002 x 500 x 0,86 mm Universalsblech, 1002 x 50 x 0,86 mm	
0889-34	Gebruik 0889-17/ 0889-32/ 0889-19 Nicht mehr erhältlich! Als Ersatz 0889-17, 0889-32 und 0889-19 wählen.				







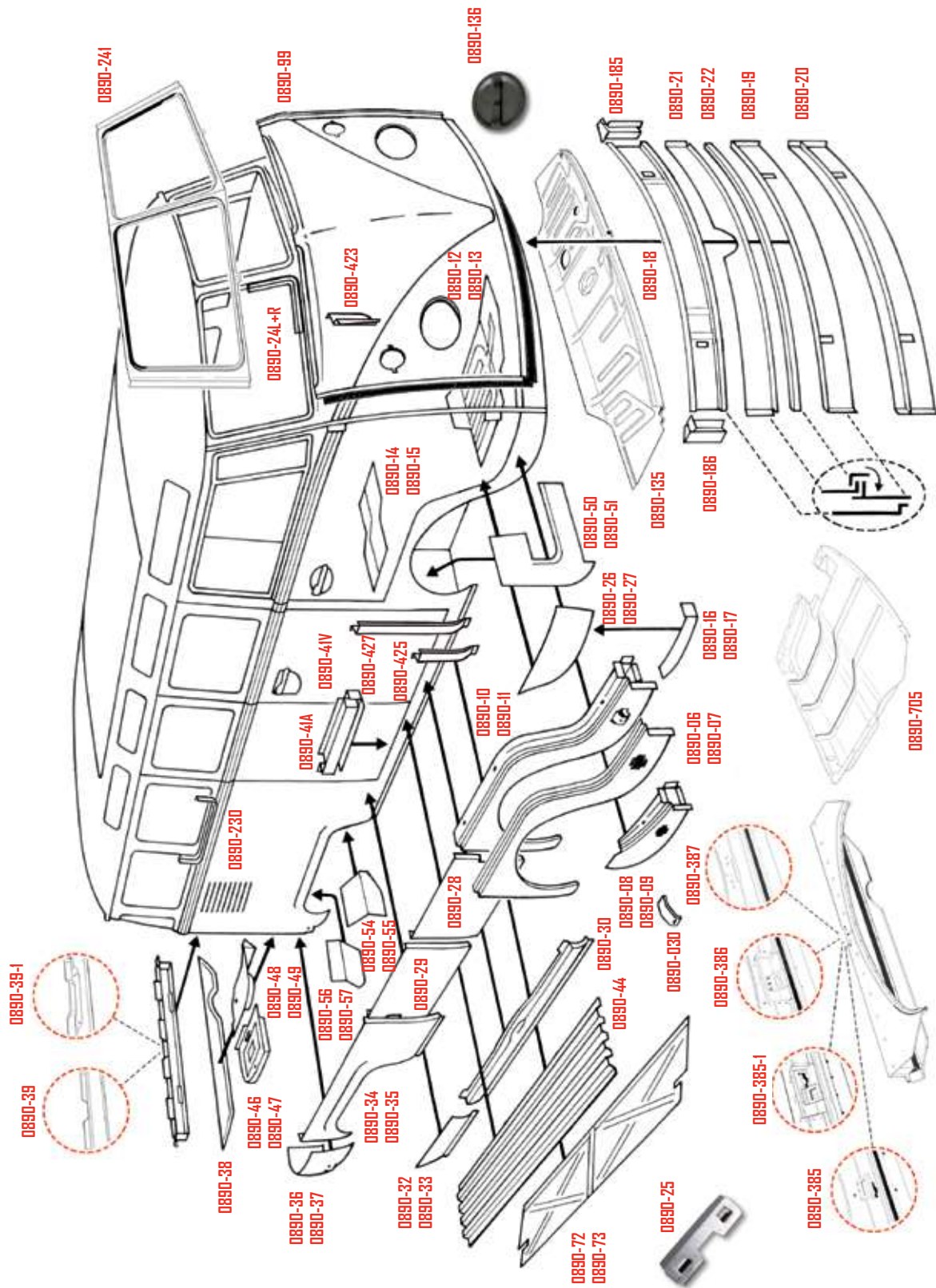

Plaatwerk Bus, -67 Koetswerk
Blechteile Bus, -67 Karosserie





Code	Beschrijving / Beschreibung	Type / Typ
0890-185	Reparatiedeel onderzijde A-stijl links Reparaturblech A-Säule, links	-07/67
0890-186	Reparatiedeel onderzijde A-stijl rechts Reparaturblech A-Säule, rechts	-07/67
0890-19	Frontplaat, buitenzijde tot lasstrip Frontblech, außen, ohne Stoßkante	
0890-20	Frontplaat, buitenzijde met lasstrip Frontblech, außen, mit Stoßkante	
0890-21	Frontplaat onder V-rand Frontblech, außen, über Stoßkante	
0890-22	Bedekkingstrip lasnaad Abdeckleiste für Stoßkante	
0890-230	Ruitrand zijruit Seitenscheiben rahmenabschnitt innen	
0890-24	Ruitrand vooraan Scheibenrahmenabschnitt innen, links/rechts	
0890-241	Ruitrand vooraan, compleet Scheibenrahmen Reparaturblech, komplett	-07/67
0890-25	Zijdeur slotvanger op de vloer Einstieg unter Flügeltür	-07/67
0890-26	Reparatieplaat deur links Reparaturblech Türaußenhaut, links	
0890-27	Reparatieplaat deur rechts Reparaturblech Türaußenhaut, rechts	
0890-28	Reparatieplaat laaddeur voor Reparaturblech Ladeüraußenhaut, vorne	
0890-29	Reparatieplaat laaddeur achter Reparaturblech Ladeüraußenhaut, hinten	
0890-30	Dorpel onder laaddeuren, origineel Seitenblech unter Lade Türen	-07/67
0890-31	Dorpel onder laaddeuren, origineel, Brazilië Seitenblech unter Lade Türen, original, Brasilien	-07/67
0890-32	Paneelplaat voor achterwiel, links Seitenblech hinten, links	-07/72
0890-33	Paneelplaat voor achterwiel, rechts Seitenblech hinten, rechts	-07/72
0890-34	Wielschermerand achteraan, links Radlauf hinten, links	
0890-345	Wielschermerand achteraan, links Radlauf hinten, links	-07/62

Code	Beschrijving / Beschreibung	Type / Typ
0890-040	Instaphoek compleet links Kniestück, vorne, links	-10/62
0890-050	Instaphoek compleet rechts Kniestück, vorne, rechts	-10/62
0890-06	Instaphoek buitenplaat links breed Radlauf Oberenteil, vorne, links	-10/62
0890-07	Instaphoek buitenplaat rechts breed Radlauf Oberenteil, vorne, rechts	-10/62
0890-08	Dorpel kort links Kniestück-Reparaturblech, vorne, links	
0890-09	Dorpel kort rechts Kniestück-Reparaturblech, vorne, rechts	
0890-030	Bumpersteun zijkant vooraan Stoßstangenhalter vorn, seitlich	Type) 2 -07/67
0890-10	Dorpel lang links Kniestück, vorne, links	10/62-07/67
0890-11	Dorpel lang rechts Kniestück, vorne, rechts	10/62-07/67
0890-12	Vloerplaat binnen links Kabinenboden, links	
0890-13	Vloerplaat binnen rechts Kabinenboden, rechts	
0890-135	Vloerplaat cabine Kabinenboden, komplett	01/59-07/67
0890-136	Deksel in vloerplaat cabine Deckel für Kabinenboden	01/59-07/67
0890-14	Plaat onder zetel links Abschnitt oberer Kabinenboden, links	
0890-15	Plaat onder zetel rechts Abschnitt oberer Kabinenboden, rechts	
0890-16	Deurbodem links Türboden, links	
0890-17	Deurbodem rechts Türboden, rechts	
0890-18	Frontplaat, binnenzijde Frontblech, innen	



Code	Beschrijving / Beschreibung	Type / Typ
0890-35	Wielstermrand achteraan, rechts Radlauf hinten, rechts	
0890-355	Wielstermrand achteraan, rechts Radlauf hinten, rechts	
0890-36	Hoek achteraan, links Ecke hinten, links	-07/72
0890-37	Hoek achteraan, rechts Ecke hinten, rechts	-07/72
0890-38	Plaats onder achterbumper Heckabschlußblech unter Stoßstange	
0890-385	Achterpaneel compleet - Barndoor Heckabschlußblech komplett für Barndoor	-02/55
0890-385-1	Achterpaneel compleet Heckabschlußblech komplett	03/55-07/57
0890-386	Achterpaneel compleet Church key model Heckabschlußblech komplett für Kirchenschlüssel	08/57 -07/65
0890-387	Achterpaneel compleet, voor drukknop laadklep Heckabschlußblech komplett für Druckknopf	08/65-07/67
0890-39	Motorklepscharnierhouder Scharnierband für Motordeckel	03/55-07/63
0890-39-1	Motorklepscharnierhouder Scharnierband für Motordeckel	08/63-07/66
0890-41V	Profiel laaddeur binnen voor Unterteil Ladetür, innen, vorn	
0890-41A	Profiel laaddeur binnen achter Unterteil Ladetür, innen, hinten	
0890-423	B-stijl binnenkant, links, 225 mm B-Säule Innenreparatur blech, links, 225 mm	
0890-425	B-stijl buitenkant, rechts, 200 mm B-Säule außenreparatur blech, rechts, 200 mm	
0890-427	B-stijl buitenkant, rechts, 480 mm B-Säule außenreparatur blech, rechts, 480 mm	

Code	Beschrijving / Beschreibung	Type / Typ
0890-44	Laadvloer reparatieplaat Reparaturblech Ladeboden	
0890-46	Binnenhoek links Motorraumblech, links	
0890-47	Binnenhoek rechts met ocahouder Batterieboden, rechts	
0890-465	Achterste binnenhoek, links, Pick up Eckblech Motorraum, links, Pritsche/Doka	Typ(e) 2 58-67
0890-475	Achterste binnenhoek, rechts, Pick up Eckblech Motorraum, rechts, Pritsche/Doka	Typ(e) 2 58-67
0890-48	Afsluitplaat naast motor, links Motorraumblech, links	
0890-49	Afsluitplaat naast motor, rechts Motorraumblech, rechts	
0890-50	Plaats achter voorwiel, links Radhausabschnitt, vorn, links	
0890-51	Plaats achter voorwiel, rechts Radhausabschnitt, vorn, rechts	
0890-54	Plaats voor achterwiel, links Hinteres Radhausblech, vorne, links	
0890-55	Plaats voor achterwiel, rechts Hinteres Radhausblech, vorne, rechts	
0890-56	Plaats achter achterwiel, links Hinteres Radhausblech, hinten, links	
0890-57	Plaats achter achterwiel, rechts Hinteres Radhausblech, hinten, rechts	
0890-72	Chassisplaat onder, links Rahmenverkleidung, links	
0890-73	Chassisplaat onder, rechts Rahmenverkleidung, rechts	
0890-705	Afdeklplaat onder pedalen Abdeckwanne vorn	Typ(e) 2 03/55-07/67
0890-710	Chassis afdeklplaat, centraal Rahmenverkleidung, mitte	Typ(e) 2 -67
0890-99	Voorpaneel Frontmaske	Typ(e) 2 -07/67

TOP QUALITY PARTS

Castrol

20w/50
1l & 4.54l



Classic motor oil!!!



30 HP / 1200cc / 13-1600 cc

Push rod tubes, SS
Tube enveloppe, inox
Schutzrohr, rvs
Stoterstangpijp, inox

+50

Classic VW's available
VW Classiques disponibles
klassische VW vorrätig



WWW.BBT4VW.COM

ARE EASY 4 US

Typ(e) 2 -07/79

Roofracks
Galleries de toit
Dachgepäckträger

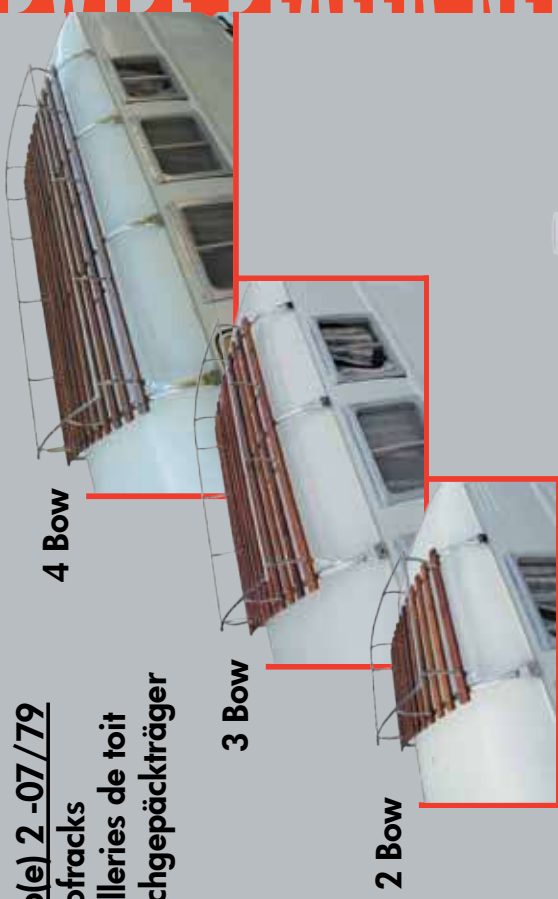

4 Bow

3 Bow

2 Bow

CAM-SHIELD products!



Ask your dealer for BBT quality products!

WWW.BBT4VW.COM

© B.B.T. nv * Nijverheidsstraat 21 * 2960 * Sint-Job-in-'t-Goor * België
T +32 3 633 22 22 * F +32 3 633 09 50 * E info@bbt4vw.com

Plaatwerk Bus, -67 bodem
Blechteile Bus, -67 Boden

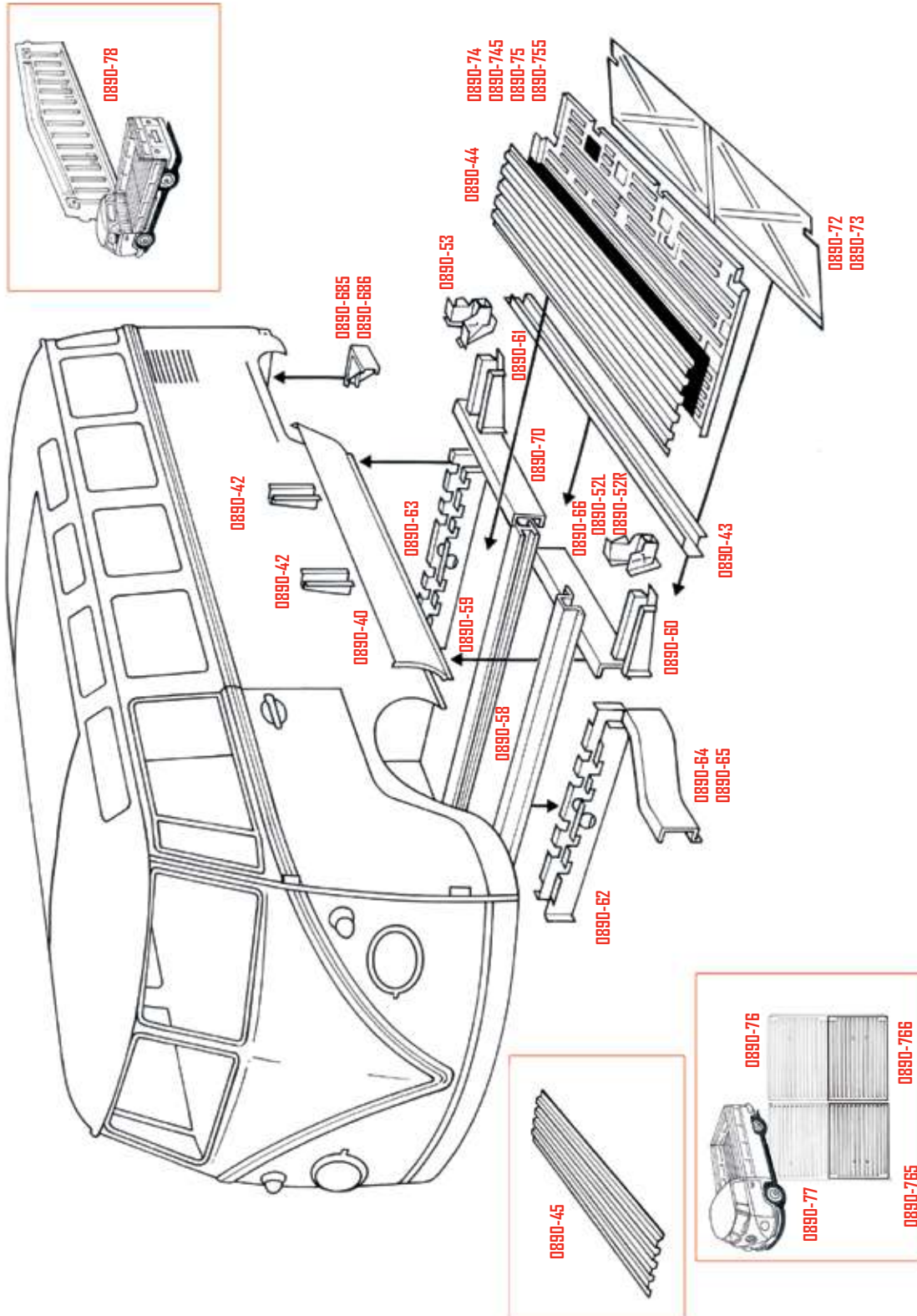

© BBT 2012 - Exploded View 1-06 / G1C4510

Code	Beschrijving / Beschreibung	Type / Typ	Code	Beschrijving / Beschreibung	Type / Typ
0890-40	Dorpel links onder Außenschweller, links	-07/79	0890-70L	Chassisbalk achteraan links Rahmenabschnitt, hinten, links	
0890-42	Sijlversteving bimen Verstärkungsblech, innen		0890-70R	Chassisbalk achteraan rechts Rahmenabschnitt, hinten, rechts	
0890-43	Binnendrempel Innenschweller		0890-665	Steen achterpaneel, links Stütze Heckabschlußblech, links	-07/67
0890-44	Reparatieplaat laadvloer, bus & combi Reparaturblech Ladeboden, Bus & Kombi		0890-666	Steen achterpaneel, rechts Stütze Heckabschlußblech, rechts	-07/67
0890-45	Reparatieplaat laadvloer pick-up Reparaturblech Ladeboden, Pritsche		0890-72	Chassisplaat onderaan links Rahmenabdeckung, unten, links	
0890-52L	Kriksteun vooraan, links Wagenheberaufname vorn, links		0890-73	Chassisplaat onderaan rechts Rahmenabdeckung, unten, rechts	
0890-52R	Kriksteun vooraan, rechts Wagenheberaufname vorn, rechts		0890-74	Halve vloerplaat, links Halber Laderaumboden, links	-07/67
0890-53	Kriksteun achter, links/ rechts Wagenheberaufname hinten, links/rechts		0890-745	Halve vloerplaat, links, BQ Halber Laderaumboden, links, BQ	-07/67
0890-58	Hoofdsteunbalk onder laadvloer, vooraan Querträger unter Laderaumboden, vorn	-07/67	0890-75	Halve vloerplaat, rechts Halber Laderaumboden, rechts	-07/67
0890-58-1	Hoofdsteunbalk onder laadvloer, achteraan Querträger unter Laderaumboden, hinten	-07/67	0890-755	Halve vloerplaat, rechts, BQ Halber Laderaumboden, rechts, BQ	-07/67
0890-59	Steenbalk onder laadvloer (H-profiel) Doppel-T-Träger unter Laderaumboden		0890-76	Half laadoppervlak, pick-up, achteraan Halbe Ladefläche hinten, Pritsche oder Doka, links/ rechts	
0890-60	Steenbalkuitloop voor, links/ rechts Ausleger, vorn, links/ rechts		0890-77	Half laadoppervlak, pick-up, vooraan Halbe Ladefläche vorn, für Pritsche, links/rechts	
0890-61L	Steenbalkuitloop achteraan links Ausleger, hinten, links		0890-765	Half laadoppervlak, pick-up, vooraan Halbe Ladefläche vorne, für Pritsche	
0890-61R	Steenbalkuitloop achteraan rechts Ausleger, hinten, rechts		0890-766	Half laadoppervlak, pick-up, achteraan Halbe Ladefläche hinten, für Pritsche	
0890-62	Centrale steunbalk, vooraan Querträger-Mittelteil, vorn		0890-78	Voorwand pick-up laadbak Ladeboardwand vorn, Pritsche (zwischen Kabine und Pritsche)	
0890-63	Centrale steunbalk, achteraan Querträger-Mittelteil, hinten		0899	Universele plaat 1002 x 500 x 0,86 mm Universalsblech, 1002 x 50 x 0,86 mm	
0890-64	Chassisbalk vooraan, links Rahmenabschnitt, vorn, links				
0890-65	Chassisbalk vooraan rechts Rahmenabschnitt, vorn, rechts				
0890-66	Centrale chassisbalk links/ rechts Rahmenabschnitt, central, links/rechts				

Plaatwerk Baywindow 67-
Blechteile Baywindow 67-

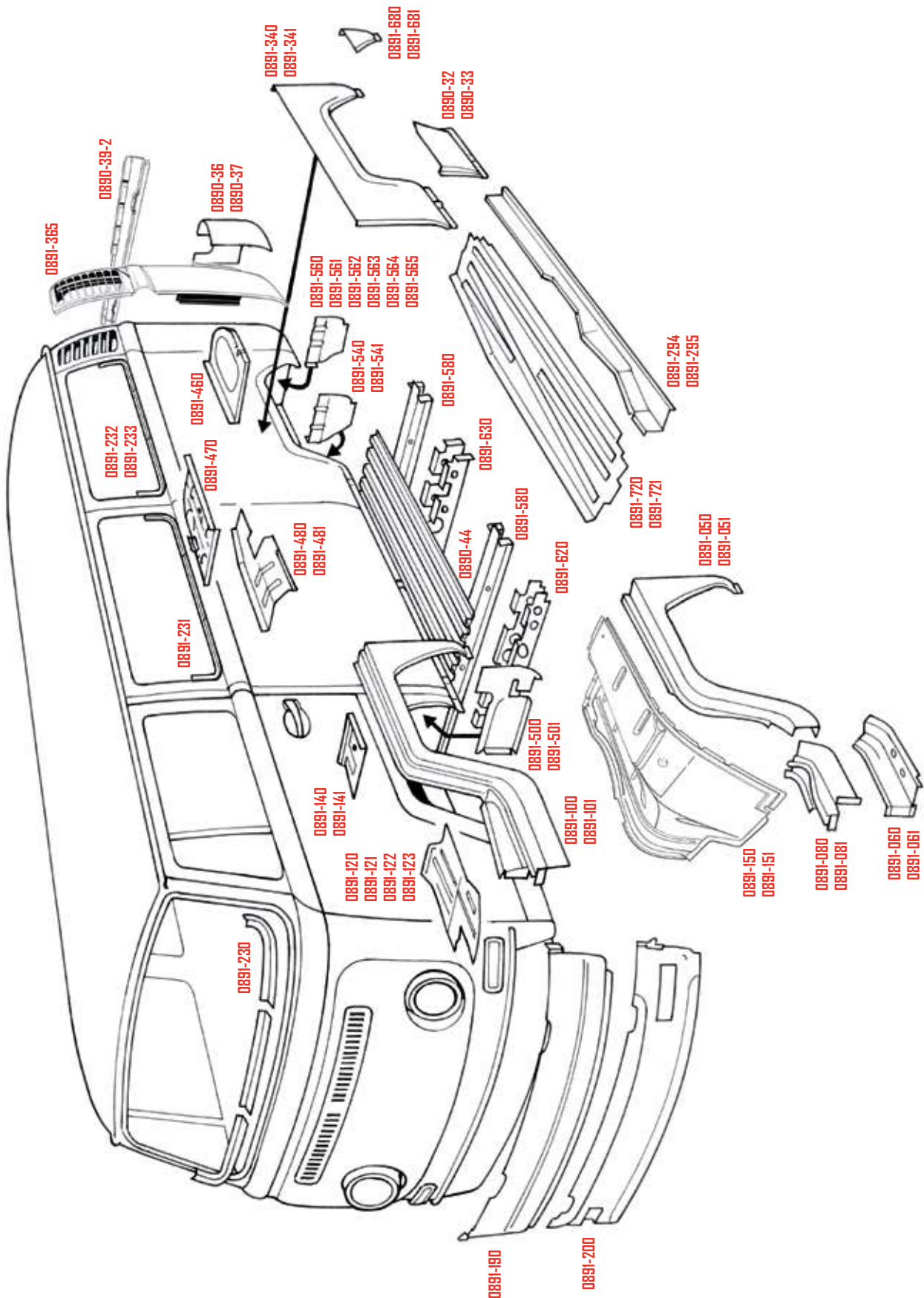

© BBT 2012 - Exploded View 1-08 / G1C4S11

Code	Beschrijving / Beschreibung	Type / Typ
0891-190	Frontplaat onderaan buitenzijde Frontblech innen	08/67-07/72
0891-150	Wielkast vooraan links Radhausabschnitt vorn, links	08/67-07/79
0891-151	Wielkast vooraan rechts Radhausabschnitt vorn, rechts	08/67-07/79
0891-200	Frontplaat onderaan binnenzijde Frontblech außen	08/67-07/72
0891-230	Ruitrand vooraan 3 delig Scheibenrahmen unten, 3-teilig	08/67-07/79
0891-231	Zijruitrand middenruit Seitenscheibenrahmen Mitte, unten, 3-teilig	08/67-07/79
0891-232	Ruitrand links achter Seitenscheibenrahmen hinten links, unten, 3-teilig	08/67-07/79
0891-233	Ruitrand rechts achter Seitenscheibenrahmen hinten rechts, unten, 3-teilig	08/67-07/79
0891-340	Achterwielshermrand links Radlauf hinten, links	-07/71
0891-341	Achterwielshermrand rechts Radlauf hinten, rechts	-07/71
0891-365	Achterhoek compleet links Ecke, hoch, hinten links	Type) 2 08/71-07/79
0891-366	Achterhoek compleet rechts Ecke, hoch, hinten rechts	08/71-07/79
0891-460	Plaat motorcompartiment, links Motorraumblech, links	08/67-07/72
0891-461	Plaat motorcompartiment, links Motorraumblech, links	08/72-07/79
0891-470	Barterij bodemplaat Barterieboden	-07/72
0891-471	Barterij bodemplaat Barterieboden	08/72-07/79
0891-480	Zijplaat motor, links Motorraumblech seitlich, links	08/67-07/72
0891-481	Zijplaat motor, rechts Motorraumblech seitlich, rechts	08/67-07/72
0891-500	Plaat achter voorwiel links Radhausabschnitt vorn, links	-07/79

Code	Beschrijving / Beschreibung	Type / Typ
0890-32	Dorpel links achterwiel Seitenblech hinten, links	-07/72
0890-33	Dorpel rechts achterwiel Seitenblech hinten, rechts	-07/72
0890-39-2	Motorklepscharnierhouder Scharnierband für Motordeckel	08/67-07/71
0890-44	Reparatieplaat vloerplaat Reparaturblech Ladeboden	
0890-36	Hoek achteraan, links Ecke hinten, links	-07/72
0890-37	Hoek achteraan, rechts Ecke hinten, rechts	-07/72
0891-050	Instaphoek lang, links Kniestückabschnitt hinten, links	08/67-07/72
0891-051	Instaphoek lang, rechts Kniestückabschnitt hinten, rechts	08/67-07/72
0891-060	Instaphoek kort, links Kniestückabschnitt vorne, innen, links	08/67-07/72
0891-061	Instaphoek kort, rechts Kniestückabschnitt vorne, innen, rechts	08/67-07/72
0891-080	Instaphoek kort, links buiten Kniestückabschnitt vorne, außen, links	08/67-07/72
0891-081	Instaphoek kort, rechts buiten Kniestückabschnitt vorne, außen, rechts	08/67-07/72
0891-100	Instaphoek compleet links Kniestück, links	08/67-07/72
0891-101	Instaphoek compleet rechts Kniestück, rechts	08/67-07/72
0891-120	Vloerplaat cabine, links Kabinenboden, links	08/67-07/72
0891-121	Vloerplaat cabine, rechts Kabinenboden, rechts	08/67-07/72
0891-122	Vloerplaat cabine, links Kabinenboden, links	08/72-07/79
0891-123	Vloerplaat cabine, rechts Kabinenboden, rechts	08/72-07/79
0891-140	Gordel plaat links Kabinenboden oben, links	08/67-07/79
0891-141	Gordel plaat rechts Kabinenboden oben, rechts	08/67-07/79



Code	Beschrijving / Beschreibung	Type / Typ
0891-620	Chassisbalk centraal vooraan <i>Querträger, vorn</i>	08/67-07/72
0891-630	Chassisbalk centraal achteraan <i>Querträger, hinten</i>	08/67-07/72
0891-680	Aansluitplaat achterwiel, links <i>Anschlussblech hinten, links</i>	-07/72
0891-681	Aansluitplaat achterwiel, rechts <i>Anschlussblech hinten, rechts</i>	-07/72
0891-710	Chassis afdekplaat centraal <i>Rahmenabdeckung unten, Mitte</i>	07/67-07/79
0891-720	Vloerplaat onder links <i>Rahmenabdeckung unten, links</i>	07/67-07/79
0891-721	Vloerplaat onder rechts <i>Rahmenabdeckung unten, rechts</i>	07/67-07/79
0891-760	Vloerplaat links <i>Laderaumboden, links</i>	07/67-07/79
0891-770	Vloerplaat rechts <i>Laderaumboden, rechts</i>	07/67-07/79

Code	Beschrijving / Beschreibung	Type / Typ
0891-501	Plaat achter voorwiel rechts <i>Radhausabschnitt vorn, rechts</i>	-07/79
0891-540	Plaat binnenspatbord, voor achterwiel, links <i>Hinteres Radhausblech, vorn, links</i>	-07/79
0891-541	Plaat binnenspatbord, voor achterwiel, rechts <i>Hinteres Radhausblech, vorn, rechts</i>	-07/79
0891-560	Plaat binnenspatbord, achter achterwiel, links <i>Hinteres Radhausblech, hinten, links</i>	-07/71
0891-561	Plaat binnenspatbord, achter achterwiel, rechts <i>Hinteres Radhausblech, hinten, rechts</i>	-07/71
0891-562	Plaat binnenspatbord, achter achterwiel, links <i>Hinteres Radhausblech, hinten, links</i>	08/71-07/72
0891-563	Plaat binnenspatbord, achter achterwiel, rechts <i>Hinteres Radhausblech, hinten, rechts</i>	08/71-07/72
0891-564	Plaat binnenspatbord, achter achterwiel, links <i>Hinteres Radhausblech, hinten, links</i>	08/72-07/79
0891-565	Plaat binnenspatbord, achter achterwiel, rechts <i>Hinteres Radhausblech, hinten, rechts</i>	08/72-07/79
0891-580	Steenbalk onder vloerplaat <i>Querträger</i>	08/67-07/79





Plaatwerk Baywindow 67- Blechteile Baywindow 67-

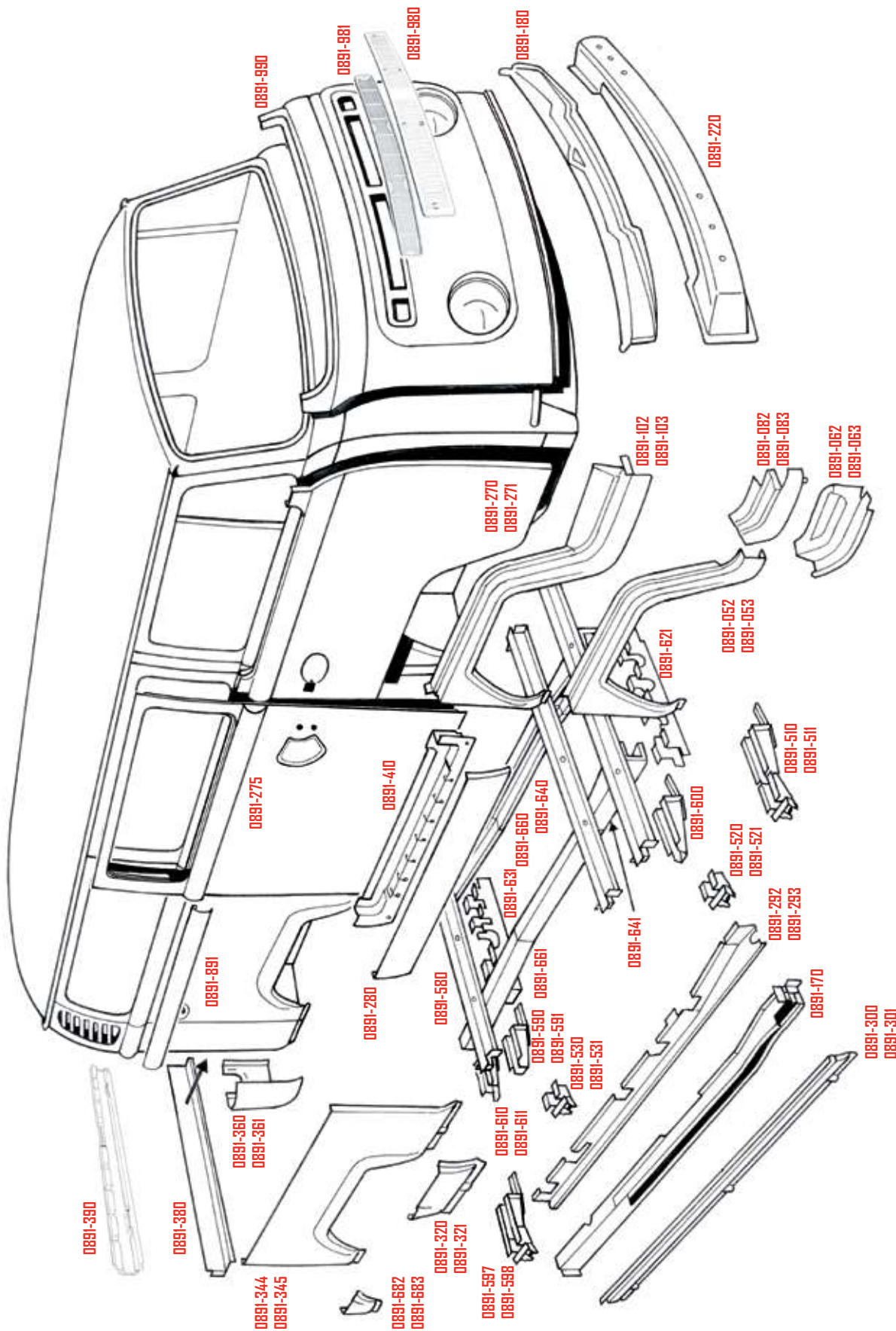

© BBT 2012 - Exploded View 1-07 / G1C4512

Code	Beschrijving / Beschreibung	Type / Typ	Code	Beschrijving / Beschreibung	Type / Typ
0891-052	Instaphoek tang, links Kniestückabschnitt, hinten, links	08/72-07/79	0891-292	Gebruik 0891-294 Nicht mehr erhältlich! Als ersatz 0891-294 wählen	08/72-07/79
0891-053	Instaphoek tang, rechts Kniestückabschnitt, hinten, rechts	08/72-07/79	0891-293	Gebruik 0891-295 Nicht mehr erhältlich! Als ersatz 0891-295 wählen	08/72-07/79
0891-052	Instaphoek kort, links Kniestückabschnitt vorn, Innenseite, links	08/72-07/79	0891-294	Binnendorpel links, superieure kwaliteit Innenschweller, rechts	08/72-07/79
0891-053	Instaphoek kort, rechts Kniestückabschnitt, vorn, Innenseite, rechts	08/72-07/79	0891-295	Binnendorpel rechts, superieure kwaliteit Innenschweller, rechts, gute Qualität	08/72-07/79
0891-082	Instaphoek kort, links buiten Kniestückabschnitt, vorn, links	08/72-07/79	0891-300	Dorpel links onder 4,5 cm hoog Abdeckleiste Seitenteil, 4,5 cm	
0891-083	Instaphoek kort, rechts buiten Kniestückabschnitt, vorn, rechts	08/72-07/79	0891-301	Dorpel rechts onder 4,5 cm hoog Abdeckleiste Seitenteil, 4,5 cm	
0891-102	Instaphoek compleet links Kniestück, vorn, links	08/72-07/79	0891-320	Dorpel links achterwiel Seitenblech, hinten, links	08/72-07/79
0891-103	Instaphoek compleet rechts Kniestück, vorn, rechts	08/72-07/79	0891-321	Dorpel rechts achterwiel Seitenblech, hinten, rechts	08/72-07/79
0891-104	Instaphoek compleet, links, Brazilië Kniestück vorn, links, brasilianische Qualität	08/72-07/79	0891-344	Achterwielchermrand links hoog model Radlauf, hinten, hoch	08/72-07/79
0891-105	Instaphoek compleet, rechts, Brazilië Kniestück vorn, rechts, brasilianische Qualität	08/72-07/79	0891-345	Achterwielchermrand rechts hoog model Radlauf, hinten, hoch	08/72-07/79
0891-160	Midden verstevigings dorpel, links Verstärkungsblech Einsfieg, Mitte, links	Typ(e) 2 08/67-07/79	0891-350	Achter hoek, links Ecke, hoch, hinten links	08/72-07/79
0891-161	Midden verstevigings dorpel, rechts Verstärkungsblech Einsfieg, Mitte, rechts	Typ(e) 2 08/67-07/79	0891-351	Achter hoek, rechts Ecke, hoch, hinten rechts	08/72-07/79
0891-170	Geleider zijdeur Blech mit Laufschiene für Schiebetur	08/67-07/79	0891-375	Achterpaneel motor Abschlussträger Motorraum	08/71-08/79
0891-180	Frontplaat binnenzijde Frontblech, innen	08/67-07/72	0891-380	Achterplaat onder Heckabschlussblech	08/72-07/79
0891-220	Bumpersteunplaat vooraan Deformationsblech	08/71-07/79	0891-390	Motorkepscharnierhouder Scharnierband für Motordeckel	08/71-07/76
0891-270	Deurplaat compleet links Türhaut, links, compleet		0891-410	Laaddeur reparatie stuk binnenkant Schiebetürboden, innen	
0891-271	Deurplaat compleet rechts Türhaut, rechts, compleet		0891-510	Kriksteun compleet vooraan, links Ausleger mit Wagenheberaufnahme, vorn, links	08/67-07/79
0891-275	Schuifdeur rechts met raamopening Schiebetür rechts mit Fensterausschnitt	08/73-07/79	0891-511	Kriksteun compleet vooraan, rechts Ausleger mit Wagenheberaufnahme, vorn, rechts	08/67-07/79
0891-280	Laaddeur reparatie stuk onder Schiebetürblech, außen, unten		0891-520	Kriksteun vooraan, links Wagenheberaufnahme, vorn, links	08/67-07/79



Code	Beschrijving / Beschreibung	Type / Typ	Code	Beschrijving / Beschreibung	Type / Typ
0891-521	Kriksteun vooraan, rechts Wagenheberaufnahme, vorn, rechts	08/67-07/79	0891-631	Steenbalk uitloop achteraan midden Querträger hinten	08/72-07/79
0891-530	Kriksteun achteraan, links Wagenheberaufnahme, hinten, links	08/67-07/79	0891-640	Chassisbalk zijkant vooraan links Längsträger vorn, links	08/67-07/79
0891-531	Kriksteun achteraan, rechts Wagenheberaufnahme, hinten, rechts	08/67-07/79	0891-641	Chassisbalk zijkant vooraan rechts Längsträger vorn, rechts	08/67-07/79
0891-580	Steenbalk onder vloerplaat Querträger	08/67-07/79	0891-650	Chassisbalk zijkant midden + achteraan links Längsträger, Mitte und hinten links	08/67-07/79
0891-590	Steenbalk uitloop achter midden, links Querträger hinten, links	08/67-07/79	0891-651	Chassisbalk zijkant midden + achteraan rechts Längsträger, Mitte und hinten rechts	08/67-07/79
0891-591	Steenbalk uitloop achter midden, rechts Querträger hinten, rechts	08/67-07/79	0891-662	Aansluitplaat achterwiel links Anschlussblech hinten, links	08/72-07/79
0891-597	Kriksteun compleet achteraan, links Ausleger mit Wagenheberaufnahme, hinten links	Typ(e) 2 08/67-07/79	0891-663	Aansluitplaat achterwiel rechts Anschlussblech hinten, rechts	08/72-07/79
0891-598	Kriksteun compleet achteraan, rechts Ausleger mit Wagenheberaufnahme, hinten rechts	Typ(e) 2 08/67-07/79	0891-680	Afdekking zijflank, L/R Abdeckleiste Seitenteil, links/rechts	08/67-07/79
0891-600	Steenbalk uitloop vooraan Querträger vorn	08/67-07/79	0891-881	Schuifdeurral afdekking, rechts Abdeckleiste Seitenteil für Schiebetür-Laufschiene, rechts	08/67-07/79
0891-610	Steenbalk uitloop achteraan links Querträger hinten, links	08/67-07/79	0891-980	Verluchtingsrooster vooraan Lüftungsgitter	08/72-07/79
0891-611	Steenbalk uitloop achteraan rechts Querträger hinten, rechts	08/67-07/79	0891-981	Insectenvanger achter verluchtingsrooster Schutzgitter hinter Lüftungsgitter	08/72-07/79
0891-621	Steenbalk uitloop vooraan Querträger vorn	08/67-07/79	0891-990	Voorpaneel Frontmaske	08/72-07/79





1

5

Koetswerk ombouwkits

Karosserie umbau

Custom koetswerk en toebehoren

Karosserieteile und Umbausätze



Deze metalen zijbumpers zijn zonder problemen monteerbaar op de originele bevestigingsplaatsen van de treeplank. Zij beschermen uw spatborden en achterwielen tegen stenen en rotsen op het terrein. Verkocht per paar.

Diese seitlichen Stahlbügel sind problemlos an den Original-Haltepunkten des Trittbretts zu montieren. Sie schützen Kotflügel und Hinterräder im Gelände vor Steinen und Felsen. Diese Bügel gibt es in zwei Versionen: hoch und niedrig

0221 Zijbumpers laag
Baja Trittbretter, niedrig, Paar

0199 Verhogingskit koetswerk 7 cm (body lift kit)
Rahmen zur Karosseriehöherlegung um sieben Zentimeter (body lift)



De Abarth koffersluiting kan gebruikt worden voor bevestiging of sluiting van de motorklep van een buggy of ander 'custom'.

Der Haubenverschluss im Abarth-Style kann zur Befestigung oder zum Verschluss der Hauben verwendet werden. Für Buggys, Baja oder zum Einsatz im Motorsport.

0197 Abarth stijl koffersluiting
Abarth-Style Haubenverschluss



Ideaal voor het bouwen van een ultra snelle Dragster kever omwille van de lichte constructie. Het flip front kever model stemt overeen met een 1200 van 1967, het USA model dus met rechtstaande lichten, maar wel met een lange voorklep.

Ideal zum Bau eines Dragrace-Käfers oder um einen verrosteten oder beschädigten Vorderwagen zu ersetzen. Die Polyester-Flipfront, bei der die vorderen Kotflügel und die vordere Haube ein Ganzes ergeben, ist auf Grund ihres geringen Gewichts besonders beim Drag Racing sehr beliebt. Von der Form her entspricht die Flipfront dem USA-Modell des Käfer von 1967 - der trug schon stehende Scheinwerfer, aber noch die lange Haube.

0155 Flip front kever
Flipfront für Käfer



De bevestigingsclips Dzus worden gebruikt om koetswerkplaten ed. te monteren op een racewagen of op een populaire 'race look' wagen. Verkocht per 10.

Die Dzus Befestigungsclips werden benötigt, um Karosserieteile oder Innenverkleidungen bei Rennwagen oder Fahrzeugen im German Style zu befestigen.

8100 Dzus clips
Dzus Befestigungsclips, Satz (10 Stück)



8105 Dzus 'Veer' enkel
Dzus Spannbügel, einzeln



8110 Dzus 'Veer' op plaat
Dzus Spannbügel auf Halteplatte

Minibuggy en -bus / Minibuggy und -bus

Speciale bestelling! Leverbaar in witte primer body, gelakt naar keuze of volledig afgebouwd... Prijs op aanvraag.
 Lieferbar in weißer Karosserie-Grundfarbe, wahlweise lackiert oder auch komplett fertig gebaut... Preis auf Anfrage.

© BBT 2012 - Advert 1-01



1

The real sportscar buggy kit



Leverbaar in:

- Spuifklaar witte gelcoat
- Ralkleur naar keuze
- Elke bestaande Metal Flake
- Versterkte polyester uitvoering

Volgende opties zijn leverbaar:

- Kokerbalken (vereist)
- Kokerbalken in inox
- Neusbeugel
- Rolbeugel
- Aangepaste bedragsset

Lieverbaar in diversen uitvoeringen:

- lackierfertig in wittem Gelcoat
- RAL Farbe nach Wahl
- jedes momentan erhältliche Metalflake
- verstärkte Polyester-Ausführung

Folgende Optionen sind lieferbar:

- Bodenverstärkungen (erforderlich)
- Bodenverstärkungen aus Edelstahl
- Buggy Stoßtange
- Überrollbügel
- Angepasster Kabelbaum

© BBT 2012 - Advert 1-02



Ruiten Scheiben und Zubehör

BBT heeft voor u een ruim assortiment aan ruiten voor T1, T2 en KG. getint of niet getint. Alle ruitensetten bevatten alle ruiten zoals uw auto origineel uit de fabriek kwam, dwz.bijvoorbeeld met tochrutjes etc. dus werkelijk alle glas! Al het BBT glas voldoet aan Europese normen inzake autoveiligheid en heeft de benodigde stempels en merken om U een veilige kwaliteit te verzekeren!

BBT hat für Sie eine grosse Auswahl an Scheiben, getönt oder klar. Alle Scheibensätze beinhalten jedes Glas, mit dem Ihr Wagen ab Werk bestückt war, z.B. mit Drehfenstern, usw. - also wirklich alle Scheiben! Alle BBT-Scheiben sind von hoher Qualität, erfüllen die europäischen Normen hinsichtlich Sicherheit und tragen sämtliche für eine Zulassung notwendigen Stempel!

Ruiten en toebehoren



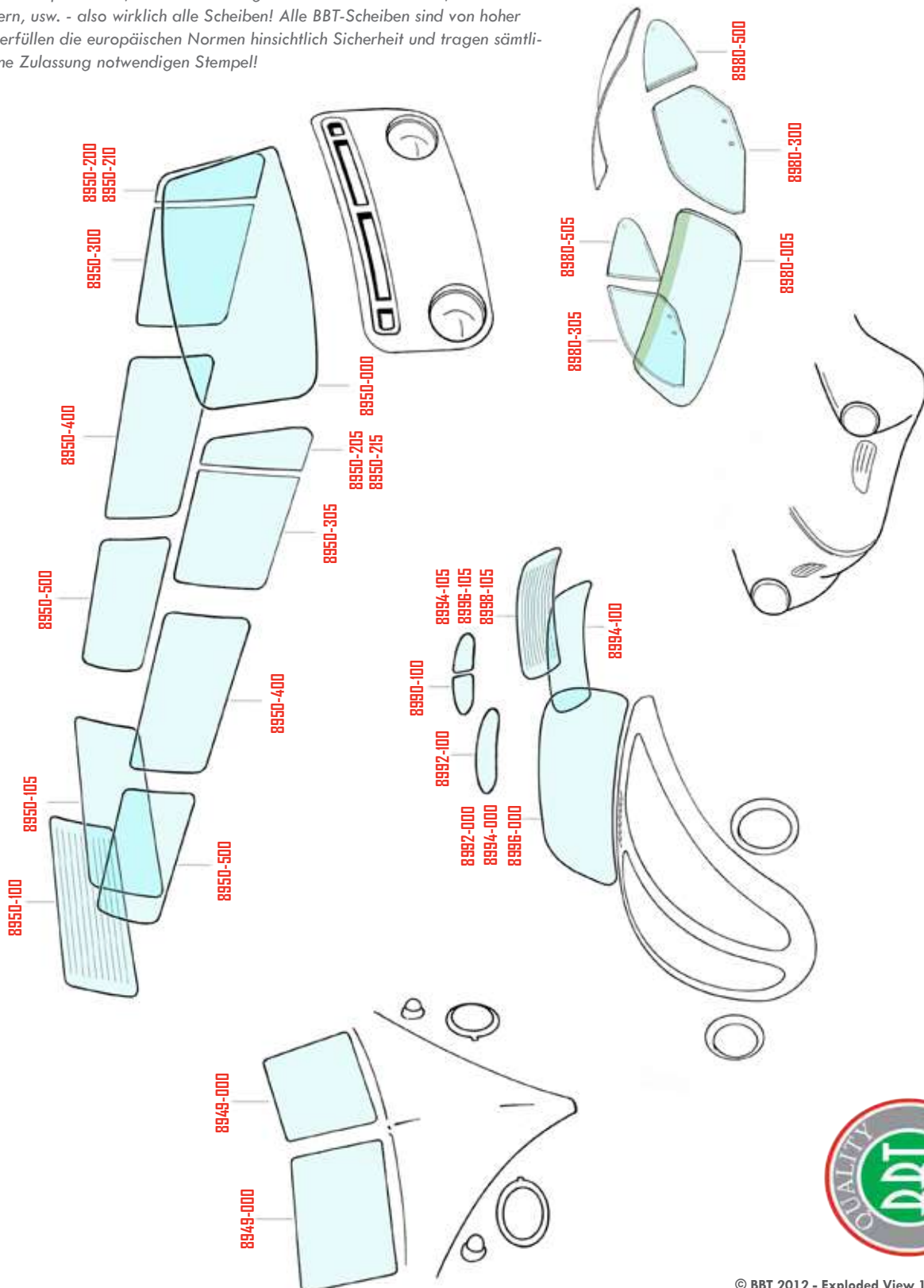



Scheiben und Zubehör





























© BBT 2012 - Exploded View 1-09 / G1C651

Code	Beschrijving / Beschreibung	Type / Typ
8992-000	Voorruit blank Frontscheibe klar	Typ(e) 1 -07/57
8994-000	Voorruit blank Frontscheibe klar	Typ(e) 1 08/57-07/64
8996-000	Voorruit blank Frontscheibe klar	Typ(e) 1 08/64-
8996-005	Voorruit groen / groen Frontscheibe grün/grün	Typ(e) 1 08/64-
8998-000	Voorruit blank Frontscheibe klar	1303
9000-000	Voorruit kever cabrio Frontscheibe, Käfer Cabrio	1500, 1302 08/64-07/72
9001-000	Voorruit kever cabrio Frontscheibe, Käfer Cabrio	1303
9001-001	Voorruit kever cabrio groen Frontscheibe, grün, Käfer Cabrio	1303
9001-006	Voorruit groen met groene band, cabrio Frontscheibe grün und Oberseite grün, Cabrio	Typ(e) 1 1303
9001-005	Voorruit groen met blauwe band, cabrio Frontscheibe grün und Oberseite blau, Cabrio	Typ(e) 1 1303
8994-200	Tochtruit links Dreiecksfenstersteinscheibe, links	Typ(e) 1 08/57-07/64
8994-205	Tochtruit rechts Dreiecksfenstersteinscheibe, rechts	Typ(e) 1 08/57-07/64
8996-200	Tochtruit links Dreiecksfenstersteinscheibe, links	Typ(e) 1 08/64-
8996-205	Tochtruit rechts Dreiecksfenstersteinscheibe, rechts	Typ(e) 1 08/64-
9001-200	Tochtruit links, cabrio Dreiecksfenstersteinscheibe, links, Cabrio	Typ(e) 1 1303
9001-205	Tochtruit rechts, cabrio Dreiecksfenstersteinscheibe, rechts, Cabrio	Typ(e) 1 1303
9001-201	Tochtruit links, cabrio, groen Dreiecksfenstersteinscheibe, links, Cabrio, grün	Typ(e) 1 1303
9001-206	Tochtruit rechts, cabrio, groen Dreiecksfenstersteinscheibe, rechts, Cabrio, grün	Typ(e) 1 1303
8994-300	Deurruit links Türfensterscheibe links	Typ(e) 1 08/57-07/64
8994-305	Deurruit rechts Türfensterscheibe rechts	Typ(e) 1 08/57-07/64
8996-300	Deurruit links Türfensterscheibe links	Typ(e) 1 08/64-
8996-305	Deurruit rechts Türfensterscheibe rechts	Typ(e) 1 08/64-
9001-300	Deurruit links, cabrio Türfensterscheibe links, Cabrio	Typ(e) 1 1303
9001-305	Deurruit rechts, cabrio Türfensterscheibe rechts, Cabrio	Typ(e) 1 1303
9001-301	Deurruit links, cabrio, groen Türfensterscheibe links, Cabrio, grün	Typ(e) 1 1303
9001-306	Deurruit rechts, cabrio, groen Türfensterscheibe rechts, Cabrio, grün	Typ(e) 1 1303
8994-500	Zijruit achteraan, links Seitenfensterscheibe hinten, links	Typ(e) 1 08/57-07/64
8994-505	Zijruit achteraan, rechts Seitenfensterscheibe hinten, rechts	Typ(e) 1 08/57-07/64
8996-500	Zijruit achteraan, links Seitenfensterscheibe hinten, links	Typ(e) 1 08/64-
8996-505	Zijruit achteraan, rechts Seitenfensterscheibe hinten, rechts	Typ(e) 1 08/64-
9001-500	Zijruit achteraan, links, cabrio Seitenfensterscheibe hinten, links, Cabrio	Typ(e) 1 1303
9001-505	Zijruit achteraan, rechts, cabrio Seitenfensterscheibe hinten, rechts, Cabrio	Typ(e) 1 1303



Code	Beschrijving / Beschreibung	Type / Typ
 9001-501	Zijruit achteraan, links, cabrio, groen Seitenfensterscheibe hinten, links, Cabrio, grün	Typ(e) 1 1303
 9001-505	Zijruit achteraan, rechts, cabrio, groen Seitenfensterscheibe hinten, rechts, Cabrio, grün	Typ(e) 1 1303
8990-100	Achterraut Heckscheibe	Typ(e) 1 -03/53
8992-100	Achterraut Heckscheibe	Typ(e) 1 04/53-07/57
8994-105	Achterraut verwarmd Heckscheibe mit Heizung	Typ(e) 1 08/57-07/64
8994-100	Achterraut Heckscheibe	Typ(e) 1 08/57-07/64
8996-105	Achterraut verwarmd Heckscheibe mit Heizung	Typ(e) 1 08/64-07/71
8998-105	Achterraut verwarmd Heckscheibe mit Heizung	Typ(e) 1 08/71-12/77
 9000-105	Achterraut kever cabrio verwarmd Frontscheibe mit Heizung, Käfer Cabrio	Typ(e) 1 08/62-05/74
9001-105	Achterraut kever cabrio verwarmd Frontscheibe mit Heizung, Käfer Cabrio	1303
 9001-106	Achterraut kever cabrio verwarmd, groen Frontscheibe mit Heizung, Käfer Cabrio, grün	Typ(e) 1 08/62-05/74
8849-000	Voorruit blank Frontscheibe klar	Typ(e) 2 03/55-07/67
 8849-700	Dakruit, blank Oberlichtfensterscheibe klar	Typ(e) 2 03/55-07/67
 8849-701	Dakruit, groen Oberlichtfensterscheibe grün	Typ(e) 2 03/55-07/67
8950-000	Voorruit blank Frontscheibe klar	Typ(e) 2 08/67-07/79
 8950-006	Voorruit groen met groene band Frontscheibe grün und Oberseite grün	Typ(e) 2 08/67-07/79
8950-210	Tochtruit vast links Dreiecksfensterscheibe fest, links	Typ(e) 2 08/67-07/79
8950-215	Tochtruit vast rechts Dreiecksfensterscheibe fest, rechts	Typ(e) 2 08/67-07/79

Code	Beschrijving / Beschreibung	Type / Typ
 8950-211	Tochtruit vast links, groen Dreiecksfensterscheibe fest, links, grün	Typ(e) 2 08/67-07/79
 8950-216	Tochtruit vast rechts, groen Dreiecksfensterscheibe fest, rechts, grün	Typ(e) 2 08/67-07/79
8950-200	Tochtruit open links Ausstellfensterscheibe links	Typ(e) 2 08/67-07/79
8950-205	Tochtruit open rechts Ausstellfensterscheibe rechts	Typ(e) 2 08/67-07/79
 8950-201	Tochtruit open links, groen Ausstellfensterscheibe links, grün	Typ(e) 2 08/67-07/79
 8950-206	Tochtruit open rechts, groen Ausstellfensterscheibe rechts, grün	Typ(e) 2 08/67-07/79
8950-300	Deurruit links Türfensterscheibe links	Typ(e) 2 08/67-07/79
8950-305	Deurruit rechts Türfensterscheibe rechts	Typ(e) 2 08/67-07/79
 8950-301	Deurruit links, groen Türfensterscheibe links, grün	Typ(e) 2 08/67-07/79
 8950-306	Deurruit rechts, groen Türfensterscheibe rechts, grün	Typ(e) 2 08/67-07/79
8950-400	Zijruit midden L/R Seitenfensterscheibe Mitte, links/rechts	Typ(e) 2 08/67-07/79
 8950-401	Zijruit midden L/R, groen Seitenfensterscheibe Mitte, links/rechts, grün	Typ(e) 2 08/67-07/79
8950-500	Zijruit achteraan L/R Seitenfensterscheibe hinten, links/rechts	Typ(e) 2 08/67-07/79
 8950-501	Zijruit achteraan L/R, groen Seitenfensterscheibe hinten, links/rechts, grün	Typ(e) 2 08/67-07/79
8950-105	Achterraut Heckscheibe	Typ(e) 2 08/67-07/79
8950-100	Achterraut verwarmd Heckscheibe mit Heizung	Typ(e) 2 08/67-07/79
 8950-106	Achterraut, groen Heckscheibe, grün	Typ(e) 2 08/67-07/79

Code	Beschrijving / Beschreibung	Type / Typ	Code	Beschrijving / Beschreibung	Type / Typ
8950-101	 Achterruit verwarmd, groen Heckscheibe mit Heizung, grün	Typ(e) 2 08 / 67-07/79	8980-500	 Zijruit achteraan, links Seitenfensterscheibe hinten, links	Typ(e) 14 -07/59
8980-000	 Voorruit blank Frontscheibe klar	Typ(e) 14	8980-505	 Zijruit achteraan, rechts Seitenfensterscheibe hinten, rechts	Typ(e) 14 -07/59
8980-005	 Voorruit blanc met groene band Frontscheibe klar und Oberseite grün	Typ(e) 14	8980-510	 Zijruit achteraan, links, pop-out Seitenfensterscheibe hinten, links, pop-out	Typ(e) 14 08/59-
8980-006	 Voorruit groen met groene band Frontscheibe grün und Oberseite grün	Typ(e) 14	8980-515	 Zijruit achteraan, rechts, pop-out Seitenfensterscheibe hinten, rechts, pop-out	Typ(e) 14 08/59-
8980-300	 Deurruit links Türfensterscheibe links	Typ(e) 14 55-07/59	8981-105	 Achterruit verwarmd Heckscheibe mit Heizung	Typ(e) 14
8980-305	 Deurruit rechts Türfensterscheibe rechts	Typ(e) 14 55-07/59	8980-000	 Voorruit blank Frontscheibe klar	Typ(e) 3
8980-310	 Deurruit links Türfensterscheibe links	Typ(e) 14 08/59-	8980-300	 Deurruit links, blank Türfensterscheibe, links, klar	Typ(e) 3
8980-315	 Deurruit rechts Türfensterscheibe rechts	Typ(e) 14 08/59-	8980-305	 Deurruit rechts, blank Türfensterscheibe, rechts, klar	Typ(e) 3
8981-310	 Deurruit links, cabrio Türfensterscheibe links, Cabrio	Typ(e) 14 08/60-			
8981-315	 Deurruit rechts, cabrio Türfensterscheibe rechts, Cabrio	Typ(e) 14 08/60-			

8911 Ruitenset groen
Getöntes Glas, grün, für Ovali
• Typ(e) 1 04/53-07/57

8912 Ruitenset grijs
Getöntes Glas, grau, für Ovali
• Typ(e) 1 04/53-07/57

8916 Ruitenset groen
Getöntes Glas, grün
• Typ(e) 1 08/57-07/64

8917 Ruitenset grijs
Getöntes Glas, grau
• Typ(e) 1 08/57-07/64

8921 Ruitenset groen
Getöntes Glas, grün
• Typ(e) 1 08/64-07/71

8922 Ruitenset grijs
Getöntes Glas, grau
• Typ(e) 1 08/64-07/71

8926 Ruitenset groen
Getöntes Glas, grün
• Typ(e) 1 08/71-12/77

8927 Ruitenset grijs
Getöntes Glas, grau
• Typ(e) 1 08/71-12/77

8931 Ruitenset groen
Getöntes Glas, grün
• 1303

8932 Ruitenset grijs
Getöntes Glas, grau
• 1303

One piece window en toebehoren

Deze one piece windows zijn zonder enige twijfel de topper uit de Cal Look rage. Verwijder uw ventilatie ruitjes om de echte Cal Look te hebben. Elke kit bevat 2 perfect passende uitgesneden ruiten, alsook al de bijhorende rubbers. Eenvoudig te installeren. Kevers -07/64 en types 3 hebben een ruitmechanisme nodig van kevers model 08/64-07/67. Ook voor de kevers 08/67- is het aanbevolen een mechanisme te monteren met 2 geleiders. Dit vermijdt het kantelen van de ruit in het frame. U vindt de mechanismen verder in dit hoofdstuk: 0363 - 0364 - 0365 en 0366. Al onze kits worden geleverd met universele ruitenlikkers. Voor diegenen die de betere ruitenlikkers willen, bestaan er de Snap-in en de Clip-in. De Snap-in zijn ruitenlikkers vervaardigd uit zacht rubber die zich plooiën, geleverd met alle benodigheden voor de montage. De Clip-in zijn sterker, met vilt bekleed. De Clip-in worden rechtstreeks in de deur bevestigd. De kit Clip-in bestaat uit 4 ruitenlikkers.

Einteilige Türscheiben

Die einteiligen Türscheiben - ohne Ausstellfenster - sind ohne Zweifel die Krönung des Cal Looks. Jeder Satz umfasst zwei perfekt passende Scheiben sowie alle dazugehörigen Dichtungen. Die Montage ist denkbar einfach. Käfer bis 7/64 und Typ 3 haben einen anderen Scheibenmechanismus als Käfer der Baujahre 8/64 - 7/67, weswegen wir für diese Modelle spezielle Versionen im Programm haben. Auch für Käfer ab 8/67 empfiehlt es sich, zwei Gleitschienen zu montieren, um das Anstoßen der Scheibe gegen den Türrahmen zu vermeiden. Sie finden alle Varianten untenstehend aufgeführt: 0363 - 0364 - 0365 und 0366. Jeder unserer Sätze wird mit universellen Scheibendichtungen geliefert. Für alle, die bessere Scheibendichtungen wollen, gibt es "Snap-in" und "Clip-in". "Snap-in" sind aus weichem Gummi gefertigte biegsame Scheibendichtungen, die mit dem für die Montage notwendigen Zubehör geliefert werden. Die "Clip-in" sind stabiler, mit Filz im Inneren. Die "Clip-in" werden direkt im Gummi befestigt. Den "Clip-in"-Satz gibt es auch mit vier Scheibendichtungen.



0356 One piece window
Einteilige Türscheiben für Käfer
• Typ(e) 1 -07/64

0357 One piece window
Einteilige Türscheiben für Käfer
• Typ(e) 1 08/64-

0358 One piece window
Einteilige Türscheiben für Typ 3
• Typ(e) 3



0350 Raamlikker universeel per stuk
Türschachtdichtung Stück



0351 Raamkanaal in 'U'-vorm per zijde
Fensterschachtdichtung U-Profil Stück



0357-1 Snap-in rubberkit Ruitlikkers one piece window kit 2 ramen
Snap-in, Dichtungssatz für einteilige Türscheiben Satz (zwei Seiten)



0357-2 Clip-in rubberkit Ruitlikkers one piece window kit 2 ramen
Clip-in, Dichtungssatz für einteilige Türscheiben Satz (zwei Seiten)

Deurstops one piece window

Wanneer u one piece windows plaatst, moet u de originele deurstoppen verwijderen, omdat u anders bij het sluiten van de deur riskeert dat de originele deurstop uw glas raakt en uw ruit hierdoor beschadigt of breekt. Per paar met handleiding.

Türfangbänder für einteilige Scheiben

Wenn Sie einteilige Türscheiben einbauen, müssen Sie die Original-Türfangbänder entfernen. Macht man das nicht, riskiert man die Scheiben zu zerstören, da das Fangband beim Schließen der Tür auf das Glas trifft. Diese speziell für einteilige Scheiben gefertigten Bänder verhindern dieses Problem. Paarweise mit Montageplan.



0361 Deurstops one piece window
Türfangbänder für einteiliges
Scheiben

Hefmechanisme deurruit**Fensterheber Türscheibe**

Voor de nieuwere modellen is de ruit- schoen met een enkele geleiding, terwijl de oudere modellen twee geleidingen hebben. Wanneer men een one-piece window kit wil monteren, is het aan te raden de oudere modellen te gebruiken van 08/64-07/67. Kleine aanpassingen zijn vereist.

Für neuere Käfer-Modelle gibt es die Fensterhebeschiene mit einer Gleitschiene, während die Modelle von 8/64-7/67 zwei Gleitschienen haben. Wenn man einteilige Türscheiben montieren will, ist es ratsam, die beiden Gleitschienen der älteren Modelle zu verwenden, um dem Glas mehr Stabilität zu verleihen. Dafür sind leichte Modifikationen an den Schienen notwendig.

0363 Ruitschoen met rubber, links
Fensterhebeschiene, links
• Typ(e) 1 08/64-03/68

0364 Ruitschoen met rubber, rechts
Fensterhebeschiene, rechts
• Typ(e) 1 08/64-03/68

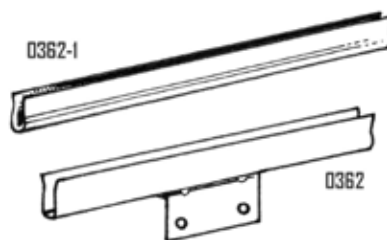

0362 Ruitschoen
per stuk
Fensterhebeschiene
Stück
• Typ(e) 1 03/68-

0362-1 Rubber ruitschoen
per stuk
Gummi für Scheibenthaler
Stück



0362-5 Ruitschoen
per stuk
Fensterhebeschiene
Stück
• Typ(e) 2 08/67-07/79



0367-1 Ruitmechanisme links
Fensterheber links
• Typ(e) 1 08/55-07/64

0367-2 Ruitmechanisme rechts
Fensterheber rechts
• Typ(e) 1 08/55-07/64



0362-650 Vlinderklem raammechanisme
per stuk
Sicherungsklammer für Fensterheber
Stück
• Typ(e) 1 10/52-07/64



0365 Ruitmechanisme links
Fensterheber links
• Typ(e) 1 08/64-03/68

0366 Ruitmechanisme rechts
Fensterheber rechts
• Typ(e) 1 08/64-03/68

0365-1 Ruitmechanisme links
Fensterheber links
• Typ(e) 1 03/68-07/74

0366-1 Ruitmechanisme rechts
Fensterheber rechts
• Typ(e) 1 03/68-07/74



0365-2 Ruitmechanisme links
Fensterheber links
 • Typ(e) 1 08/74-

0366-2 Ruitmechanisme rechts
Fensterheber rechts
 • Typ(e) 1 08/74-



0368-1 Ruitmechanisme links
Fensterheber links
 • Typ(e) 2 07/67-07/79

0368-2 Ruitmechanisme rechts
Fensterheber rechts
 • Typ(e) 2 07/67-07/79

Pop-out en toebehoren

Ausstellfenster und Zubehör



0347-001 Pop-out set (occasie), per paar
Ausstellfenster, gebraucht, Paar
 • Typ(e) 1 -07/64



0347-050 Pop-out set, nieuw, per paar
Ausstellfenster, neu, Paar
 • Typ(e) 1 08/64-



0343-1 Rubber uitzetramen pop-out
 buiten, paar
Dichtung Ausstellfenster, Außenseite
 Paar
 • Typ(e) 1 -07/64

0344-1 Rubber uitzetramen pop-out
 buiten, paar
Dichtung Ausstellfenster, Außenseite
 Paar
 • Typ(e) 1 08/64-



0343-2 Rubber uitzetramen pop-out
 binnen wit, paar
Dichtung Ausstellfenster, Innenseite,
weiß
 Paar
 • Typ(e) 1

0344-2 Rubber uitzetramen pop-out
 binnen zwart, paar
Dichtung Ausstellfenster, Innenseite,
schwarz
 Paar
 • Typ(e) 1



0343-3 Rubber uitzetramen pop-out/ frame
 paar
Dichtung Ausstellfenster-Rahmen
 Paar
 • Typ(e) 1 -07/64

0344-3 Rubber uitzetramen pop-out/ frame
 paar
Dichtung Ausstellfenster-Rahmen
 Paar
 • Typ(e) 1 08/64-

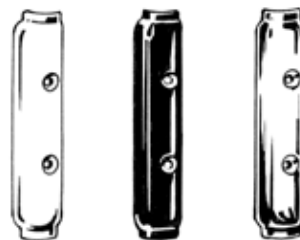

0345-1 Scharniercover pop-out, wit
 per stuk
Scharnierverkleidung Ausstellfenster,
weiß
 Stück

0345-2 Scharniercover pop-out, zwart
 per stuk
Scharnierverkleidung Ausstellfenster,
schwarz
 Stück

0345-3 Scharniercover pop-out, chroom
 per stuk
Scharnierverkleidung Ausstellfenster,
verchromt
 Stück



0346-1 Montage kit, pop-out
 Per kit voor beide ramen
Befestigungssatz Ausstellfenster
 Paar (zwei Seiten)
 • Typ(e) 1 08/64-



0346-2 Vijsplaatje voor Pop-out
 per stuk
Schraubblech für Ausstellfenster
 Stück

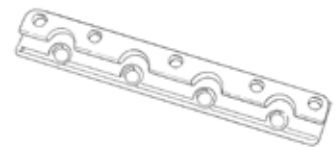

0346-3 Scharnier voor Pop-out
 per stuk
Scharnierfeder für Ausstellfenster
 Stück



0347-100 Pop-out slot, links (ivoor)
Ausstellfensterscharnier, links
(elfenbein)
 • Typ(e) 1 -07/64

0347-101 Pop-out slot, rechts (ivoor)
Ausstellfensterscharnier, rechts
(elfenbein)
 • Typ(e) 1 -07/64



- 0347-102** Pop-out slot, links (zwart)
 Ausstellfensterscharnier, links
 (schwarz)
 • Typ(e) 1 -07/64

- 0347-103** Pop-out slot, rechts (zwart)
 Ausstellfensterscharnier, rechts
 (schwarz)
 • Typ(e) 1 -07/64



- 0347-105** Pop-out deel op frame
 per stuk
 Anslusstiel für Ausstellfensterschar-
 nier am Fensterrahmen
 Stück
 • Typ(e) 1 -07/64



- 0347-115** Pop-out slot, links (ivoor)
 Ausstellfensterscharnier, links
 (elfenbein)
 • Typ(e) 1 08/64-

- 0347-116** Pop-out slot, rechts (ivoor)
 Ausstellfensterscharnier, rechts
 (elfenbein)
 • Typ(e) 1 08/64-



- 0347-111** Bedieningsknop met as pop-out
 ivoor
 Knopf mit Schraube für Ausstellfens-
 terscharnier (elfenbein)
 • Typ(e) 1 08/64-



- 0347-50** Pop-out slot
 Ausstellfensterscharnier
 • Typ(e) 2 -07/67



7

Koetswerkrubbers

Karosseriedichtungen

Ruitrubbers Type 1 Kever Scheibendichtungen Typ 1 Käfer

Voor de Kever bestaan er 4 soorten ruitrubbers.

- A.** De "Cal Look" rubbers zijn zwart of wit en een beetje bol aan de buitenkant. Ideaal voor de Cal Look of Old School, vanwege hun uitstraling die ze uw wagen geven. Bovendien zijn ze voordelig geprijsd.
- B.** De "Standaard" rubbers worden gebruikt op de originele spaarkevers. Deze rubbers zijn volledig plat en hebben geen voorziening voor een chroomstrip.
- C.** De "Deluxe oud model" rubbers zijn diegenen die gebruikt worden op de "Export" wagens tot 1971. Ze hebben een voorziening voor een chroomstrip in aluminium met bol profiel. Dit zijn rubbers van Duitse origine, gemaakt volgens de Volkswagen productiemethode. Vele van de mallen zijn de mallen die vroeger gebruikt werden voor de productie van Volkswagen zelf te maken! Deze rubbers komen met voorgevormde hoeken, de enige in héél de industrie en dus ook de enige die echt dicht zijn!
- D.** De "Deluxe nieuw model" rubbers hebben een voorziening voor een chroomstrip in PVC met T-profiel. Ze werden gebruikt vanaf model 1972. Dit zijn rubbers van Duitse origine, gemaakt volgens de Volkswagen productiemethode. Vele van de mallen zijn de mallen die vroeger gebruikt werden voor de productie van Volkswagen zelf te maken! Deze rubbers komen met voorgevormde hoeken, de enige in héél de industrie en dus ook de enige die echt dicht zijn!

Algemeen bestaat er veel verwarring betreft de achterraut van 1971. De ruit is veranderd met het nieuwe modeljaar van 1972. Terzelfdertijd veranderde ook de ruitenwisserschakelaar. Bij het modeljaar 1971 stond deze op het dashboard zoals de lichtschakelaar. Bij het modeljaar 1972 stond deze op de stuurkolom, net zoals de pinkerschakelaar. Het modeljaar verandert telkens in augustus, (behalve 1302 dewelke 2 verschillende maten van achterraut heeft gehad met wijziging in 08/71 naar groter model tot einde productie -07/72).

Für den Käfer gibt es vier verschiedene Scheibendichtungen.

- A.** Die so genannten Cal Look-Dichtungen sind schwarz oder weiß und an der Aussenseite gerundet. Wegen ihrer fehlenden Zierleisten-Nut sind sie ideal für Ihren Cal Looker oder für den Hawaiien Style (weiß).
- B.** Die Standarddichtungen werden für die Original-Sparkäfer verwendet. Sie sind vollkommen flach und haben keine Zierleisten-Nut.
- C.** Die Dichtungen für das alte Export-Modell werden für Wagen bis 1971 verwendet. Sie haben ein rundes Profil und eine Nut für die Alu-Zierleiste. Es sind Dichtungen aus Deutschland, hergestellt nach dem Produktionsverfahren von Volkswagen. Viele der dafür benutzen Formen sind die selben, die früher von Volkswagen für die Produktion verwendet wurden! Nur diese Formen weisen vorgeformte Ecken auf und sind wirklich wasserdicht!
- D.** Die Dichtungen für das neue Export-Modell haben eine Nut für Zierleisten mit T-Profil aus Kunststoff. Sie wurden ab Modelljahr 1972 verwendet. Es sind Dichtungen aus Deutschland, hergestellt nach dem Produktionsverfahren von Volkswagen. Viele der dafür benutzen Formen sind die selben, die früher von Volkswagen für die Produktion verwendet wurden! Nur diese Formen weisen vorgeformte Ecken auf und sind wirklich wasserdicht!

Es gibt viel Verwirrung um die Heckscheibe von 1971. Diese Scheibe ist ab dem Modelljahr 1972 (1.8.1971, Fahrgestellnummer 112 2 000 001) geändert worden. Gleichzeitig veränderte sich auch der Scheibenwischerschalter. Beim Modell 1971 saß der Schalter, wie auch der Lichtschalter, im Armaturenbrett. Beim Modell 1972 war der Wischerschalter an der Lenksäule angebracht. Das Modelljahr wechselt immer zum August.



A



B



C



D



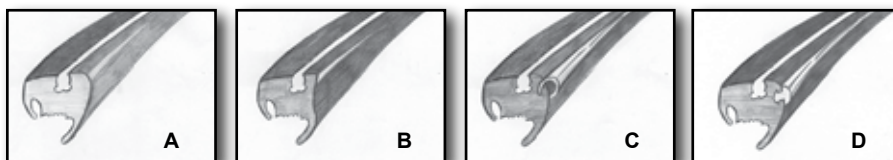

Vooraan / Vorn

Sedan / Limousine				
'52-'57			0310	
'58-'64			0311	
'65-'71	0306		0312	
'72-	0306			0313
1303	0307			0314
Cabrio				
'50-'56	7010		7020	
'57-'64	7011		7021	
'65-'72	7012		7022	
'73-'79	7013			7024

Zijkant per stuk / Stück pro Seite

Sedan / Limousine				
'52-'64			0320-1, 0320-2	
'65-'71			0321-1, 0321-2	
'72-				0322-1, 0322-2

Achteraan / Hinten

Sedan / Limousine				
'53		0329 (per paar/pro Paar)	0329-1 (per stuk/pro Stück)	
'53-'57			0330	
'58-'64			0331	
'65-'71			0332	
'72-				0334
Mexico				0333
Cabrio / Cabriolet				
'53-'56	7015			
'54-'56			7026	
'57-'63	7016		7027	
'64-'75	7017		7028	
'75-'79	7018			

Kit / Satz

Sedan / Limousine				
'52 (met 45° naad, 5 stuks / mit 45° Naht, 5 Stücke)		0334-2		
'53 (5 stuks / Stücke)		0334-1		
'53-'57 (4 stuks / Stücke)	0300	0335-1	0335	
'58-'64 (4 stuks / Stücke)	0301	0336-1	0336	
'65-'71 (4 stuks / Stücke)	0302	0337-1	0337	0338-5
'72-'77 (4 stuks / Stücke)	0303	0338-1		0338
Mexico (4 stuks / Stücke)	0302	0337-1	0337	0338-5
1303 (4 stuks / Stücke)	0304	0339-1		0339

Chroomstrips voor ruitrubbers

Vermits er twee ruitrubbers 'Deluxe' voor Kever bestaan zijn er ook twee soorten chroomstrips die in de rubbers aangebracht kunnen worden. De oudste strip is uit aluminium (-07/71) en is enkel in kit leverbaar. De andere strip is gemaakt uit chroom kunststof en is verkrijgbaar in kit of per stuk met een lengte van 250 cm. Het verbindingstukje welke de uiteinden met elkaar verbindt, is ook leverbaar. Ook hier betreft het onderdelen gemaakt naar origineel model.

Chromleisten für Scheibendichtungen

Weil es zwei "Deluxe"-Dichtungen für den Käfer gibt, gibt es auch zwei verschiedene Zierleisten, die mit der Dichtung angebracht werden. Die ältere Leiste ist aus Aluminium (-7/71) und nur im Satz erhältlich. Die andere Leiste ist aus verchromtem Kunststoff angefertigt. Als Satz oder einzeln erhältlich in einer Länge von 250 cm. Das Verbindungsstück, welches die äußeren Enden miteinander verbindet, ist ebenfalls lieferbar.



Oude type strips

Deluxe-Zierleisten, ältere Form



0317-1 Kit voor 4 vaste ruiten
Satz für Front-, Heck- und die beiden Seitenscheiben
• 04/53-07/57

0317-2 Kit voor 4 vaste ruiten
Satz für Front-, Heck- und die beiden Seitenscheiben
• 08/57-07/64

0317-3 Kit voor 4 vaste ruiten
Satz für Front-, Heck- und die beiden Seitenscheiben
• 08/64-07/71

0317-5 Strip voor achterraut per stuk
Heckscheibenzierleiste Aluminium Stück
• -03/53



Nieuwe type strips

Deluxe-Zierleiste, neuere Form

0318 Lengte van 250 cm
Länge, 250 cm

0319 Verbindingsclip
Verbinder Stück



0318-1 Kit voor 4 vaste ruiten
Satz für Front-, Heck- und die beiden Seitenscheiben
• -07/71 & Mexico



0318-2 Kit voor 4 vaste ruiten
Satz für Front-, Heck- und die beiden Seitenscheiben
• 08/71-12/77



0318-3 Kit voor 4 vaste ruiten
Satz für Front-, Heck- und die beiden Seitenscheiben
• 1303

Kleprubbers Type 1/ Type 181

Haubendichtung Typ 1/Typ 181



Er bestaan 3 soorten kleprubbers voor kevers. We hebben vanzelfsprekend ook de metalen klemrand die de rubber 'vasthoudt'. Eerst is er het model verkocht per lopende meter met brede klemrand en die zoals de originele gemonteerd wordt -07/60 in 3 delen. De lengte die men nodig heeft voor de voorkoffer is 4,5 meter en voor de achterkoffer is dat 2 meter. De rubber geeft een originele look. Ideaal voor Split, Ovaal, '58, '59 en origineel gerestaureerde kevers!

Es gibt drei Versionen Haubendichtungen für Käfer. Selbstverständlich ist bei uns auch der Klemmrand aus Metall erhältlich, welcher die Dichtung fixiert. Hier handelt es sich um die Dichtung für Modelle mit breitem Klemmrand, die wir als Meterware anbieten. Sie wird wie die Originale in drei Teilen angebracht (-07/60). Die notwendige Länge für die vordere Haube beträgt 4,5 m, für die hintere Haube sind es 2 m. Die Dichtung entspricht der originalen Version. Ideal für Brezel, Ovali, 58er, 59er und original restaurierte Käfer.



0706-1 Kleprubber per meter
Kofferraumdichtung, Meterware
• -07/60



Ten tweede: Vanaf modeljaar 1960 wordt een 1-delig rubber gebruikt voor de voorkoffer. De klemrand heeft hetzelfde profiel als voor 1960 maar is kleiner. De bovenhoeken en sluitranden vormen een geheel. Let op: voor de montage van voor- of achterkofferrubber raden wij aan talkpoeder te gebruiken, dit is beter dan vaseline of vet. Het talkpoeder zorgt ervoor dat het rubber gemakkelijker schuift en geeft tegelijkertijd een bescherming.

Dies ist die Version ab dem Modelljahr 1960, bei der eine einteiliges Dichtung für die Kofferraum gebraucht wird. Die Dichtung hat das selbe Profil wie vor 1960, ist aber kleiner. Das Oberteil und die Seiten bilden ein Ganzes. Achtung: Zur Montage empfehlen wir Talkum zu benutzen, was für besseres Gleiten der Dichtung in der Führungsschiene sorgt.

0705 Dichting voorkoffer
Kofferraumdichtung
• 1200/1302

0705-5 Dichting voorkoffer, superieure kwaliteit
Dichtung Kofferraum, gute Qualität
• 1200/1302

0705-6 Dichting voorkoffer
Dichtung Kofferraum
• 1303



0409-8 Clips voorkofferdichting
Klammer für Kofferraumdichtung
• 1303



0706 Dichting motorkap, Origineel model
Klemmprofil Motorhaube, originale Version
• 08/60-07/84



Het derde model: Hier wordt het bewijs geleverd dat men ook in Mexico goede ideeën heeft. Het klemprofiel op het kofferdeksel langs de zijkanten werd in 1985 geïntroduceerd. Vermits er geen metalen klemrand langs de carrosserie zit, kan deze ook niet meer roesten. Dit is de oplossing voor diegenen die de metalen klemrand beu zijn. Wordt verkocht op de juiste lengte, zowel voor de voorkofferklep als de motorklep. Bij het bovenste stuk van de voorkoffer (parallel met de voorruit) wordt de metalen klemrand nog steeds gebruikt met de bovenzijde van de kofferrubber, deze hebben we in originele Duitse kwaliteit (#0705-2).

Die dritte Variante: Dies ist der Beweis dafür, dass man auch in Mexiko gute Ideen hatte. Das Befestigungsprofil an der Haube entlang wurde 1985 eingeführt. Die Klemmleiste entlang der Karosserie entfällt und damit auch ein gefährlicher Rostherd. Kann auch an älteren Modellen verbaut werden. Die Dichtung wird entsprechend abgelängt verkauft. Achtung: Die Winlaufdichtung wird trotzdem noch benötigt! Sie finden Sie unter der Nummer 0705-2 in Deutsche-Qualität bei uns im Programm.

0705-1 Klemprofiel rubber voorkoffer
Kofferraumdichtung zum Klemmen

0706-2 Klemprofiel rubber motorkap
Motorhaubendichtung zum Klemmen

0705-2 Rubber, bovenzijde voorkofferrubber aan voorruit
Windlaufdichtung



BBT stockeert ook het voor- en achterkleprubberprofiel voor 181 en 182 modellen (Thing, Trekker, enz.) Deze rubber wordt gemaakt in Duitsland en heeft een originele pasvorm. Wordt verkocht telkens per juiste lengte, perfect passend voor jouw voertuig. Voor groothandelsdoeleinden verkopen we deze rubber ook op rol van 50 of 100 meter.

BBT führt auch die Haubendichtungen für den Typ 181 und 182 (Kübel). Diese Dichtungen werden in Deutschland hergestellt und haben eine perfekte Passform. Sie werden entsprechend abgelängt verkauft. Für den Großhandel ist dieses Profil bei uns auch als 50 oder 100 Meter Rolle erhältlich.

0705-181 Dichting voorkoffer
Haubendichtung
• Typ(e) 181



0706-181 Dichting motorklep
Motorklappendichtung
• Typ(e) 181



De ijzeren klemrand waarin de rubber zit en die op de wagen vastgelast wordt, is steeds dezelfde van 49-07/84.

Die Metall-Klemmleiste, die die Haubendichtungen fixiert, wird aufgeschweißt und ist bei allen Käfern von 1949 bis 7/84 identisch.

0856 Kofferrubber klemrand
Metall-Klemmleiste für Haubendichtung

Rubbers motorcompartment Type 1

Deze rubbers worden tussen het motorplaatwerk en het koetswerk gemonteerd. Ze zijn noodzakelijk voor de optimale koeling van uw motor.

Dichtungen Motorraum Typ 1

Diese Dichtungen werden zwischen dem Motorblech und der Karrosserie montiert. Sie sind für die optimale Kühlung des Motors notwendig.



0709 Rubber rond motor horizontaal
Motorraumdichtung
• -07/65

0709-1 Rubber rond motor horizontaal
Duitse kwaliteit
*Motorraumdichtung
Deutsche Qualität*
• -07/65



0710 Rubber rond motor horizontaal
Motorraumdichtung
• 08/65-

0710-1 Rubber rond motor horizontaal
Duitse kwaliteit
*Motorraumdichtung
Deutsche Qualität*
• 08/65-



0724 Rubber tussen 'firewall' en motor,
verticaal, alle jaren
*Motorraumdichtung Brandwand, alle
Jahrgänge*

0724-1 Rubber tussen 'firewall' en motor,
verticaal, alle jaren
Duitse kwaliteit
*Motorraumdichtung Brandwand, alle
Jahrgänge
Deutsche Qualität*

Rubbers tussen chassis en koetswerk Type 1

Wij verkopen enkel het oud model rubber. Deze is van zeer goede kwaliteit in vergelijking met de laatste originele rubber gemaakt uit schuim welke zeer veel water absorbeerde. Men kan deze rubber ook gebruiken voor Karmann Ghia en Type 3. Een opgerolde lengte is voldoende voor een volledig chassis. We adviseren om de hoeken vast te kleven met zuurvrije montagekit.

Chassisdichtung Typ 1

Wir verkaufen nur die Chassisdichtung aus Gummi der alten Modelle. Im Vergleich zur später bei original eingesetzten Schaumstoffdichtung absorbiert sie kein Wasser. Diese Dichtung ist auch für Karmann Ghia und Typ 3 verwendbar. Eine Rolle ist ausreichend für das komplette Chassis. Wir empfehlen, die Ecken mit säurefreiem Silikon zu verkleben.



0700 Rubber tussen koetswerk en chassis
Chassisdichtung

0700-1 Rubber tussen koetswerk en chassis
Duitse kwaliteit
*Chassisdichtung
Deutsche Qualität*

0700-2 Rubber tussen koetswerk en chassis
Origineel
*Chassisdichtung
Original*



0702-100 Rubber chassis deksel
Dichtung für Rahmentunneldeckel
• Typ(e) 1 -07/65



0704-2 Rubber tussen koetswerk en chassis
17 mm
per 4
*Unterlagen zwischen Fahrgestell und
Karrosserie, 17 mm
Satz (4 Stück)*



0704-1 Rubber tussen koetswerk en chassis
10 mm, per 4
*Unterlagen zwischen Fahrgestell und
Karrosserie, 10 mm
Satz 4 Stück*



0799-050 Rubber dop in kopchassis, per stuk
*Gummistopfen im Rahmenkopf,
Stück*
• 1302/03 08/71-

Rubbers koplamp Type 1

Er wordt bij de kever een rubber tussen de koplamp en het spatbord gemonteerd. Voor koplampen -07/67 is er eveneens een rubber tussen het glas en de ring. Tussen de lichtpot en het koetswerk zitten rubberen buisjes waarin de bedrading zit. Verkocht voor -07/67 en 08/67- per paar.

Dichtungen scheinwerfer Typ 1

Beim Käfer wird eine Dichtung zwischen Scheinwerfer und Kotflügel montiert. Für Scheinwerfer -07/67 gibt es noch eine Dichtung zwischen Glas und Zierring. Zwischen Scheinwerfer und Karosserie befinden sich Gummischläuche, in denen die Kabel verlaufen.



0609 Rubber tussen spatbord en koplamp, per paar
Dichtung zwischen Kotflügel und Scheinwerfer, Paar
• -07/67



0609-1 Rubber tussen spatbord en koplamp, per paar
Dichtung zwischen Kotflügel und Scheinwerfer, Paar
• 08/67-



0610 Rubber tussen glas en koplamp, vooraan per paar
Duitse kwaliteit
Dichtung zwischen Glas und Scheinwerfer, Paar
Deutsche Qualität
• -07/67



0763 Rubberen buisje tussen lichtpot en koetswerk, per paar
Gummischlauch zwischen Scheinwerfer und Karosserie, Paar
• -07/67



0764 Rubberen buisje tussen lichtpot en koetswerk, per paar
Duitse kwaliteit
Gummischlauch zwischen Scheinwerfer und Karosserie, Paar
Deutsche Qualität
• 08/67-

0764-5 Rubberen buisje tussen lichtpot en koetswerk, per stuk
Gummischlauch zwischen Scheinwerfer und Karosserie, Stück
• 1303
• Typ(e) 3



0769 Afwateringsbuis koplamp, per stuk
Wasserablaufgummi, Stück

Rubbers achterlichten Type 1

Deze achterlichtrubbers zijn onderverdeeld per jaar. Ze bestaan in 2 verschillende kwaliteiten. Verkocht per stuk

Gummis rückleuchten Typ 1

Die Rücklichtdichtungen sind nach Baujahren eingeteilt, es gibt sie in zwei unterschiedlichen Ausführungen.



0740-2 Achterlichtrubber tussen licht en spatbord (bril)
Rücklichtdichtung zwischen Lampenfassung und Kotflügel für Brezel-Käfer
• -09/52



0740-1 Achterlichtrubber tussen licht en spatbord, (hartjes)
Rücklichtdichtung zwischen Lampenfassung und Kotflügel für Herzchen-Leuchten
• 10/52-07/55



0740 Achterlichtrubber
Rücklichtdichtung zwischen Lampenfassung und Kotflügel
• 08/55-07/61



0741 Achterlichtrubber
Rücklichtdichtung zwischen Lampenfassung und Kotflügel
• 08/61-07/67

0741-1 Achterlichtrubber
Duitse kwaliteit
Rücklichtdichtung zwischen Lampenfassung und Kotflügel
Deutsche Qualität
• 08/61-07/67



0742 Achterlichtrubber, links
Rücklichtdichtung zwischen Lampenfassung und Kotflügel, links
• 08/67-07/72

0742-1 Achterlichtrubber, superieure kwaliteit, links
Rücklichtdichtung zwischen Lampenfassung und Kotflügel, links, gute Qualität
• 08/67-07/72

- 0743** Achterlichtrubber, rechts
Rücklichtdichtung zwischen Lampenfassung und Kotflügel, rechts
• 08/67-07/72

- 0743-1** Achterlichtrubber, superieure kwaliteit, rechts
Rücklichtdichtung zwischen Lampenfassung und Kotflügel, rechts, gute Qualität
• 08/67-07/72



- 0744** Achterlichtrubber
Rücklichtgummi
• 08/72-

Rubbers voorpinkers Type 1

Deze rubbers worden per paar verkocht, die 2 pinkerrubbers en 2 rubberen buisjes bevat voor tussen de pinkers en het koetswerk. Is verkrijgbaar in 2 verschillende kwaliteiten.

Gummis vordere blinker Typ 1

Diese Dichtungen werden im Set verkauft, zu dem zwei Blinkerdichtungen und zwei Gummischläuche gehören. In zwei unterschiedlichen Ausführungen erhältlich.



- 0760** Rubbers voorpinkers
Gummis für vordere Blinker
• 08/61-09/63

- 0760-1** Rubbers voorpinkers, superieure kwaliteit
Gummis für vordere Blinker, gute Qualität
• 08/61-09/63



- 0761** Rubbers voorpinkers
Gummis für vordere Blinker
• 10/63-07/69

- 0761-1** Rubbers voorpinkers
Duitse kwaliteit
Gummis für vordere Blinker
Deutsche Qualität
• 08/69-07/74



- 0762** Rubbers voorpinkers
Gummis für vordere Blinker
• USA 08/72-

Rubbers achterpaneel/ tankklep Type 1

Het achterpaneel heeft nog enkele afwerkingsrubbers.

Gummi für Heckschürze und Benzinklappe Typ 1

Kleingummiteile für hinteres Abschlussblech und Tankklappe.



- 0768** Rubber stootblok motorkap, origineel
Haubepuffer hinten, original



- 0767** Rubberpastel voor benzineklepje
Ook gebruikt voor dashboardkastdeur, origineel
Tankdeckel-Puffer
Auch für Handschuhfachkasten, original
• 08/65-



- 0767-1** Rubberpastel in achterpaneel links/rechts, per stuk, origineel
Stopfen für Heckblech, alle Käfer-Modelle, original, Stück



- 0767-2** Rubber slotvangergat achterpaneel
Gummi für Heckabschlussblech
• 1967

Plaatverlichtingsrubbers Type 1

Nummernschildbeleuchtung Typ 1



- 0745** Plaatverlichtingrubber, (popes nose)
Duitse kwaliteit
Gummi Nummernschildbeleuchtung für Papstnase
Deutsche Qualität
• -09/52



- 0748** Plaatverlichtingrubber
Gummi Nummernschildbeleuchtung
• 10/52-07/57

- 0748-1** Plaatverlichtingrubber
Duitse kwaliteit
Gummi Nummernschildbeleuchtung
Deutsche Qualität
• 10/52-07/57



- 0749** Plaatverlichtingrubber
Gummi Nummernschildbeleuchtung
• 08/57-07/63

- 0749-1** Plaatverlichtingrubber
Duitse kwaliteit
Gummi Nummernschildbeleuchtung
Deutsche Qualität
• 08/57-07/63



- 0746** Plaatverlichtingrubber
Gummi Nummernschildbeleuchtung
• 08/63-07/67



0747 Plaatverlichtingrubber
Gummi Nummernschildbeleuchtung
• 08/67-

0747-1 Plaatverlichtingrubber origineel
Gummi Nummernschildbeleuchtung Original
• 08/67-

Doorvoerrubbers

Als deze rubbers niet goed meer zijn is het onvermijdelijk dat er water in de auto terecht komt wat aandamping van de ruiten en schade aan het chassis kan veroorzaken.

Kabeldurchführungen

Kabeldurchführungen sind zwar klein, lassen aber, wenn sie beschädigt sind, trotzdem Feuchtigkeit in den Innenraum eindringen. Das kann beschlagene Scheiben und Rostentwicklung an Karosserie und Chassis zur Folge haben.



0799-001 Doorvoerrubber voor starterkabel door chassis
Kabeldurchführung für Anlasserkabel durchs Chassis
• Typ(e) 1, Typ(e) 2 -07/67



0799-002 Doorvoerrubber voor achterlicht kabels door zijflank
Kabeldurchführung für Rücklichtkabel durch die Seitenwand
• Typ(e) 1 08/64-



0799-003 Doorvoerrubber voor hoofdkabel (vooraan)
Kabeldurchführung für Hauptkabel vorne
• Typ(e) 1 08/69-



0799-004 Doorvoerrubber km-teller kabel in fusee
Kabeldurchführung am Achsschenkel für Tachowelle



0799-005 Doorvoerrubber km-teller kabel carrosserie
Kabeldurchführung für Tachowelle durch Karosserie
• Typ(e) 1 08/60-
• Typ(e) 14 08/55-07/74

Schuifdakdichtingen

Voor uw schuifdak hebben wij alle rubbers in voorraad. Andere stukken voor uw schuifdak zijn NOS of tweedehands verkrijgbaar. Vraag meer inlichtingen aan uw verdeler of aan de verkoopsverantwoordelijke.

Dichtung für Schiebedach

Für Ihr Schiebedach haben wir alle Dichtungen vorrätig. Andere Schiebedach-Teile sind NOS oder gebraucht erhältlich.

0739 Rubber rond schuifdak
Dichtung Schiebedach
• 1200/1300/1302



0739-1 Rubber rond schuifdak
Dichtung Schiebedach
• 1303

0739-2 Rubber achteraan schuifdak
Dichtung Schiebedach, hinten
• 1200/1300/1302

7550 Dichtung schuifdak
Dichtung Schiebedach
• Typ(e) 2 08/67-07/79

7880 Dichtung schuifdak
Dichtung Schiebedach
• Typ(e) 3

Kofferklink dichtingen Type 1

Tussen klink en koffer zit een rubber waarvan wij de meest voorkomende op voorraad hebben.

Haubengriffgummis Typ 1

Zwischen Griff und Haube sitzen Haubengriffgummis, von dem wir die Gängigsten vorrätig haben.



0722 Rubber voorkofferklink, boven en onder, zwart
Haubengriffgummisatz, oben und unten, schwarz
• -07/67



0722-1 Rubber voorkofferklink, boven en onder, wit
Haubengriffgummisatz, oben und unten, weiß
• -07/67



0722-2 Rubber voorkofferklink, boven en onder, wit
Haubengriffgummisatz, oben und unten, weiß
• 08/67-



0726-1 Rubber voorkofferklink boven, zwart
Haubengriffgummi oben, schwarz
• 08/67-



0727-1 Rubber voorkofferklink onder, zwart
Haubengriffgummi unten, schwarz
• 08/67-



0723-2 Dichtung voor T- en L-klinken, motorklep
Haubengriffgummi Motorhaube für T- und L-Griff



- 0723-1** Rubber achterkofferslot (met 3 vijsjes)
Haubengriffgummi Motorhaube (mit 3 Schrauben)
- 08/64-07/71



- 0723** Rubber achterkofferslot
Haubengriffgummi Motorhaube
- 08/71-



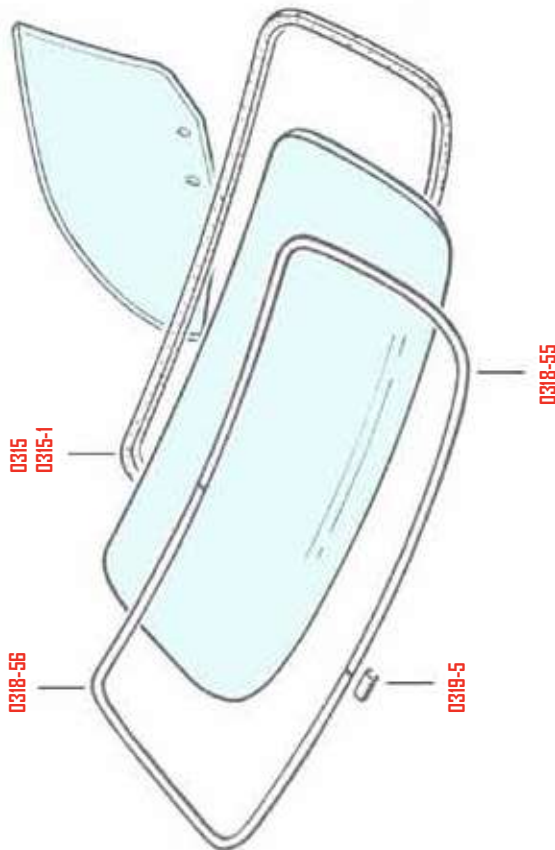
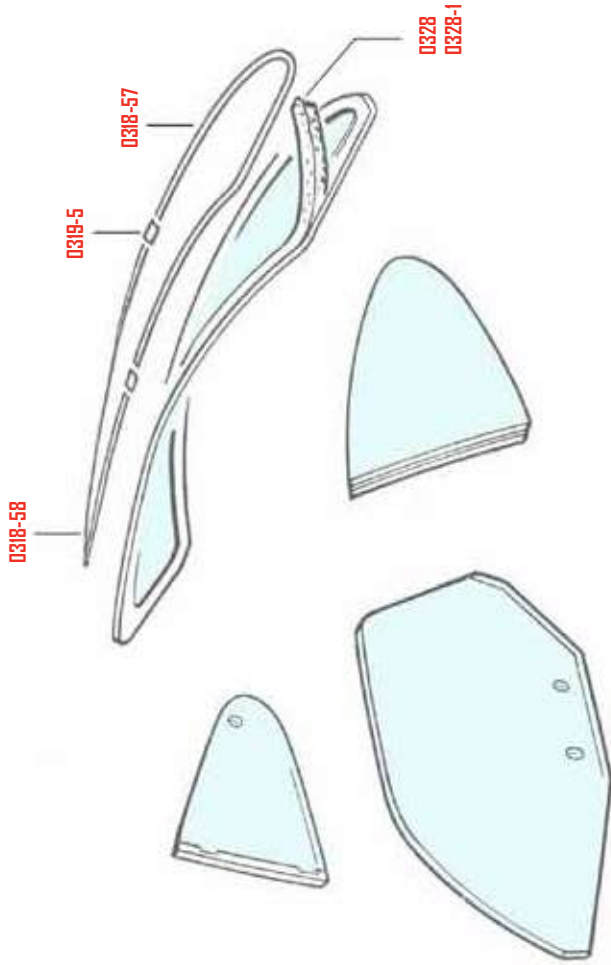

Rubbers Karmann Ghia
Dichtungen Karmann Ghia

Code	Beschrijving / Beschreibung	Type / Typ
7003	Rubber tussen kap en voorruitstijl, per stuk Dichtung zwischen Verdeck und Frontscheibenrahmen, Stück	08 / 69-07 / 74
0318-55	Raamsierlijst links vooraan, per stuk Originale Duitse kwaliteit Fenster-Zierleiste, vorn, links, Stück Originale Qualität	08 / 67-07 / 74
0318-56	Raamsierlijst rechts vooraan, per stuk originale Duitse kwaliteit Fenster-Zierleiste, vorn, rechts, Stück Originale Qualität	08 / 67-07 / 74
0318-57	Raamsierlijst links achterraam, per stuk originale Duitse kwaliteit Heckscheiben-Zierleiste, links, Stück Originale Qualität	08 / 67-07 / 74
0318-58	Raamsierlijst rechts achterraam, per stuk originale Duitse kwaliteit Heckscheiben-Zierleiste, rechts, Stück Originale Qualität	08 / 67-07 / 74
0318-5	Verbindingsstuk voor KG raamsierlijsten, per stuk Clip für Zierleisten, Stück	

Code	Beschrijving / Beschreibung	Type / Typ
0315-1	Voorruitrubber deluxe Duitse kwaliteit Dichtung Frontscheibe Deluxe Deutsche Qualität	-07 / 67
0315	Voorruitrubber deluxe Duitse kwaliteit Dichtung Frontscheibe Deluxe Deutsche Qualität	08 / 67-07 / 74
0328-1	Achterruitrubber deluxe coupé Duitse kwaliteit Dichtung Heckscheibe, Coupé, Deluxe Deutsche Qualität	-07 / 67
0328	Achterruitrubber deluxe coupé Duitse kwaliteit Dichtung Heckscheibe, Coupé, Deluxe Deutsche Qualität	08 / 67-07 / 74
0305	Ruitrubberkit Cal Look, per paar, voor en achter Dichtungen Cal Look, Satz (vorn und hinten)	
7000	Rubber tussen kap en voorruitstijl, per stuk Dichtung zwischen Verdeck und Frontscheibenrahmen, Stück	-07 / 69

© BBT 2012 - Exploded View 1-16 / G1C7515



0610-100 Rubber rond koplampglas, per paar
Dichtring für Scheinwerferglas, Paar



0750 Dichting tussen koplamp en spatbord, per paar
Dichtung zwischen Scheinwerfer und Kotflügel, Paar

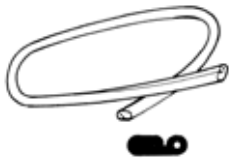

0751 Rubber dichting tussen luchtinlaatrooster en binnenspatbord, vooraan, per paar
Dichtung zwischen Lufteinlassgitter und Frontmaske, Paar
• 08/59-07/74



0752 Rubber tussen claxon en voorpaneel, per stuk
Dichtmanschette zwischen Hupe und Frontmaske, Stück



0753 Voorkofferdichting, per stuk
Dichtung Haube vorn, Stück



0759-700 Rubber deurscharnier stijl beschermplaat, per stuk
Dichtung Schottblech für A-Säule, Stück



0759-46 Voorpinkerrubber links, vooraan, per stuk
Dichtung Blinker vorn links, Stück
• 08/68-

0759-47 Voorpinkerrubber rechts, vooraan, per stuk
Dichtung Blinker vorn rechts, Stück
• 08/68-



0759-48 Rubberen darm tussen pinker en binnenspatbord, per stuk
Gummischlauch zwischen vorderem Blinker und Innenkotflügel, Stück
• 08/69-



0768 Rubber stootblok voorkoffer, per stuk
2 stuks nodig voor een wagen
Haubepuffer, Stück
Sie brauchen zwei Stück pro Auto



0759-410 Voorpinkerrubber, per stuk
Dichtung Blinker vorn, Stück
• Typ(e) 14-11/58



0759-42 Voorpinkerrubber, per stuk
Dichtung Blinker vorn, Stück
• ch.2 103 015-ch.5 833-201
• 58-63



0759-44 Voorpinkerrubber, per stuk
Duitse kwaliteit
Dichtung Blinker vorn, Stück
Deutsche Qualität
• ch.5 833 202-ch.149 1200 000
• 63-07/69



0759-510 Dichting achterlicht, per paar
Dichtung Rücklicht, pro Paar
• Typ(e) 14 56-07/59



0759-515 Dichting achterlichtlens, per paar
Dichtung Rücklicht Sockel/Glas, pro Paar
• Typ(e) 14 56-07/59

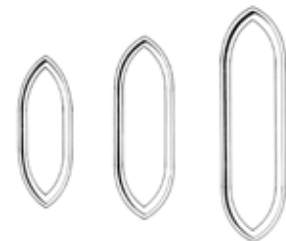

0759-52 Achterlichtrubber, per stuk
Dichtung Rücklicht, Stück
• 08/59-07/69

0759-53 Achterlichtrubber, per stuk
Dichtung Rücklicht, Stück
• 08/69-07/71

0759-54 Achterlichtrubber, per stuk
Dichtung Rücklicht, Stück
• 08/71-



0744 Achterlichtrubber tussen lens en lampvoet, per stuk
Duitse kwaliteit
Dichtung Rücklicht, Stück
Deutsche Qualität
• 08/71-



0759-60 Plaatverlichtingrubber, per stuk
Gummi Nummernschildbeleuchtung,
Stück



0754 Achterkofferrubber, per stuk
Dichtung Motorhaube, Stück

Rubbers motorcompartiment Type 14

Deze rubbers worden tussen het motorplaatwerk en het koetswerk gemonteerd. Ze zijn noodzakelijk voor de optimale koeling van uw motor.

Dichtungen Motorraum Typ 14

Diese Dichtungen werden zwischen dem Motorblech und der Karosserie montiert. Sie sind für die optimale Kühlung des Motors notwendig.



0709 Rubber rond motor horizontaal
Motorraumdichtung
• -07/65

0709-1 Rubber rond motor horizontaal
Duitse kwaliteit
Motorraumdichtung
Deutsche Qualität
• -07/65



0710 Rubber rond motor horizontaal
Motorraumdichtung
• 08/65-

0710-1 Rubber rond motor horizontaal
Duitse kwaliteit
Motorraumdichtung
Deutsche Qualität
• 08/65-



0724 Rubber tussen 'firewall' en motor,
verticaal, alle jaren
Motorraumdichtung Brandwand, alle
Jahrgänge

0724-1 Rubber tussen 'firewall' en motor,
verticaal, alle jaren
Duitse kwaliteit
Motorraumdichtung Brandwand, alle
Jahrgänge
Deutsche Qualität

Rubbers tussen chassis en koetswerk Type 14

Wij verkopen enkel het oud model rubber. Deze is van zeer goede kwaliteit in vergelijking met de laatste originele rubber gemaakt uit schuim welke zeer veel water absorbeerde. Men kan deze rubber ook gebruiken voor Karmann Ghia en Type 3. Een opgerolde lengte is voldoende voor een volledig chassis. We adviseren om de hoeken vast te kleven met zuurvrije montagekit.

Chassisdichtung Typ 14

Wir verkaufen nur die Chassisdichtung aus Gummi der alten Modelle. Im Vergleich zur später bei original eingesetzten Schaumstoffdichtung absorbiert sie kein Wasser. Diese Dichtung ist auch für Karmann Ghia und Typ 3 verwendbar. Eine Rolle ist ausreichend für das komplette Chassis. Wir empfehlen, die Ecken mit säurefreiem Silikon zu verkleben.



0700 Rubber tussen koetswerk en chassis
Chassisdichtung

0700-1 Rubber tussen koetswerk en chassis
Duitse kwaliteit
Chassisdichtung
Deutsche Qualität

0700-2 Rubber tussen koetswerk en chassis
Origineel
Chassisdichtung
Original



0702-100 Rubber chassis deksel
Dichtung für Rahmentunneldeckel
• Typ(e) 1 -07/65



0704-2 Rubber tussen koetswerk en chassis
17 mm
per 4
Unterlagen zwischen Fahrgestell und
Karosserie, 17 mm
Satz (4 Stück)



0704-1 Rubber tussen koetswerk en chassis
10 mm
per 4
Unterlagen zwischen Fahrgestell und
Karosserie, 10 mm
Satz (4 Stück)

Koetswerkkrubbers Type 2
Bus & Pick-up
Karrosseriedichtungen Typ 2
Bus & Pritsche

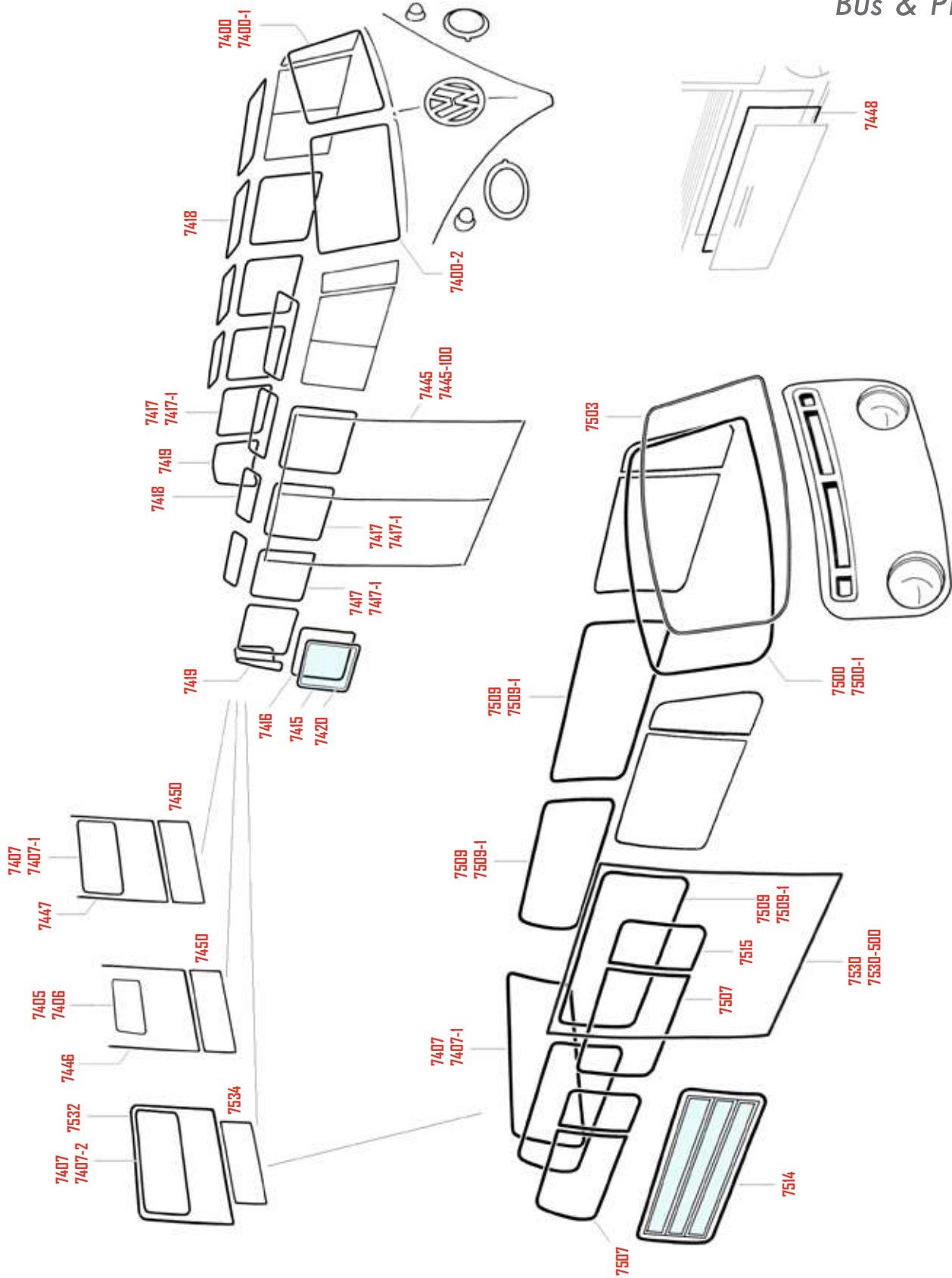

© BBT 2012 - Exploded View 1-10 G1C7S16



Code	Beschrijving / Beschreibung	Type / Typ
 0715-200	Dopie laaddeurscharnierspil Verschlussstopfen Ladetürscharnierbolzen	Typ(e) 2 11/60-07/67
7400	Voorruitrubber L/R, per stuk Dichting Frontscheibe, links/rechts, Stuk	10/52-07/67
7400-1	Voorruitrubber links. Duitse kwaliteit met voorgevormde hoeken Dichting Frontscheibe, links. Deutsche Qualität mit vorgeformte Ecken.	03/55-07/67
7400-2	Voorruitrubber rechts. Duitse kwaliteit met voorgevormde hoeken Dichting Frontscheibe, rechts. Deutsche Qualität mit vorgeformte Ecken.	03/55-07/67
7405	Achterrui rubber, per stuk Dichting Heckscheibe, Stuk	10/52-07/63
7406	Achterrui rubber, Samba, per stuk Dichting Heckscheibe, Samba, Stuk	10/52-07/63
7407	Achterrui rubber, per stuk Dichting Heckscheibe, Stuk	08/63-07/79
7407-1	Achterrui rubber, per stuk. Duitse kwaliteit met voorgevormde hoeken, per stuk Dichting Heckscheibe. Deutsche Qualität mit vorgeformte Ecken. Stuk	08/63-07/67
7407-2	Achterrui rubber. Duitse kwaliteit met voorgevormde hoeken, per stuk Dichting Heckscheibe. Deutsche Qualität mit vorgeformte Ecken. Stuk	08/67-07/79
 7407-500	Achterrui rubber deluxe. Duitse kwaliteit met voorgevormde hoeken, per stuk Dichting Heckscheibe, Deluxe, Deutsche Qualität mit vorgeformte Ecken. Stuk	08/67-07/79
7408	Achterrui rubber, Pick up, per stuk Dichting Heckscheibe, Pritsche, Stuk	10/52-07/65
7409	Achterrui rubber, Pick up, per stuk Dichting Heckscheibe, Pritsche, Stuk	08/65-07/67
7415	Rubber buitenkant zijruit, pop-out, per stuk Dichting Außenseite, ausstellbare Seitenscheibe, Stuk	10/52-07/67
7416	Rubber binnenkant zijruit, pop-out, per stuk Dichting Innenseite, ausstellbare Seitenscheibe, Stuk	10/52-07/67
7417-1	Zijruitrubber, stationair. Duitse kwaliteit met voorgevormde hoeken, per stuk Dichting Seitenscheibe. Deutsche Qualität mit vorgeformte Ecken. Stuk	10/52-07/67

Code	Beschrijving / Beschreibung	Type / Typ
7417	Zijruitrubber, stationair, per stuk Dichting Seitenscheibe, Stuk	10/52-07/67
7418	Dakruitrubber. Duitse kwaliteit, per stuk Dichting Dachfenster. Deutsche Qualität, Stuk	03/55-07/67
7419	Hoekruitrubber, per stuk Dichting Eckscheibe, Stuk	10/52-07/63
7420	Rubber tussen frame en ruit, pop-out, per stuk Dichting zwischen Rahmen und Scheibe, ausstellbare Seitenscheibe, Stuk	10/52-07/67
7445	Zijdeurrubbers, dubbel, L/R, 8 stuks TQ Dichtungen für Laderaumtüren, links/rechts, Satz (8 Stück) Sehr gute Qualität	-07/67
7445-100	Zijdeurrubbers, dubbel links en rechts, 8 stuks Dichtungen für Laderaumtüren, links/rechts, Satz (8 Stück)	-07/67
7446	Achterlaaddeurrubber Dichting Heckklappe	03/55-07/63
 7446-250	Dichting achterklep scharnier Keder für Heckklappenscharnierband	Typ(e) 2 -07/63
7447	Achterlaaddeurrubber Dichting Heckklappe	08/63-07/71
7448	Zijlaaddeurrubber Pick Up, links of rechts Compleet voor een deur Dichting Tresorklappe Pritsche, links oder rechts Komplett für eine Klappe	-07/79
7450	Motoraprubber Dichting Motorklappe	03/55-07/71
7500-1	Voorruitrubber Cal Look. Duitse kwaliteit met voorgevormde hoeken, per stuk Dichting Frontscheibe, Cal Look. Deutsche Qualität mit vorgeformte Ecken. Stuk	08/67-07/79
7500	Voorruitrubber Cal Look, per stuk Dichting Frontscheibe, Cal Look, Stuk	08/67-07/79
7502	Achterrui rubber Cal Look, Pick-up. Duitse kwaliteit, per stuk Dichting Heckscheibe, Cal Look, Pritsche. Deutsche Qualität, Stuk	08/67-07/79
7503	Voorruitrubber luxe. Duitse kwaliteit, per stuk Dichting Frontscheibe Deluxe. Deutsche Qualität, Stuk	08/67-07/79
7507	Zijrubber voorzien voor tochtreample, per stuk Dichting für mittlere Seitenscheibe mit Drehfenster, Stuk	08/67-07/79

Code	Beschrijving / Beschreibung	Type / Typ
7509-500	 Zijruitrubber met voorgevormde hoeken. Deluxe, Duitse kwaliteit. Dichtung mittlere Seitenscheibe mit vorgeformte Ecken. Deluxe, Deutsche Qualität.	08/67-07/79
7509-1	Zijruitrubber met voorgevormde hoeken. Duitse kwaliteit Dichtung mittlere Seitenscheibe mit vorgeformte Ecken. Deutsche Qualität.	08/67-07/79
7509	Zijruitrubber Cal Look, per stuk Dichtung mittlere Seitenscheibe, Cal Look, Stück	08/67-07/79
7514	Zijruitrubber Westfalia, per stuk Dichtung mittlere Seitenscheibe Westfalia, Stück	08/67-07/79
7515	Tochtruitrubber, midden & achter, L/R, per stuk Dichtung Drehfenster, mitte und hinten, links und rechts, Stück	08/67-07/79
7530-500	 Schuifdeurrubber, links Dichtung Schiebepür, links	08/67-07/79
7530	Schuifdeurrubber, rechts Dichtung Schiebepür, rechts	08/67-07/79
7532	Achterlaaddeurrubber Dichtung Heckklappe	08/71-07/79
7534	Motorkaprubber Dichtung Motorklappe	08/71-07/79





1

achtung
FÜR MG. 42
BETÄTIGUNG
WINDSCHUTZSCHE
NIEBUNTER KLAPPE

Koetswerkrubbers Type 2 Bus & Pick-up

Karosseriedichtungen Typ 2
Bus & Pritsche



7459 Achterlichrubber, per stuk
Dichtung Rücklicht, Stück
• 03/55-07/61

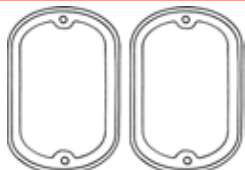

7460 Achterlichrubber, per paar
Dichtung Rücklicht, Paar
• 08/61-07/71



0744 Achterlichrubber, per stuk
Duitse kwaliteit
Dichtung Rücklicht, Stück
Deutsche Qualität
• 08/71-07/79



0799-200 Doorvoerrubber voor kabel in
a-licht
per stuk
Kabeldurchführung für Rücklicht-
kabel
Stück
• 08/71-07/79



7463 Voorklinkerrubbers, per paar
Dichtung Blinker, vorn, Paar
• -07/63



7464 Voorklinkerrubbers, per paar
Dichtung Blinker, vorn, Paar
• 08/63-07/67



7563 Voorklinkerrubber, per stuk
Dichtung Blinker, vorn, Stück
• 08/67-07/72



7564 Voorklinkerrubber, per paar
Dichtung Blinker, vorn, pro Paar
• 08/72-07/79



0709 Rubber rond motor, horizontaal
Motorraumabdichtung
• -07/71

0709-1 Rubber rond motor horizontaal
Duitse kwaliteit
Motorraumabdichtung
Deutsche Qualität
• -07/71



0724 Rubber tussen 'firewall' en motor,
verticaal
Motorraumabdichtung Brandwand

0724-1 Rubber tussen 'firewall' en motor,
verticaal
Duitse kwaliteit
Motorraumabdichtung Brandwand
Deutsche Qualität



0790 Rubber rond motor- compartiment,
schuimrubber
Duitse kwaliteit
Motorraumabdichtung, Schaumgummi
Deutsche Qualität
• 08/71-07/79



7451 Motorklep scharnierreubber
per paar
Dichtung Heckklappescharnier
Paar
• 03/55-07/76



7469 Rubber nummerplaatverlichting,
per stuk
Gummi Nummernschildbeleuchtung,
Stück
• 04/58-07/71



7468 Dichting voor remlicht, origineel
Dichtung Bremslicht, original
• -04/58



0723-5 Rubber buitenklinkvoet
Zijdeur -07/67
Achterklep -07/63
Griffdichtung
Laderaumtür -07/67
Heckklappe -07/63



0723-10 Rubber voor slotafdekking achter-
klep
Haubengriffgummi
• 08/71-07/79



0723-095 Rubber voor slotafdekking achter-
klep
Unterlage für Heckklappen-Schloss
• Typ(e) 2 08/63-07/66
• Typ(e) 3 Squareback
• Typ(e) 25 -08/83



0723-7 Rubber voor slotafdekking zijklep
Gummi für Rosette Laderaumtürgriff
 • -08/66



0723-8 Rubber voor slotafdekking motor-
 klep
Gummi für Rosette Motorklappe
 • 03/55-07/65

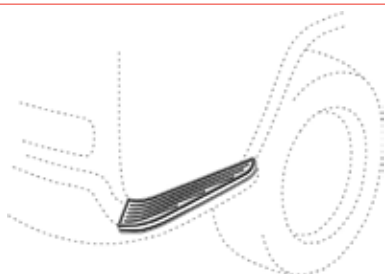

0026 Rubber instaphoeken, per paar
Trittbelag Stoßstange, Paar
 • 08/67-07/71



0027 Rubber instaphoeken, per paar
Gummi für Trittstufe, Paar
 • 08/71-07/79



7480 Laaddeurstop, per stuk
Anschlaggummi für Laderaumtür
 • -07/67



7480-100 Laaddeurstop, 25 mm, per 4
*Anschlaggummi für Laderaumtür, 25
 mm, 4 Stück*
 • -07/67



7485 Aanslagrubber zetelleuning voor-
 aan
Anschlagpuffer Rückenlehne vorn
 • 08/62-07/67



7499-1 Rubber in Samba sierlijst / zeeblauw
Samba Zierleistenkeder / seeblau

7499 Rubber in Samba sierlijst / zwart
Samba Zierleistenkeder / schwarz

7499-2 Rubber in Samba sierlijst / turkoois
Samba Zierleistenkeder / türkis

7499-3 Rubber in Samba sierlijst / licht rood
Samba Zierleistenkeder / hellrot

7499-4 Rubber in Samba sierlijst / groen
Samba Zierleistenkeder / grün

7499-5 Rubber in Samba sierlijst / titaan
 rood
Samba Zierleistenkeder / titanrot

Rubbers Type 3
Dichtungen Typ 3

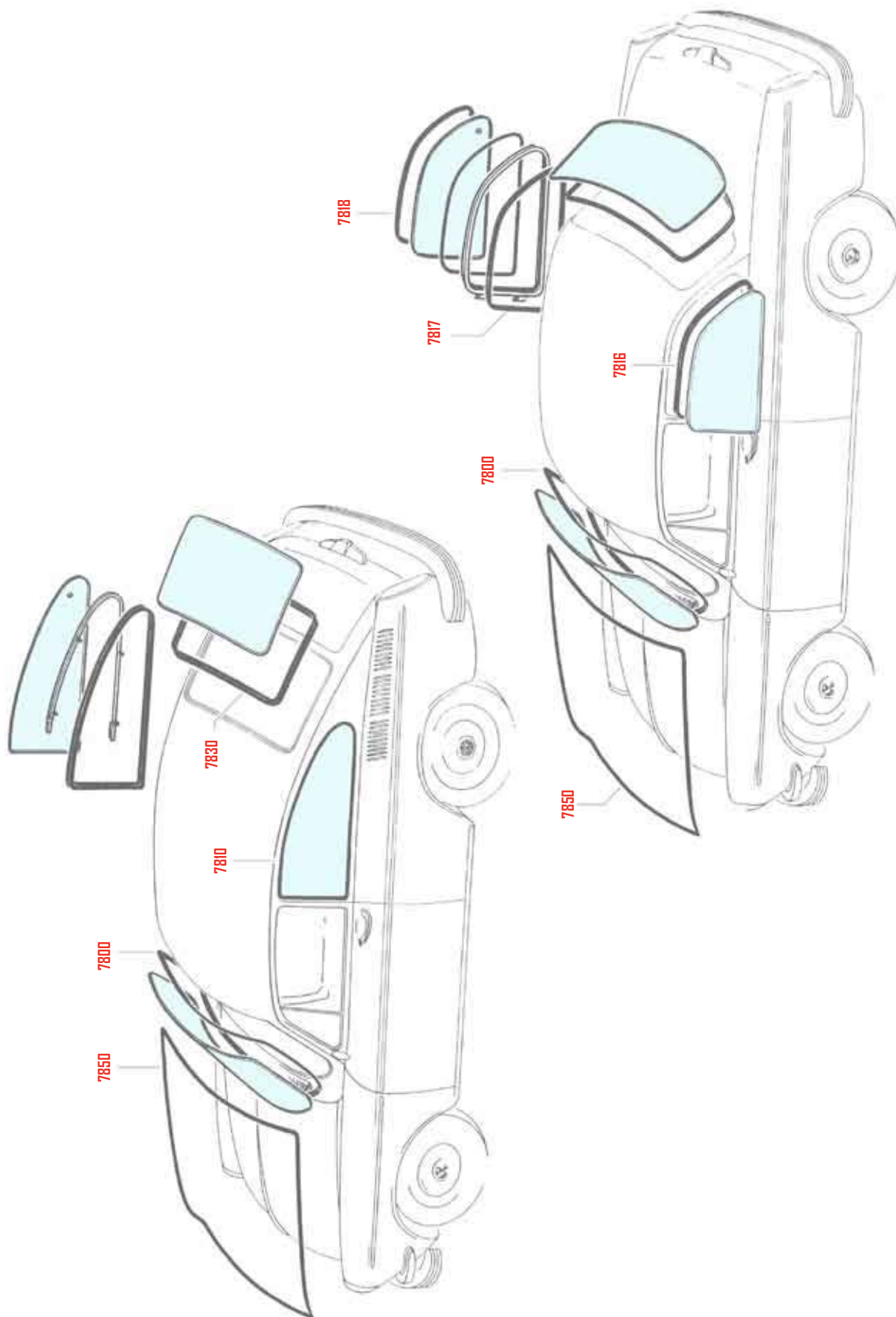

© BBT 2012 - Exploded View 1-23 G1C7S16.20

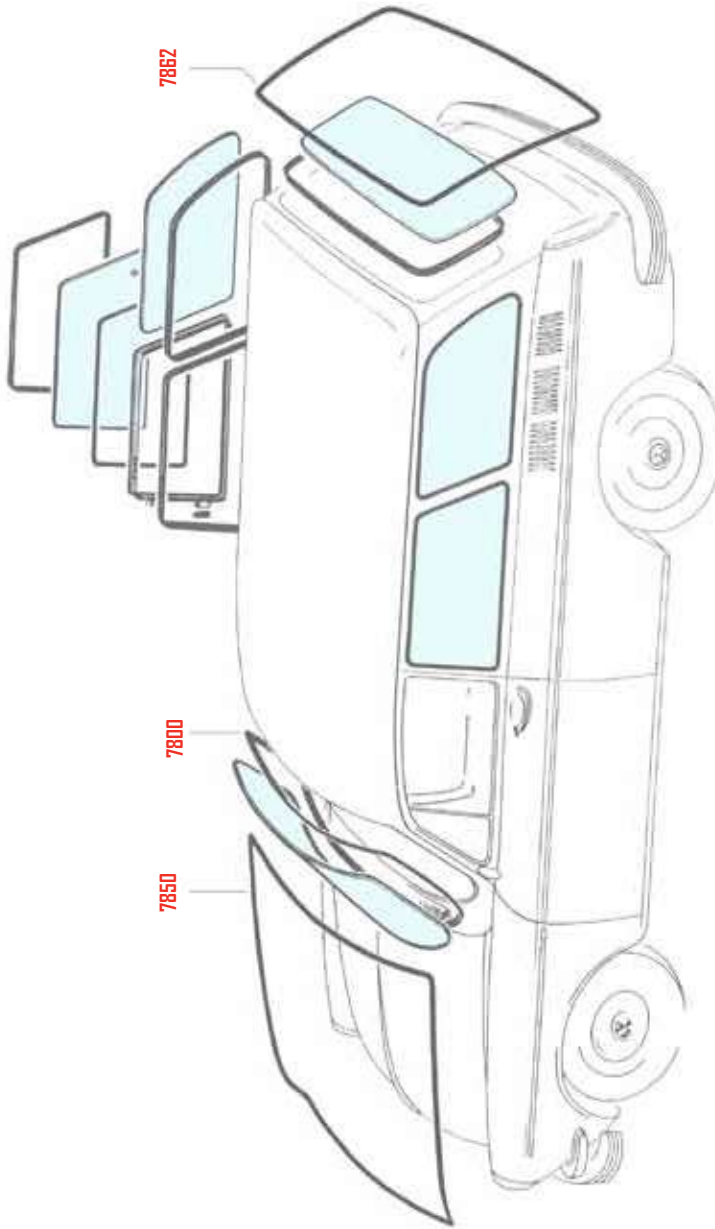

Code	Beschrijving / Beschreibung	Type / Typ
0747-5	Rubber voor nummerplaat verlichting Duitse kwaliteit Dichtung Nummernschildbeleuchtung Deutsche Qualität	Typ(e) 181 Typ(e) 3 variant 08/67-
7856	Dichting reservewielbak Dichtung Reserveradwanne	Typ(e) 3 08/69- 07/74
7855	Dichting reservewielbak Dichtung Reserveradwanne	Typ(e) 3 04/61- 07/69
7820	Luchtaanzuigrubber in achterpaneel Ansaugluftmanschette	Typ(e) 3
7871	Rubber verbinding voor oliepeilstok Gummibalg für Ölpeilstab	Typ(e) 3
7885	Dichting zijlicht voorspatbord, per stuk Gummunterlage für Seitenleuchte, Stück	
0758-54	Achterlitrubber, per stuk Dichtung Rücklicht, Stück	08/69-07/74
0744	Achterlitrubber tussen glas en voet, per stuk Dichtung Rücklicht, Stück	Typ(e) 3/Typ(e) 4 08/69-07/74

Code	Beschrijving / Beschreibung	Type / Typ
7800	Voorruitrubber Cal Look Dichtung Frontscheibe, Cal Look	04/61-07/74
7810	Zijruitrubber Cal Look, Fastback, per paar Dichtung Seitenscheibe, Cal Look, für TL, Paar	
7816	Zijruitrubber Cal Look, Notchback, per paar Dichtung Seitenscheibe, Cal Look, Stufenheck, Paar	
7817	Pop-out rubber binnenkant, Notchback, per paar Dichtung Ausstellfenster, innen, Stufenheck, Paar	
7818	Pop-out rubber buitenkant, Notchback, per paar Dichtung Ausstellfenster, außen, Stufenheck, Paar	
7830	Achterrruitrubber Cal Look, Fastback, per stuk Dichtung Heckscheibe, Cal Look, für TL, Stück	
7850	Voorlitrubber, per stuk Fronthaubendichtung, Stück	04/61-07/74
7862	Achterlitrubber, Squareback (variant) Heckklappendichtung Variant	
7870	Rubber voor motordeksel Motorklappendichtung	

Deurrubbers kever sedan
Türdichtungen Käfer Limousine

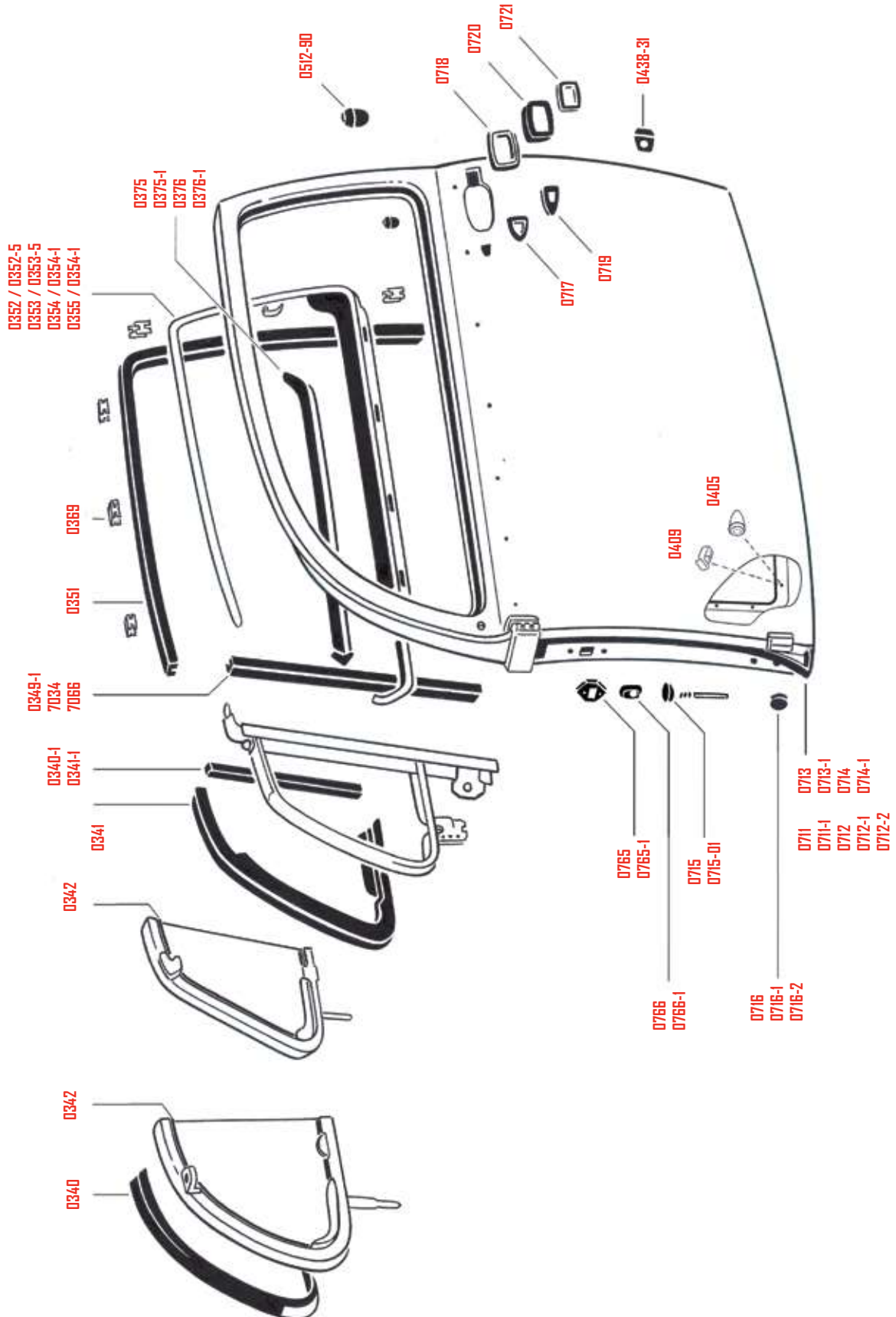

© BBT 2012 - Exploded View 1-11 / G1C7520.00



Code	Beschrijving / Beschreibung	Type / Typ	Code	Beschrijving / Beschreibung	Type / Typ
0340	Tochtraamrubbers, per paar Dichting Dreiecksfenster, Paar	03/52-07/64	0354-1	Ruitenliker + zwarte rand, linksbuiten, per stuk Originele Duitse kwaliteit! Abdichtung Fensterscheibe, schwarz, Außenseite, links, Stück Originale deutsche Qualität	08/64-
0340-1	Verticale tochtuitrubbers, per paar Senkrechte Dichtungen für Dreiecksfenster, Paar	03/52-07/64	0355	Ruitenliker + chromrand, rechtsbuiten, per stuk Originele Duitse kwaliteit! Abdichtung Fensterscheibe und Chromrahmen, Außenseite, rechts, Stück Originale deutsche Qualität	08/64-
0341	Tochtraamrubbers, per paar Dichting Dreiecksfenster, Paar	08/64-	0355-1	Ruitenliker + zwarte rand, rechtsbuiten, per stuk Originele Duitse kwaliteit! Abdichtung Fensterscheibe, schwarz, Außenseite, rechts, Stück Originale deutsche Qualität	08/64-
0341-1	Verticale tochtuitrubbers, per paar Senkrechte Dichtungen für Dreiecksfenster, Paar	08/65-	0369	Clip voor U-vorm raamkanaal, per stuk Klammer für Fensterschachtdichtung in U-Form, Stück	-08/64
0342	Rubber tussen ruit en frame voor een tochtruit Gummi zwischen Scheibe und Rahmen für Dreiecksfenster, Stück	08/64-10/77	0374	Ruitenliker binnen, per paar Türscheibendichtung innen, Paar	08/67-
0349-1	Verticale deurvitstrips, per paar Originele Duitse kwaliteit! Senkrechte Türschachtdichtung, Paar Originale deutsche Qualität		0375	Ruitenliker binnen, links, per stuk Türscheibendichtung Innenseite, links, Stück	08/64-07/67
0350	Universele ruitenliker, per stuk Universal Tür-Fensterschachtdichtung, Stück		0376	Ruitenliker binnen, rechts, per stuk Türscheibendichtung Innenseite, rechts, Stück	08/64-07/67
0351-100	Raamkanaal in U-vorm, per stuk Fensterschachtdichtung in U-Form, Stück		0405	Afsluitrubber clips, per stuk Gummistopfen für Zierleistenclips, Stück	
0351	Raamkanaal in U-vorm, per stuk Fensterschachtdichtung in U-Form, Stück		0409	Clips voor- en achterpanelen, per stuk Klammer Türverkleidung, Stück	
0352	Ruitenliker + chromrand, linksbuiten, per stuk Abdichtung Fensterscheibe und Chromrahmen, Außenseite links, Stück	03/53-07/64	0409-7	Klem voor chrom deurruit kader Klammer für Türzierrahmen	10/52-07/55
0352-5	Ruitenliker + chromrand, linksbuiten, per stuk Originele Duitse kwaliteit Abdichtung Fensterscheibe und Chromrahmen, Außenseite, links, Stück Originale deutsche Qualität	03/53-07/64	0438-31	Centre ring deur, per paar Türpuffer, Paar	07/67-
0353	Ruitenliker + chromrand, rechtsbuiten, per stuk Abdichtung Fensterscheibe und Chromrahmen, Außenseite, rechts, Stück	03/53-07/64	0512-90	Doorvoer deurstaafje, zwart, per stuk Durchführung Türpin, schwarz, Stück	-07/64
0353-5	Ruitenliker + chromrand, rechtsbuiten, per stuk Originele Duitse kwaliteit Abdichtung Fensterscheibe und Chromrahmen, Außenseite, rechts, Stück Originale deutsche Qualität		0711	Deurrubber links Türdichtung, links	
0354	Ruitenliker + chromrand, linksbuiten, per stuk Originele Duitse kwaliteit! Abdichtung Fensterscheibe und Chromrahmen, Außenseite, links, Stück Originale deutsche Qualität	08/64-			



Code	Beschrijving / Beschreibung	Type / Typ
0711-2	Deurrubber links Duitse kwaliteit Türdichtung, links Deutsche Qualität	-07/64
0711-1	Deurrubber in 3 delen genoeg voor 1 deur. Dit is de correcte wijze! Türdichtung 3-Teilig Für eine Tür!	-08/55
0712	Deurrubber rechts Türdichtung, rechts	-07/64
0712-2	Deurrubber rechts Duitse kwaliteit Türdichtung, rechts Deutsche Qualität	-07/64
0713	Deurrubber links Türdichtung, links	08/64-
0713-1	Deurrubber links Duitse kwaliteit Türdichtung, links, Deutsche Qualität	08/64-
0714	Deurrubber rechts Türdichtung, rechts	08/64-
0714-1	Deurrubber rechts Duitse kwaliteit Türdichtung, rechts, Deutsche Qualität	08/64-
0715	Dopje op deurscharnierspil, origineel met groef, per stuk Verschlussstopfen, Stück	
0715-01	Dopje op deurscharnierspil, origineel met groef, per stuk Verschlussstopfen, original mit Rille, Stück	
0716	Dop op deurscharnierbout, per stuk, zwart, origineel Verschlusskappe auf Türscharnierbolzen, schwarz, original, Stück	08/60-

Code	Beschrijving / Beschreibung	Type / Typ
0716-1	Rubber dopje op deurscharnierbout op deurstijl, exacte maat en vorm, per stuk Verschlussstopfen, wie Original, Stück	-07/60
0716-2	Dop op deurscharnierbout, wit Verschlusskappe auf Türscharnierbolzen, weiß, Stück	08/60-
0717	Rubber onder klink, klein vooraan, per stuk Türgriffgummi vorn, klein, Stück	08/59-07/66
0718	Rubber onder klink, groot achteraan, per stuk Türgriffgummi hinten, groß, Stück	08/59-07/66
0719	Rubber onder klink, klein vooraan, per stuk Türgriffgummi vorn, klein, Stück	08/67-
0720	Rubber onder klink, groot achteraan, per stuk Türgriffgummi hinten, groß, Stück	08/67-
0721	Rubber onder klink, per paar Türgriffgummi, Paar	03/52-07/59
0765	Rubber deurarrret, per stuk Dichtung Türfangband, Stück	
0765-1	Rubber deurarrret, per stuk Originele kwaliteit Dichtung Türfangband, Stück Originale Qualität	
0766	Rubber binnenlichtschakelaar deur, per stuk Dichtung für Innenlichtschalter, Stück	
0766-1	Rubber binnenlichtschakelaar deur, / stuk Originele kwaliteit Dichtung für Innenlichtschalter, Stück Originale Qualität	
7034	Verticale deurvlitsrips, per paar Senkrechte Türsichtsichtung Dreiecksfenster, Paar	03/52-07/64
7066	Verticale deurvlitsrips, per paar Senkrechte Türsichtsichtung, Paar	08/64-12/77





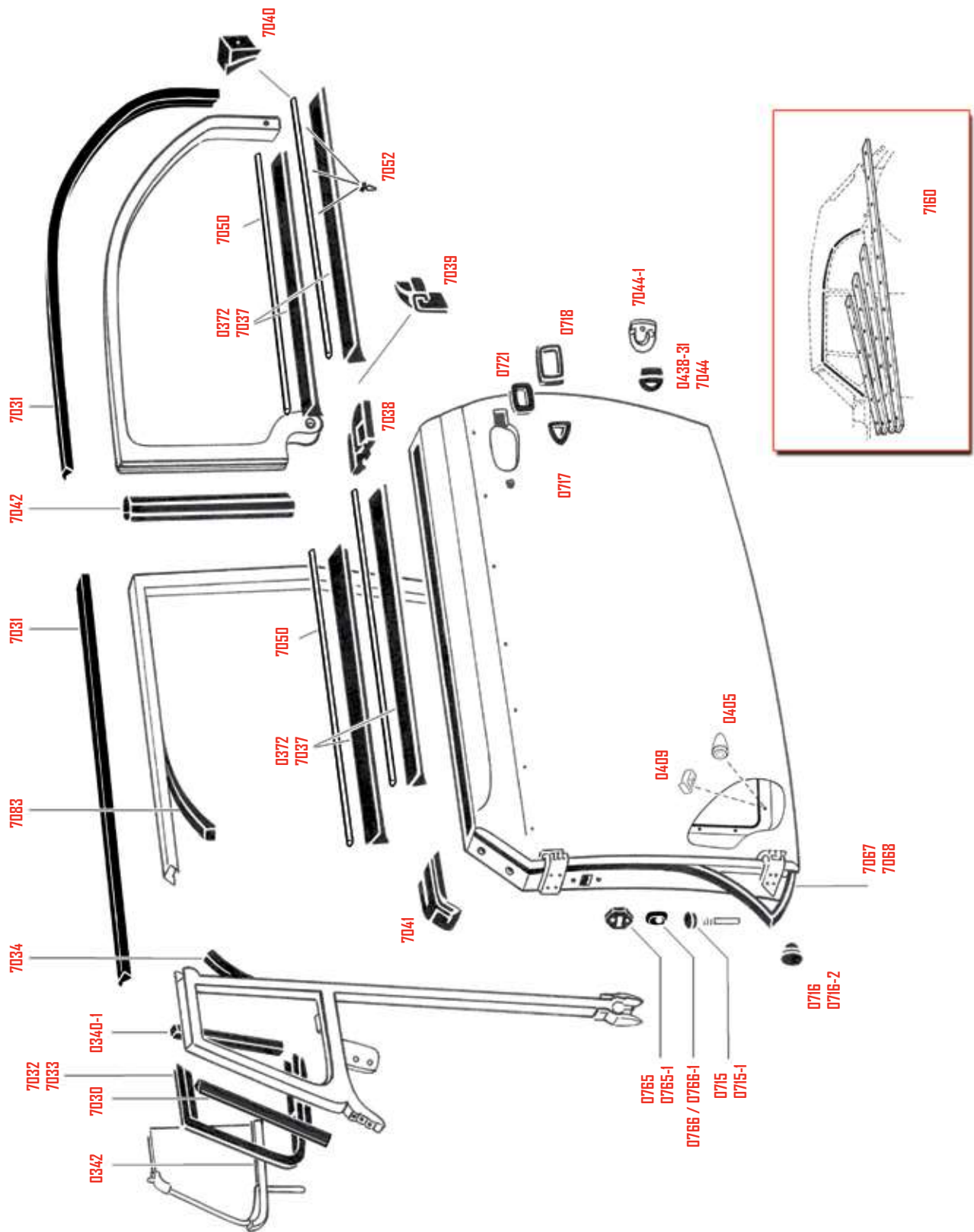

Deurrubbers voor kever cabrio '50-'64 Karosseriedichtungen für Käfer Cabrio '50-'64



© BBT 2012 - Exploded View 1-12 / G1C7S21



Code	Beschrijving / Beschreibung	Type / Typ	Code	Beschrijving / Beschreibung	Type / Typ
0340-1	Verticale tochtuitrubber, per paar Senkrechte Dichtung Dreiecksfenster, Paar	10/52-07/64	7030	Rubber tussen deur en voorruit, per paar Dichtung zwischen Tür und Frontscheibe, Paar	-07/64
0342	Rubber tussen ruit en frame voor een tochtruit Dichtung zwischen Windschutzscheiben- und Dreiecksfensterrahmen, Stück		7031	Rubber tussen zijruit en kap, set van 6 stuks Dichtungen zwischen Seitenfenster und Verdeck, Satz (6 Stück)	-07/64
0352-650	Vlinderkleem raamechanisme, per stuk Sicherungsklammer für Fensterheber, Stück	10/52-07/64	7032	Tochtuitrubber links, per stuk Dichtung Dreiecksfenster, links, Stück	10/52-07/64
0372	Raamliikker voor Brill cabrio en Hebmüller / meter Türscheibendichtung für Brezel Cabrio und Hebmüller, Meterware		7033	Tochtuitrubber rechts, per stuk Dichtung Dreiecksfenster, rechts, Stück	10/52-07/64
0405	Afsluitrubber clips, per stuk Gummistopfen, Stück		7034	Verticale deurvlitstrips, per paar Senkrechte Türsachtdichtung Dreiecksfenster, Paar	10/52-07/64
0409	Clips voor- en achterdeurpanelen, per stuk Klammer Türverkleidung, Stück		7037	Ruitenliikker, binnen-of buitenkant, per paar Fensterdichtlasche, Innen-und Außenseite, Paar	10/52-07/64
0438-31	Centering deur, per paar Türpuffer, Paar	10/52-07/55	7038	Spie op achterrait, per paar Endstück Tür, Paar	-07/64
0715	Dopje op deurscharnierspil, per stuk Verschlussstopfen, Stück		7039	Spie voor - zijruit, per paar Abschlussstück für Türfensterschacht, Paar	-07/64
0715-01	Dopje op deurscharnierspil, origineel met groef, per stuk Verschlussstopfen, original mit Rille, Stück		7040	Spie achter - zijruit, per paar Abschlussstück hinten, Paar	10/52-07/64
0716	Dop op deurscharnierbout, per stuk, zwart, origineel Verschlusskappe auf Türscharnierbolzen, schwarz, original, Stück		7041	Spie voor - deurruit, per paar Abschlussstück vorn, Paar	10/52-07/64
0716-2	Dop op deurscharnierbout, per stuk, wit Verschlusskappe auf Türscharnierbolzen, weiß, Stück	08/60-	7042	Verticale zijruitrubber, per paar Senkrechte Dichtungen an den hinteren Seitenscheiben, Paar	-07/64
0717	Rubber onder klink, klein, voor, per stuk Türgriffgummi vorne, klein, Stück	08/59-07/66	7044	Centering deur voor, per paar Türpuffer, Paar	08/59-07/79
0718	Rubber onder klink, groot, achter, per stuk Türgriffgummi hinten, groß, Stück	08/59-07/66	7044-1	Deurvanger, per paar Gehäuse für Türpuffer, Paar	08/59-07/79
0721	Rubber onder klink, per paar Türgriffgummis, Paar	10/52-07/59	7050	Chroom bagetten, per 8 Chrom-Zierleisten, Set (acht Stück)	 
0765-1	Rubber deurretret, per stuk Originele kwaliteit Dichtung Türfangband, Stück Originale Qualität		7052	Montageclips baget, per stuk Klammern Zierleiste, Stück	
0765	Rubber deurretret, per stuk Dichtung Türfangband, Stück		7067	Deurrubber links, per stuk, mits aanpassing Türdichtung, links, Stück, muss angepasst werden	-07/64
0766-1	Rubber binnenlichtschakelaar, per stuk Originele kwaliteit Dichtung für Innenlichtschalter, Stück Originale Qualität		7068	Deurrubber rechts, per stuk, mits aanpassing Türdichtung, rechts, Stück, muss angepasst werden	-07/64
0766	Rubber binnenlichtschakelaar deur, per stuk Dichtung für Innenlichtschalter, Stück		7083	Rubber tussen ruit en ruitframe, per set Dichtungen zwischen Scheibe und Rahmen, Satz	
7000	Rubber tussen kap en voorruit Dichtung zwischen Verdeck und Frontscheibe	10/52-07/67	7160	Montage set voor de rubbers op het kapframe (met vlijes) Montagesatz für Gummi auf Verdeckrahmen	-07/64

Alu raamsierlijsten kever cabrio Türdichtung Alu für Käfer Cabrio

Code	Beschrijving / Beschreibung	Type / Typ
0317-60	Raamsierlijst kever cabrio vooraan Türdichtung Käfer Cabrio vorn	10/53-07/57
0317-61	Raamsierlijst kever cabrio vooraan Türdichtung Käfer Cabrio vorn	08/57-07/64
0317-62	Raamsierlijst kever cabrio vooraan Türdichtung Käfer Cabrio vorn	08/64-07/72
0317-63	Raamsierlijst kever cabrio vooraan Türdichtung Käfer Cabrio vorn	08/72-07/79
0317-65	Raamsierlijst kever cabrio achteraan Türdichtung Käfer Cabrio hinten	10/53-07/57
0317-66	Raamsierlijst kever cabrio achteraan Türdichtung Käfer Cabrio hint	08/57-07/64
0317-67	Raamsierlijst kever cabrio achteraan Türdichtung Käfer Cabrio hinten	08/64-07/75

© BBT 2012 - Exploded View 1-13 / G1C7521.10



Deurrubbers kever cabrio '65-'79
Türdichtungen Käfer Cabrio '65 - '79

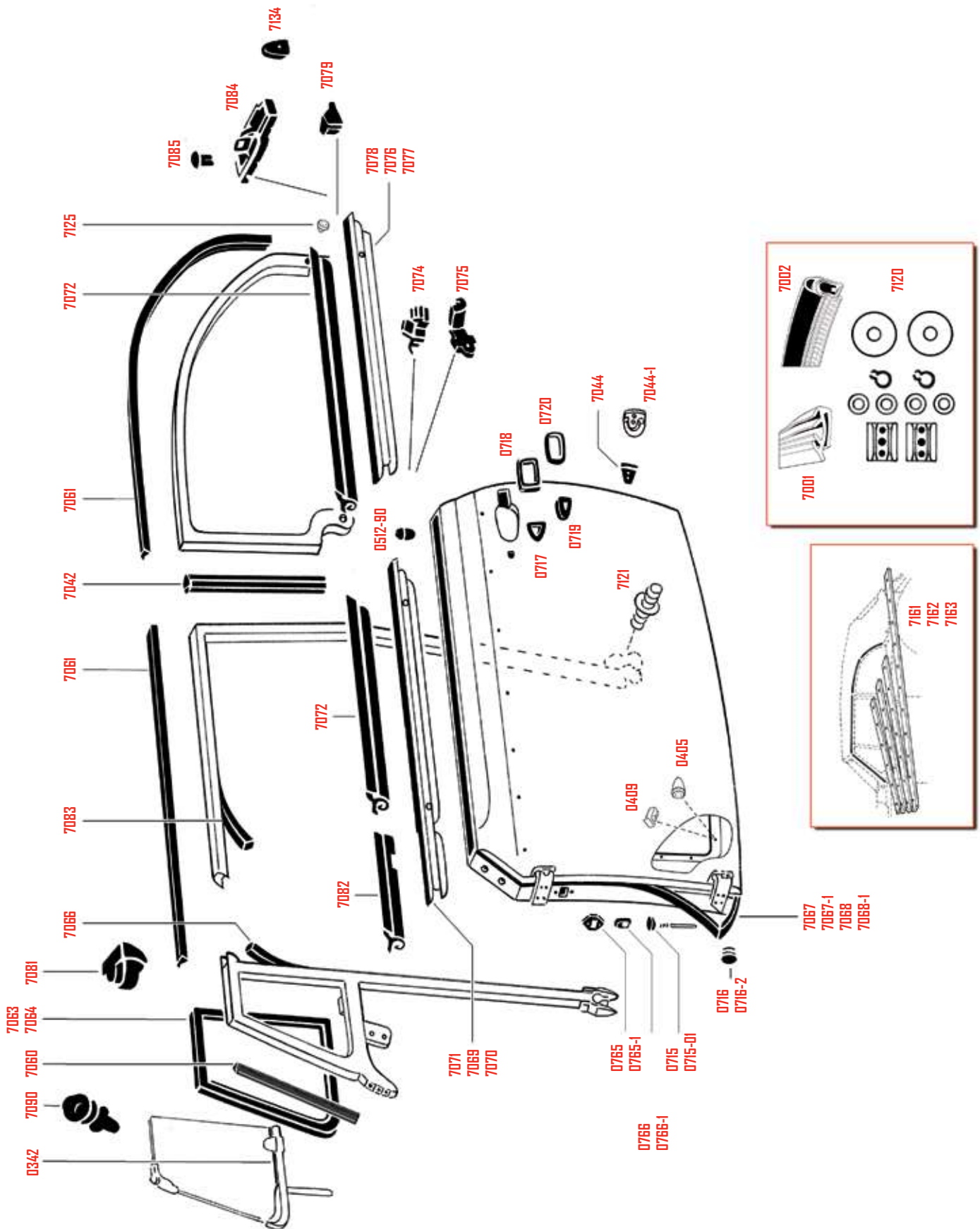

Code	Beschrijving / Beschreibung	Type / Typ
0342	Rubber tussen ruit en frame voor een tochrui Gummi zwischen Scheibe und Rahmen für Dreieckfenster, Stück	
0362-650	Vlinderklem raammechanisme, per stuk Sicherungsklammer für Fensterheber, Stück	
0405	Afsluitrubber clips, per stuk Gummistopfen, Stück	
0409	Clips voor- en achterpanelen, per stuk Klammer Türverkleidung, Stück	
0512-90	Doorvoer deurstaafje, groot, zwart, per stuk Durchführung Türpin, schwarz, Stück	07 / 67-
0715	Dopje op deurscharnierspil, per stuk Verschlussstopfen, Stück	
0715-01	Dopje op deurscharnierspil, per stuk, origineel Verschlussstopfen, original mit Rille, Stück	08 / 57-07 / 79
0716	Dop op deurscharnierbout, per stuk, zwart, origineel Verschlusskappe auf Türscharnierbolzen, schwarz, original, Stück	08 / 57-07 / 79
0716-2	Dop op deurscharnierbout, wit, per stuk Verschlusskappe auf Türscharnierbolzen, weiß, Stück	08 / 57-07 / 79
0717	Rubber onder klink, klein, vooraan, per stuk Türgriffgummi vorn, klein, Stück	08 / 59-07 / 66
0718	Rubber onder klink, groot, achter, per stuk Türgriffgummi hinten, groß, Stück	08 / 59-07 / 67
0719	Rubber onder klink, klein, vooraan, per stuk Türgriffgummi vorn, klein, Stück	08 / 67-
0720	Rubber onder klink, groot, achteraan, per stuk Türgriffgummi hinten, groß, Stück	08 / 67-
0765	Rubber deurretet, per stuk Dichtung Türfangband, Stück	
0765-1	Rubber deurretet, per stuk Originele kwaliteit Dichtung Türfangband, Stück Originale Qualität	
0766	Rubber binnenlichtschakelaar deur, per stuk Dichtung für Innenlichtschalter, Stück	
0766-1	Rubber binnenlichtschakelaar, per stuk originele Duitse kwaliteit Dichtung für Innenlichtschalter, Stück Originale Qualität	
7000	Rubber tussen kap en voorruit, per stuk Dichtung zwischen Verdeck und Frontscheibe, Stück	10 / 52-07 / 67
7001	Rubber tussen kap en voorruit, per stuk Dichtung zwischen Verdeck und Frontscheibe, Stück	08 / 67-07 / 72

Code	Beschrijving / Beschreibung	Type / Typ
7002	Rubber tussen kap en voorruit, per stuk Dichtung zwischen Verdeck und Frontscheibe, Stück	08 / 72-07 / 79
7042	Verticale zijruitrubber, per paar Senkrechte Dichtungen an den hinteren Seitenscheiben, Paar	-08 / 79
7044	Centrering deur voor, per paar Türpuffer, Paar	08 / 59-07 / 79
7044-1	Deurvanger, per paar Gehäuse für Türpuffer, Paar	08 / 59-07 / 79
7060	Rubber tussen deur en voorruitframe, per paar Dichtung zwischen Windschutzscheiben- und Dreieckfenster Rahmen, Paar	08 / 64-07 / 79
7061	Rubber tussen kap en ruit, set van 6 stuks Dichtungen zwischen Seitfenster und Verdeck, Satz (6 Stück)	08 / 64-07 / 79
7062	Tochrui rubber, links, per stuk Duitse kwaliteit Dichtung Dreieckfenster, links, Stück Deutsche Qualität	08 / 64-07 / 72
7063	Tochrui rubber, rechts, per stuk Duitse kwaliteit Dichtung Dreieckfenster, rechts, Stück Deutsche Qualität	08 / 64-07 / 72
7064	Tochrui rubber, links, per stuk Duitse kwaliteit Dichtung Dreieckfenster, links, Stück Deutsche Qualität	08 / 72-07 / 79
7065	Tochrui rubber, rechts, per stuk Duitse kwaliteit Dichtung Dreieckfenster, rechts, Stück Deutsche Qualität	08 / 72-07 / 79
7066	Verticale deurvitstrips, per paar Senkrechte Türschachtelung, Paar	08 / 64-07 / 79
7067	Deurrubber, links, per stuk Türdichtung, links, Stück	08 / 64-07 / 79
7067-1	Deurrubber, links, per stuk Duitse kwaliteit Türdichtung, links, Stück Deutsche Qualität	08 / 64-07 / 79
7068	Deurrubber, rechts, per stuk Türdichtung, rechts, Stück	08 / 64-07 / 79
7068-1	Deurrubber, rechts, per stuk Duitse kwaliteit Türdichtung, rechts, Stück Deutsche Qualität	08 / 64-07 / 79

Code	Beschrijving / Beschreibung	Type / Typ	Code	Beschrijving / Beschreibung	Type / Typ
7069	Ruitenlijker deur buitenkant chroom + rubber, links, per stuk Duitse kwaliteit Fensterdichtlasche, außen, mit Zierleiste, links, Stück Deutsche Qualität	08/65-07/79	7082	Ruitenlijker binnenkant tochtruit, links/ rechts, per paar Drehfensterlasche innen, links/rechts, Paar	08/64-07/79
7070	Ruitenlijker deur buitenkant chroom + rubber, rechts, per stuk Duitse kwaliteit Fensterdichtlasche, außen, mit Zierleiste, rechts, Stück Deutsche Qualität	08/65-07/79	7083	Rubbers tussen ruit en ruitframe, per set verkocht Dichtung zwischen Scheibe und Rahmen, Satz	1 303
7071	Ruitenlijker deur buitenkant, alleen rubber, per paar Duitse kwaliteit Fensterdichtlasche, außen, nur Gummi, Paar Deutsche Qualität	08/65-07/79	7084	Dichtingen op C-stijl, Cabriolet, per paar Dichtungen auf C-Säule, Paar	08/72-07/79
7072	Ruitenlijker deur binnenkant, links/ rechts, per paar Duitse kwaliteit Fensterdichtlasche, innen, links/rechts, Paar Deutsche Qualität	08/65-07/79	7085	Clips voor rubber op C-stijl, per stuk Klammern für Dichtungen auf C-Säule, Stück	1 303
7073	Spie op achterrait deur, per paar Endstück, Paar	08/64-07/79	7086	Aanslagrubbers onder cabrio frame, per paar Anschlagpuffer Verdeck, Paar	08/64-07/71
7074	Spie op voor - zijruit deur, per paar Endstück für Seitenscheibenschacht, Paar	08/64-07/72	7087	Aanslagrubbers onder cabrio frame, per paar Anschlagpuffer Verdeck, Paar	08/71-07/79
7075	Spie op voor - zijruit deur, per paar Endstück für Seitenscheibenschacht, Paar	08/72-07/79	7090	Geleiding sluitpin, per paar Führung für Verdeckstift, Paar	08/67-07/72
7076	Ruitenlijker zijruit buitenk. chroom + rubber, per stuk, links Duitse kwaliteit Fensterdichtlasche Seitenscheibe mit Zierleiste, außen, links, Stück Deutsche Qualität	08/65-07/79	7120	Seije met plastic blokjes, rondellen, veertjes enz... Om Cabrio zijruit in ruitshoos te monteren (1 set/ ruit) Satz mit Kunststoffblöcken, Unterlagscheiben, Federn, etc., um Cabrio-Seitenscheibe in Schacht zu montieren (1 Satz pro Scheibe)	
7077	Ruitenlijker zijruit buitenk. chroom + rubber, per stuk, rechts Duitse kwaliteit Fensterdichtlasche Seitenscheibe mit Zierleiste, außen, rechts, Stück Deutsche Qualität	08/65-07/79	7121	Regelvijs voor Cabrio zijruiten Einstellschraube für Türscheibe	Type 1 08/64-07/79 Type 1 4 08/63-07/74
7078	Ruitenlijker zijruit, alleen rubber, per paar Fensterdichtlasche Seitenscheibe, außen, nur Gummi, Paar	08/64-07/79	7125	Geleidsdopjes in achterraitframe, 8 stuks Führung am Kurbelsternrahmen hinten, 8 Stück	08/64-
7079	Spie voor achter-zijruit, per paar Endstück für Seitenscheibe hinten, Paar	08/64-07/79	7134	Stootrubbers kapframe klem, per paar Gummipuffer für Verdeckschnapper, Paar	04/60-(ch.3 063 541-)
7081	Stoppen deurruit, per paar Stopfen Frontscheibe, Paar	08/64-07/79	7135	Hoekrubbers vooraan, cabrio frame, L/R, per paar Verdeckspitzendichtungen, Paar, links/rechts	08/73-07/79



Deur- en ruitrubbers Karmann Ghia
Tür- und Scheibendichtungen Karmann Ghia

Karmann Ghia Cabrio

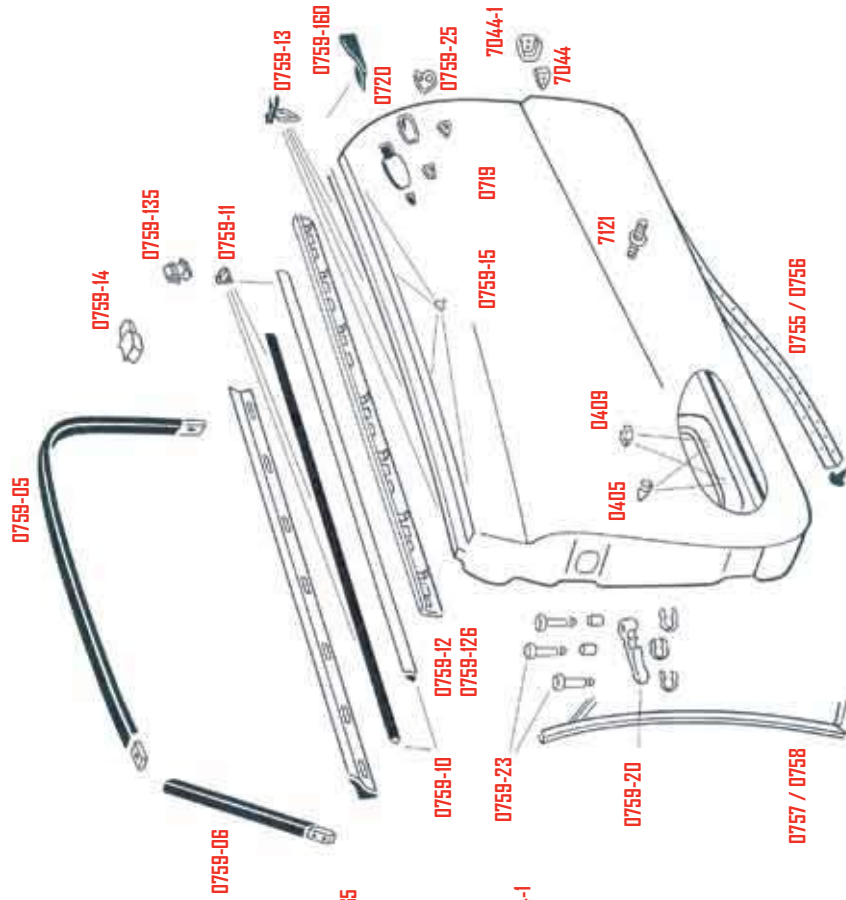

Karmann Ghia coupé

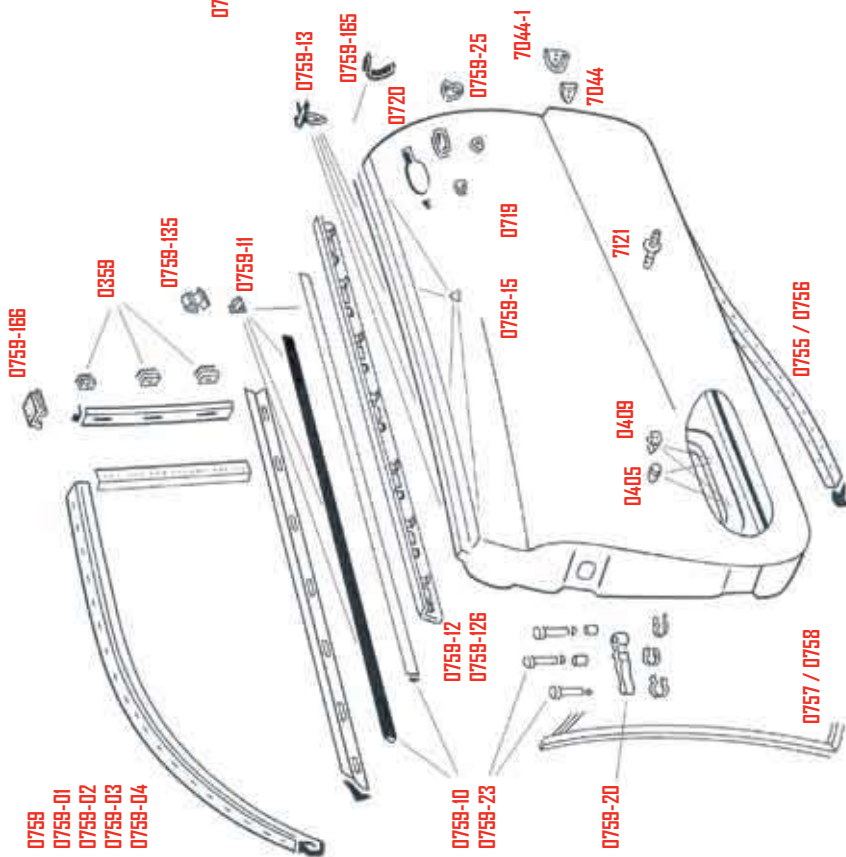

© BBT 2012 - Exploded View 1-15 / G1C7523.00

Code	Beschrijving / Beschreibung	Type / Typ
0359	Achterzijuitscharnier per 6 stuks Scharniere Seitenscheiben hinten, Satz (6 Stück)	
0405	Afsluitrubbers, per stuk Gummistopfen für Zierleistenclips, Stück	
0409	Clips voor -en achterpanelen, per stuk Klammer Türverkleidung, Stück	
0719	Rubber onder klink, klein, vooraan, per stuk Türgriffgummi, klein, vorn, Stück	08/67-07/74
0720	Rubber onder klink, groot, achteraan, per stuk Türgriffgummi, groß, hinten, Stück	08/67-07/74
0755	Deurrubber, links, per stuk Türdichtung B-Säule/Schweller, links, Stück	
0756	Deurrubber, rechts, per stuk Türdichtung B-Säule/Schweller, rechts, Stück	
0757	Dichting deurstijl, links, per stuk Türdichtung A-Säule, links, Stück	
0758	Dichting deurstijl, rechts, per stuk Türdichtung A-Säule, rechts, Stück	
0759	Rubbers deurruit, per paar, L/R Türscheibendichtungen, Paar, links/rechts	-07/59
0759-01	Rubbers deurruit, per paar, L/R Türscheibendichtungen, Paar, links/rechts	08/59-07/67
0759-02	Rubbers deurruit, per paar, L/R Türscheibendichtungen, Paar, links/rechts	08/67-07/71
0759-03	Rubbers deurruit, links, per stuk Türscheibendichtung, links, Stück	08/71-07/74
0759-04	Rubbers deurruit, rechts, per stuk Türscheibendichtung, links, Stück	08/71-07/74
0759-05	Rubbers deurruit, cabriolet, per paar, L/R Türscheibendichtungen Cabriolet, Paar, links/rechts	
0759-06	Rubbers voorruitstijl cabriolet, per paar, L/R A-Säulen Dichtungen Cabriolet, Paar, links/rechts	
0759-10	Ruitenliker binnenkant, per stuk Dichtflasje innen, Stück	
0759-11	Clips voor ruitenliker binnenkant, 14 stuks, (2 zijden) Klammern für Dichtflasje innen, 14 Stück (reicht für 2 Seiten)	
0759-12	Ruitenliker buitenkant, L/R, per paar Dichtflasje außen, Paar, links/rechts	08/59-07/71
0759-126	Ruitenliker buitenkant, L/R, per stuk Dichtflasje außen, Stück, links/rechts	08/71-
0759-13	Clips voor ruitenliker buitenkant, 10 stuks voor 1 wagen Klammern für Dichtflasje außen, 10 Stück (reicht für 2 Seiten)	
0759-135	Clips voor ruitenliker buitenkant, 8 stuks voor 1 wagen Klammern für Dichtflasje außen, 8 Stück (reicht für 2 Seiten)	08/71-
0759-14	Verbinding tussen binnenkant ruitenliker en buitenkant achterdeur, per paar, L/R Abschlussplatte Cabriolet, links/rechts	
0759-15	Anti-rammel deurruit, 8 stuks Führungsgummi Türscheibe, 8 Stück	
0759-160	Rubbers op B-stijl, cabrio, per paar Dichtungsgummi an Schloßsäule, Cabrio, Paar	
0759-165	Rubbers op B-stijl, coupe, per paar Dichtungsgummi an Schloßsäule, Coupé, Paar	
0759-166	Rubbers bovenaan zijruitstijl, per paar Dichtung oben B-Säule/Seitenfenster, Paar	Typ(e) 1 4 08/59-07/71
0759-20	Deurarrret, per stuk Türfangband, Stück	
0759-23	Rolletjes deurarrret, set voor 1 deur Rollen für Türfangband, Satz für 1 Tür	
0759-25	Deurlinkrubbers, 4 stuks Türgriffgummi, 4 Stück	-07/67
7044	Centrerings deur, per paar Türpuffer, Paar	
7044-1	Deurvanger, per paar Gehäuse für Türpuffer, Paar	08/59-07/74
7121	Regelvijs voor Cabrio zijruiten, per stuk Einstellschraube für Türscheibe	Typ(e) 1 08/64-07/79 Typ(e) 1 4 08/63-07/74

Deurrubbers Type 181

Deze rubbers zijn van Duitse kwaliteit

Türdichtung für Typ 181

Diese Türdichtungen sind von Deutscher Qualität



0713-181 Deurrubber links
Türdichtung, links
• Typ(e) 181

0714-181 Deurrubber rechts
Türdichtung, rechts
• Typ(e) 181





1

Deurrubbers Type 2 -'67 Bus & Pick-up
Türdichtungen Typ 2 -'67 Bus & Pritsche

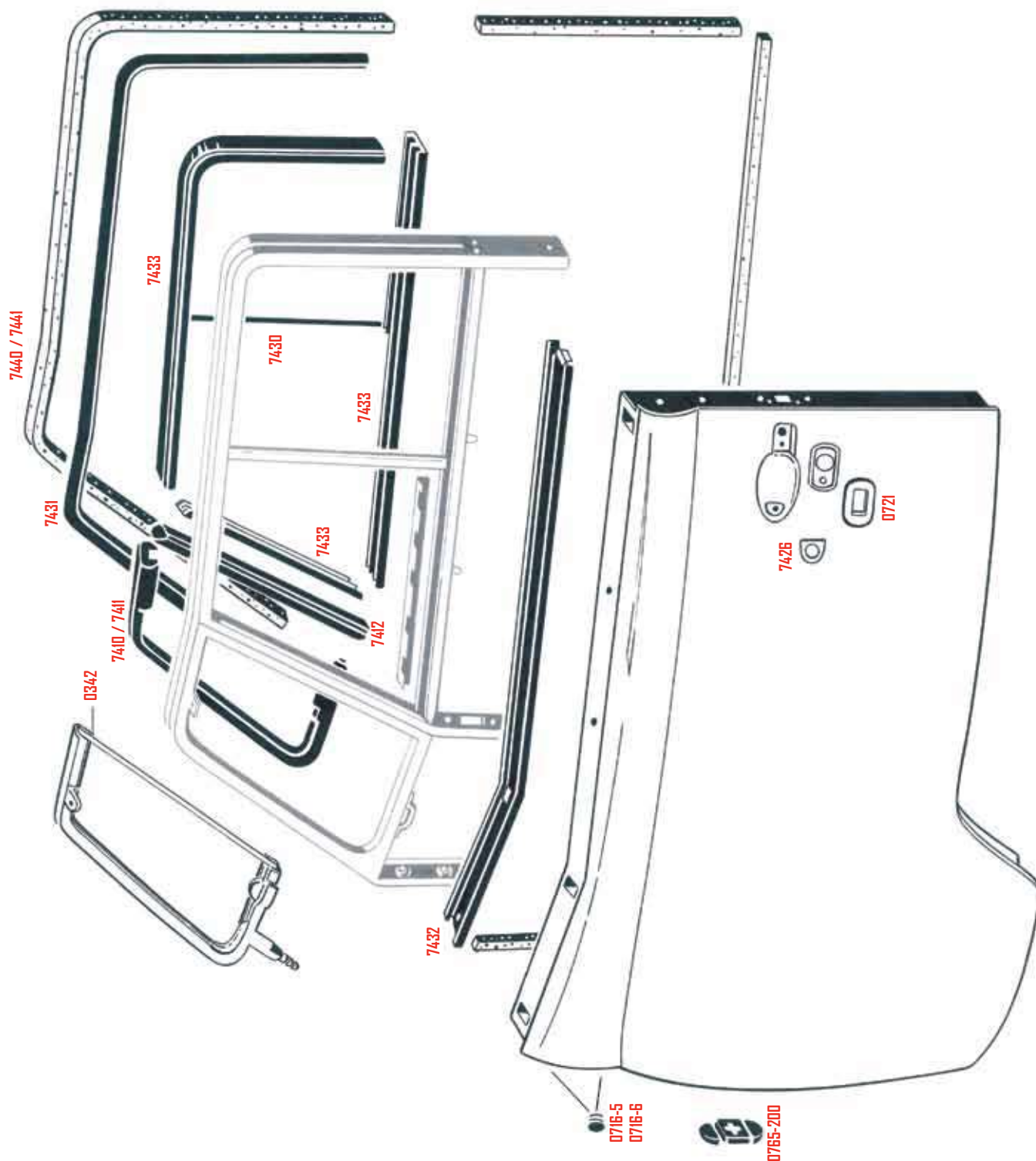

© BBT 2012 - Exploded View 1-17 / G1C7S25

Code	Beschrijving / Beschreibung	Type / Typ
7431	Deurrubber boven, per paar <i>Dichtung Türrahmen, Paar</i>	-07/67
7432	Rubber tussen ruitframe en deur, per paar <i>Dichtung zwischen Fensterrahmen und Tür, Paar</i>	-07/67
7433	Deurviltstrips rond ruit, set van 6 stuks/ 2 deuren <i>Führungskanal Filz, Satz (6 Stück) 2 Türen</i>	-07/67
7440	Voordeurrubbers, set van 8 stuks, L/R <i>Türdichtung, Satz (8 Stück, links/rechts)</i>	-07/67
7441	Deurrubber, per meter, TQ <i>4m/deur nodig</i> <i>Türdichtung, Meterware, sehr gute Qualität (4 m pro Tür nötig)</i>	-07/67
8730-04	Moer <i>Mutter</i>	M4 Din 934
8754-04	Veerring golvend <i>Federring</i>	M4 Din 137B
8789-04-008	Bolverzonken schroef <i>Senkkopf-Schraube, abgerundet</i>	M4x8 Din 964

Code	Beschrijving / Beschreibung	Type / Typ
0342	Rubber tussen ruit en frame voor een tochrui <i>Einfassung Drehfenster, Stück</i>	
0716-5	Dop deurscharnierbout, origineel, per stuk <i>Stopfen für Türschraube, original, Stück</i>	03/55-07/67
0716-6	Dop voor raamkaderbout, zwart <i>Stopfen für Fensterrahmen, schwarz, Stück</i>	07/62
0721	Rubbers onder klink, per paar <i>Türgriffgummis, Paar</i>	-07/63
0785-200	Dichting deurarrret, per paar <i>Dichtung Türstopf, paar</i>	08/64-07/67
7410	Tochtruitrubbers, links, per stuk <i>Dichtung Drehfenster, links, Stück</i>	01/53-07/67
7411	Tochtruitrubbers, rechts, per stuk <i>Dichtung Drehfenster, rechts, Stück</i>	01/53-07/67
7412	Ruitenlikkers tochrui L/R, per paar <i>Dichtlasche Drehfenster, links/rechts, Paar</i>	-07/67
7425	Deurklink rubbers, set van 4 stuks <i>Türgriffgummis, Satz (4 Stück)</i>	08/64-07/67
7430	Ruitenlikkers deurrui, per paar <i>Dichtlasche Schiebefenster, Paar</i>	-07/67

Deurrubbers Type 2 '68-'79 Bus & Pick-up Türdichtungen Typ 2 '68-'79 Bus & Pritsche

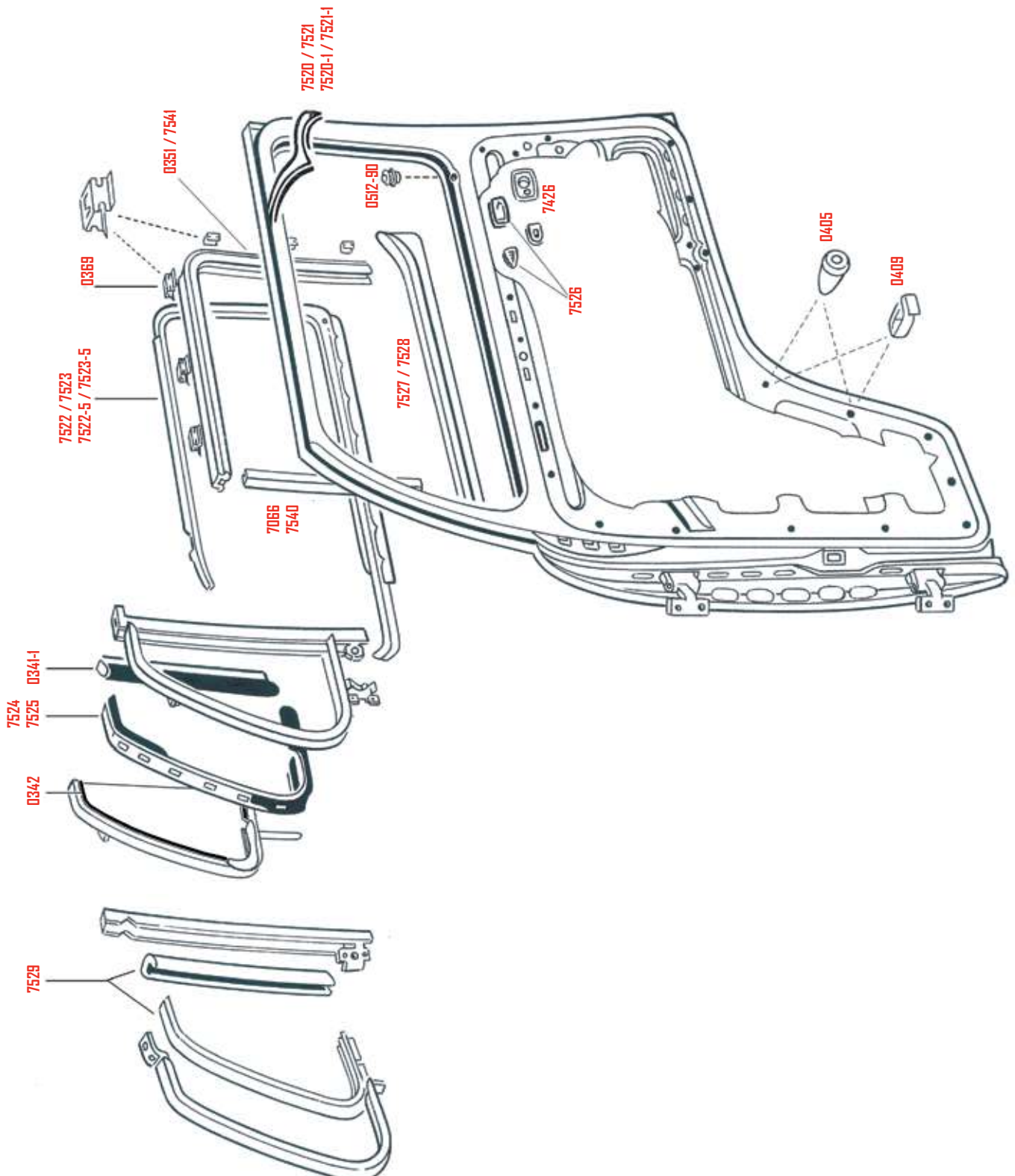

© BBT 2012 - Exploded View 1-18 / G1C7526

Code	Beschrijving / Beschreibung	Type / Typ
7522-5	Ruitenlijker buitenkant, chroom + rubber, links, per stuk Duitse kwaliteit Fensterzierrahmen, links, Stück Deutsche Qualität	08/67-07/79
7523	Ruitenlijker buitenkant chroom + rubber, rechts, per stuk Fensterzierrahmen, rechts, Stück	08/67-07/79
7523-5	Ruitenlijker buitenkant chroom + rubber, rechts, per stuk Duitse kwaliteit Fensterzierrahmen, rechts, Stück Deutsche Qualität	08/67-07/79
7524	Tochtruiterubber deur links, per stuk Dichtung Drehfenster, links, Stück	08/67-07/79
7525	Tochtruiterubber deur rechts, per stuk Dichtung Drehfenster, rechts, Stück	08/67-07/79
7526	Rubber deurklink, 4 stuks, L/R Origineel Türgriffgummis, 4 Stück, links/rechts original	08/68-07/79
7527	Ruitenlijker binnen, links, per stuk Fensterdichtlasche innen, links, Stück	08/67-07/79
7527-1	Ruitenlijker binnen, links, do Brasil, per stuk Fensterdichtlasche innen, links, Stück (do Brasil)	08/67-07/79
7528	Ruitenlijker binnen, rechts, per stuk Fensterdichtlasche innen, rechts, Stück	08/67-07/79
7528-1	Ruitenlijker binnen, rechts, do Brasil, per stuk Fensterdichtlasche innen, rechts, Stück (do Brasil)	08/67-07/79
7529	Tochtruiterubber voor gesloten ruitjes, per stuk Dichtung für festes Dreiecksfenster, Stück	08/67-07/79
7540	Verticale deurvilstrips, do Brasil, per stuk Führungsstreifen vorn, Stück (do Brasil)	08/67-07/79
7541	Raamkanaal deurnuit, do Brasil, per stuk Führungsleiste, Stück (do Brasil)	08/67-07/79

Code	Beschrijving / Beschreibung	Type / Typ
0344-1	Verticale tochtruiterubbers, per paar Dichtung Drehfenster senkrecht, Paar	08/67-07/79
0342	Rubber tussen ruit en frame voor een tochtruut Einfassung für Drehfenster, Stück	
0351	Raamkanaal in U-vorm, per stuk Führungsleiste Filz, Stück	
0369	Clip voor U-vorm raamkanaal, per stuk Klammer für Führungsleiste, Stück	
0405	Afsluiterubberclips deurpanelen, per stuk Gummistopfen für Zierleistenclips, Stück	
0409	Clips voor- en achterdeurpanelen, per stuk Klammer Türverkleidung, Stück	
0409-5	Clips voor deurpaneel, per stuk Klammer Türverkleidung, Stück	
0512-90	Doorvoer deurstaafje, zwart, per stuk Durchführung Türpin, schwarz, Stück	07/67-
7066	Verticale deurvilstrips, per paar Führungsstreifen vorn, Paar	08/67-07/79
7426	Deurklink rubbers, set van 4 stuks Türgriffgummis, 4 Stück	08/67-07/68
7520	Deurrubber links, per stuk Türdichtung, links, Stück	08/67-07/79
7520-1	Deurrubber links, per stuk Duitse kwaliteit Türdichtung, links, Stück Deutsche Qualität	08/67-07/79
7521	Deurrubber rechts, per stuk Türdichtung, rechts, Stück	08/67-07/79
7521-1	Deurrubber rechts, per stuk Duitse kwaliteit Türdichtung, rechts, Stück Deutsche Qualität	08/67-07/79
7522	Ruitenlijker buitenkant, chroom + rubber, links, per stuk Fensterzierrahmen, links, Stück	08/67-07/79

Deurrubbers Type 3
Türdichtungen Typ 3

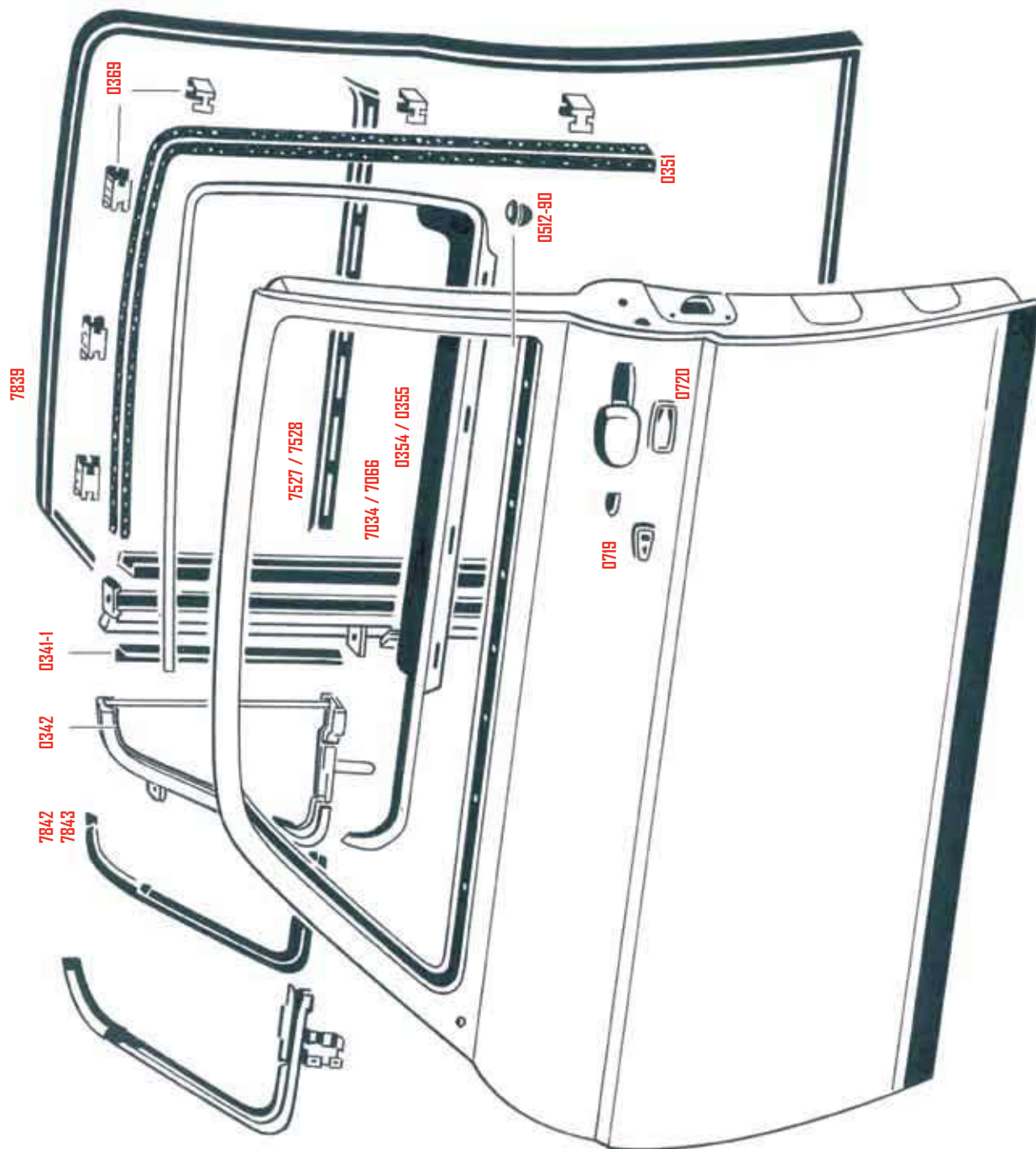

© BBT 2012 - Exploded View 1-19 / G1C7S27.00

Code	Beschrijving / Beschreibung	Type / Typ
0512-80	Doorvoer deurstaafje, zwart, per stuk <i>Durchführung Türpin, schwarz, Stück</i>	07/67-
0719	Rubber onder klink, vooraan, per stuk <i>Türgriffgummi, klein, vorn, Stück</i>	08/67-07/74
0720	Rubber onder klink, groot achteraan, per stuk <i>Türgriffgummi, groß, hinten, Stück</i>	08/67-07/74
7034	Verticale deurviltstrips, per paar <i>Führungsschiene senkrecht, Paar</i>	04/61-07/65
7066	Verticale deurviltstrips, per paar <i>Führungsschiene senkrecht, Paar</i>	08/65-07/74
7527	Ruitenliker binnenkant, links, per stuk <i>Fensterdichtlasche innen, links</i>	04/61-07/74
7528	Ruitenliker binnenkant, rechts, per stuk <i>Fensterdichtlasche innen, rechts</i>	04/61-07/74
7839	Deurrubber, links en rechts, per paar Duitse kwaliteit <i>Türdichtung, links/rechts, Paar</i> <i>Deutsche Qualität</i>	04/61-07/74
7842	Tochtruiterubber links, per stuk <i>Dichtung für Drehfenster, links, Stück</i>	
7843	Tochtruiterubber rechts, per stuk <i>Dichtung für Drehfenster, rechts, Stück</i>	

Code	Beschrijving / Beschreibung	Type / Typ
0344-1	Verticale tochtruiterubber, per paar <i>Dichtlasche Drehfenster, Paar</i>	04/61-07/74
0342	Rubber tussen ruit en frame voor een tochrut <i>Einfassung für Drehfenster, Stück</i>	
0351	Raamkanaal in U-vorm, per stuk <i>Führungsschiene, Stück</i>	
0354	Ruitenliker + chroomrand, links, per stuk Duitse kwaliteit Vooraan een klein beefje naar beneden plooiën <i>Fensterzierrahmen, links, Stück</i> <i>Deutsche Qualität</i> <i>Vorn ein wenig nach unten knicken</i>	
0355	Ruitenliker + chroomrand, rechts, per stuk Duitse kwaliteit Vooraan een klein beefje naar beneden plooiën <i>Fensterzierrahmen, rechts, Stück</i> <i>Deutsche Qualität</i> <i>Vorn ein wenig nach unten knicken</i>	
0389	Clip voor U-vorm raamkanaal, per stuk <i>Klammer für Führungseiste, Stück</i>	
0405	Afsluiterubberclips deurpanelen, per stuk <i>Gummistopfen für Zierleistenclips, Stück</i>	
0409	Clips voor- en achterdeurpanelen, per stuk <i>Klammer Türverkleidung, Stück</i>	

8

Toebehoren

Zubehör

Gechromeerde sierlijsten en montageonderdelen

Deze sierlijsten en bevestigingsstukken zijn ideaal voor de originele restauratie of customizing van uw wagen. Sierlijsten worden geleverd zonder clipsen tenzij anders vermeld.

Clipsen komen per stuk tenzij anders vermeld.

Verchromte Zierleisten und Befestigungsmaterial

Diese verchromten Zierleisten und Befestigungsteile sind ideal für die Restaurierung Ihres Original-Fahrzeugs. Außerdem eignen sie sich dazu, Ihrem moderneren Wagen etwas Retro-Optik zu verleihen. **Zierleistsätze sind ohne Befestigungsklammern, wenn nicht anders beschrieben.**



Montagedelen

Befestigungsteile

0406 Clip voor brede sierlijst, per stuk
Klammer für breite Zierleiste, Stück
• Typ(e) 1 49-07/66



0407 Clip voor smalle sierlijst, per stuk
Klammer für schmale Zierleiste, Stück
• Typ(e) 1 08/66-



0407-500 Clip voor sierlijst, per stuk
Klammer für Zierleiste, Stück
• Typ(e) 2 08/67-07/79



0404-1 Clip voor sierlijsten van Karmann Ghia, 52 stuks
Klammern für Zierleisten Karmann Ghia, Satz (52 Stück)
• Typ(e) 14 08/59-



0404-250 Clip dorpelsierlijst, per stuk
Klammer für Schweller-Zierleiste, Stück
• Typ(e) 3 -07/66



0404-251 Clip dorpelsierlijst, per stuk
Klammer für Schweller-Zierleiste, Stück
• Typ(e) 3 08/66-



0405 Afsluitrubber clip voor brede sierlijst, montageclip
Gummistopfen für breite Zierleiste, Stück
• Typ(e) 1 49-07/66-96



0405-05 Afsluitrubber chroomlijstclip Aan binnenzijde kofferruimte
Gummistopfen für Zierleistenclips
• Typ(e) 1 -10/57

Sierlijsten T1

Zierleisten T1

0402-3 Aluminium sierlijstset, 7-delig Geborsteld aluminium en met groeven als origineel. Voor Type 1 met lange voorkoffersierlijst zonder voorkofferembleem
Zierleistsatz, 7-teilig Gebürstetes Aluminium. Für Typ 1 mit lange Kofferraumhaube ohne Emblem
• Typ(e) 1 -03/51

0402-4 Aluminium sierlijstset, 7-delig Geborsteld aluminium en met groeven als origineel. Voor Type 1 met korte voorkoffersierlijst en voorkofferembleem
Zierleistsatz, 7-teilig Gebürstetes Aluminium. Für Typ 1 mit kurzer Kofferraumhaube mit Emblem
• Typ(e) 1 04/51-10/52



0402-5 Chroomlijstset, 7-delig Voorkoffer= 940 mm, zijkant voor links + rechts= 595 mm
Duitse superkwaliteit Zierleistsatz verchromt, 7-teilig Fronthaube= 940 mm, Seite vorn links + rechts= 595 mm Deutsche Qualität
• Typ(e) 1 10/52-07/62



0402-6 Chroomlijstset, 7-delig Voorkoffer= 1005 mm, zijkant voor links + rechts= 590 mm
Duitse superkwaliteit Zierleistsatz verchromt, 7-teilig Fronthaube= 1005 mm, Seite vorn links + rechts= 590 mm Deutsche Qualität
• Typ(e) 1 08/62-07/66



0403-1 Chroomlijstset, 7-delig Voorkoffer= 1000 mm, zijkant voor links + rechts= 590 mm
Duitse superkwaliteit Zierleistsatz verchromt, 7-teilig Fronthaube= 1000 mm, Seite vorn links + rechts= 590 mm Deutsche Qualität
• Typ(e) 1 08/66-07/67



0403-2 Chroomlijstset, 7-delig Voorkoffer= 940 mm, zijkant voor links + rechts= 590 mm
Duitse superkwaliteit Zierleistsatz verchromt, 7-teilig Fronthaube= 940 mm, Seite vorn links + rechts= 590 mm Deutsche Qualität
• Typ(e) 1 08/67-07/72



0403-6 Chroomlijstset, 7-delig Voorkoffer= 1040 mm zijkant voor links + rechts= 590 mm
Duitse superkwaliteit Zierleistsatz verchromt, 7-teilig Fronthaube= 1040 mm, Seite vorn links + rechts= 590 mm Deutsche Qualität
• 1200
• Typ(e) 1 08/72-
• Mexico



0403-3 Chroomlijstset, 7-delig Voorkoffer= 940 mm, zijkant voor links + rechts= 720 mm
Duitse superkwaliteit Zierleistsatz verchromt, 7-teilig Fronthaube= 940 mm, Seite vorn links + rechts= 720 mm Deutsche Qualität
• 1302



- 0403-4** Chromlijstset, 7-delig
Voorkoffer= 940 mm, zijkant voor
links + rechts= 715 mm
Duitse superkwaliteit
Zierleistensatz verchromt, 7-teilig
Fronthaube= 940 mm, Seite vorn
links + rechts= 715 mm
Deutsche Qualität
- 1303

- 0402-1** Brede sierlijsten, kwaliteit = gepolijste inox, 7-delig
Hoogglans! Zonder twijfel de mooiste op de markt verkrijgbaar
Breite Zierleisten, polierter Edelstahl, 7-teilig
Hochglanz! Ohne Ausnahme die Schönsten auf dem Markt!
- Typ(e) 1 49-07/66

- 0402** Brede sierlijsten, 7-delig, Braziliaanse kwaliteit
Breite Zierleisten, 7-teilig, brasilianische Qualität
- Typ(e) 1 49-07/66

- 0477** Brede zijkantsierlijsten tegen deurscharnier, per paar
Breite Zierleiste am vorderen Seitenteil, Paar
- 1303

- 0476** Chromlijst op dakgoot, 7 m
Om complete dakgoot voor kever te bekleden, verpakt in 2 stukken van 3,5 m
Chromzierleiste Regenrinne, 7 m
Ausreichend, um für beide Regenrinnen eines Käfers. Verpackt: 2 x 3,5 m

- 0476-1** Afsluitklem voor chromlijst op dakgoot
Klammern für Chromzierleiste Regenrinne, Stück

Sierlijsten Type 2 -07/67 SAM-BA:

Deze aluminium sierlijst sets zijn de welbekende Samba lijsten van gepolijst aluminium. Doordat goede originele bijna niet meer te vinden zijn en zeer prijzelijk zijn, hebben we nu deze zeer mooie reproductie in voorraad genomen. Ze worden compleet geleverd met schroeven, er moet enkel nog een gekleurde rubberen strip in naar keuze, zie BBT #7499 / -1 / -2 / -3 / -4 / -5. Onze ervaring vertelt ons dat deze zeer goed passen, enkel moet je zeker zijn van uw type bus. Tot 07/63 heeft de bus 23 ruiten en na 08/63-07/67 heeft de bus 21 ruiten. De dorpel sierlijsten worden apart verkocht.

Zierleistensatz Typ 2 -07/67 Samba:

Diese Zierleistensätze sind aus poliertem Aluminium. Weil sie original fast nicht mehr zu bekommen sind, haben wir jetzt sehr schöne, passgenaue Reproduktionen zu einem vernünftigen Preis ins Programm genommen. Sie werden komplett montierfertig (mit Schrauben) geliefert, man benötigt zusätzlich nur farbigen Zierleistenkeder nach Wahl (siehe BBT #7499 / -1 / -2 / -3 / -4 / -5). Bitte beachten Sie, dass es zwei unterschiedliche Sätze gibt: Für Samba bis 7/63 (23 Fenster) und ab 8/63 - 7/67 (21 Fenster). Die Schwellerzierleisten sind gesondert zu bestellen.



- 0404-30** Chrom sierlijstset
Rechtse laaddeuren
Samba-Zierleistensatz
Laderaumtüren rechts
- -07/63

- 0404-31** Chrom sierlijstset
Rechtse laaddeuren
Samba-Zierleistensatz
Laderaumtüren rechts
- 08/63-07/67

- 0404-32** Chrom sierlijstset
Linkse laaddeuren
Samba-Zierleistensatz
Laderaumtüren links
- -07/63

- 0404-33** Chrom sierlijstset
Linkse laaddeuren
Samba-Zierleistensatz
Laderaumtüren links
- 08/63-07/67

- 0404-34** Dorpelsierlijst, per paar
Schwellerzierleiste, Paar
- -07/67



Op 1 deluxe busje zijn er origineel 10 gebruikt, voor de reproductie sierlijsten dewelke wij uit voorraad kunnen leveren heb je er 14 nodig.

Auf 1 Sambabus braucht man original 10 Endstücke, für die Reproduktionszierleisten welche wir aus Vorrat liefern können benötigt man ja 14.



- 0404-290** Afwerkplaatje voor Samba sierlijst, per stuk
Endstücke für Sambazierleisten, Stück
- -07/67



Sierlijsten Type 2 08/67-:

Na lang speurwerk hebben we deze Deluxe sierlijstsets kunnen laten maken. Deze geven een zeer mooie afwerking van de zogenaamde Baywindow bussen. De sets worden geleverd met 60 klemmen voor montage. De kwaliteit is als origineel.

Zierleistensatz Typ 2 8/67-:

Nach sorgfältiger Planung haben wir jetzt diese Zierleisten nachbauen lassen. Sie sind für T2a Deluxe-Busse gedacht, die serienmäßig mit ihnen ausgeliefert wurden. Die Sätze werden zusammen mit 60 Klammern geliefert, ausreichend für ein Fahrzeug. Die Qualität entspricht den Originalteilen.



- 0404-35** Chrom sierlijstset
Zierleistensatz verchromt
- 08/67-07/71

- 0404-36** Chrom sierlijstset
Zierleistensatz verchromt
- 08/71-07/79

Sierlijsten Type 3:

Deze sierlijsten zijn voor modellen met of zonder zijpinkers. Sierlijsten worden geleverd zonder clipsen tenzij anders vermeld. Clipsen komen per stuk tenzij anders vermeld.

Zierleistensatz Typ 3:

Die Zierleisten sind für Modelle mit und ohne integrierte Seitenleuchten erhältlich. Zierleistesätze sind ohne Klammern, wenn nicht anders beschrieben.



- 0404-20** Sierlijstset chrom, voor model met geïntegreerde zij-richtingaanwijzers
Zierleistensatz verchromt, für Modelle mit integrierten Seitenleuchten
- -07/66

- 0404-21** Sierlijstset chrom, voor model zonder geïntegreerde zij-richtingaanwijzers
Zierleistensatz verchromt, für Modelle ohne integrierte Seitenleuchten
- -07/66

- 0404-22** Sierlijstset chrom, voor model met geïntegreerde zij-richtingaanwijzers
Zierleistensatz verchromt, für Modelle mit integrierten Seitenleuchten
- 08/66-07/71

- 0404-23** Sierlijstset chrom, voor model zonder geïntegreerde zij-richtingaanwijzers
Zierleistensatz verchromt, für Modelle ohne integrierte Seitenleuchten
- 08/66-07/71

- 0404-24** Sierlijstset chrom
Zierleistensatz verchromt
- 08/71-



- 0406** Clip voor brede sierlijst, per stuk
Klammer für breite Zierleiste, Stück
- -07/65



- 0407** Clip voor smalle sierlijst, per stuk
Klammer für schmale Zierleiste, Stück
- 08/65-



Sierlijsten Karmann Ghia

Chrom Zierleistensatz Karmann Ghia



- 0404** Sierlijsten Karmann Ghia, 12 delig
Duitse kwaliteit
Zierleistensatz Karmann Ghia, Satz (12-teilig)
Deutsche Qualität
- 08/59-07/74



- 0404-10** Chrom sierlijst van de nummerplaat verlichting
Zierleiste verchromt für Kennzeichenbeleuchtung



- 0404-11** Clip voor sierlijst plaatverlichting, per 4 stuks
Klammern für Zierleiste der Kennzeichenbeleuchtung, Satz (4 Stück)



- 0404-12** Eindstukjes voor sierlijst plaatverlichting 0404-10, per paar
Endstücke für Zierleiste der Kennzeichenbeleuchtung, Paar

Opschriften en montageonderdelen

Schriftzüge und Zubehör



- 0444** 'Streetmachine'
'Streetmachine'



- 0443** 'Cal Look'
'Cal Look'



- 0445** 'Hotrod'
'Hotrod'



- 9640** Java 'C' stripe kit, zilver, 40 stuks
Java C-Stripe Kit, Aufkleber, silber, Satz (40 Stück)
- Type) 1

Opschrift Wolfsburg, Karmann Ghia

Wolfsburg und Karmann Ghia Embleme



- 0411** Voet Wolfsburgembleem, zoals origineel
 Sockel für Wolfsburg-Emblem, wie original
 • 04/51-07/62

- 0413** Wolfsburg embleem op blauwe achtergrond
 Te gebruiken met voet nr 0411
 Wolfsburg-Emblem mit blauem Hintergrund
 Mit Sockel #0411 zu montieren
 • 04/51-07/59

- 0413-1** Wolfsburg embleem op zwarte achtergrond
 Te gebruiken met voet nr 0411
 Wolfsburg-Emblem mit schwarzem Hintergrund
 Mit Sockel #0411 zu montieren
 • 08/59-07/62



- 0413-5** Rubbers achter WOB embleem
 Gummi unter Wolfsburg-Emblem
 • 04/51-07/62

- 7151** Kenteken Karmann Ghia
 Karmann Ghia-Emblem

- 7150** Kenteken Karmann
 Karmann Emblem



- 0728** Montagecup voor nr 7150 n° 7151, per stuk
 Befestigungstülle Emblem für #7151 und #7150, Stück

Opschrift en tekens

Schriftzüge und Embleme

- 0410** Voorkofferembleem, cursief
 Haubenschriftzug, kursiv

- 0410-1** Achterkoffer embleem in hoofdletters
 Heckklappenschriftzug, in Großbuchstaben
 • Typ(e) 1 08/67-
 • Typ(e) 14 08/67-07/74
 • Typ(e) 2 08/72-07/79
 • Typ(e) 3 08/67-12/72

- 0410-2** Embleem
 Schriftzug
 • Typ(e) 2 08/62-07/71
 • Typ(e) 3 ch 95 100- / 62-07/65



- 0410-9** Clips voor monogram op achterkoffer
 Tülle für Schriftzüge auf Heckklappe



- 0440-010** Voorkofferembleem rond
 Haubenemblem, rund
 • Typ(e) 1 10/52-07/60

- 0440** Voorkofferembleem rond
 Haubenemblem, rund
 • Typ(e) 1 ch.5 010 448 / 10/62-07/73
 • Typ(e) 3 10/62-07/69
 • Typ(e) 4 08/72-07/74

- 0728** Montagecup voor nr 0440, per stuk
 Befestigung für Nr.0440, pro Stück



- 0440-250** Embleem 'Karmann Ghia' op achterklep, groot
 Schriftzug 'Karmann Ghia' für Motorhaube, groß



- 0440-255** Clips voor 'Karmann Ghia' logo op achterklep
 4 stuks
 Klammern für Schriftzug 'Karmann Ghia' für Motorhaube
 4 Stück



- 0440-20** Embleem vooraan
 Emblem
 • Typ(e) 14 08/62-



- 0440-21** Voet van embleem vooraan
 Trägerplatte für Emblem
 • Typ(e) 14 08/62-



- 0758-35** Rubber voor onder voet 0440-21
 Dichtung für Trägerplatte #0440-21
 • Typ(e) 14 08/62-



- 0440-205** Veerklem voor embleem, vooraan
 Blechmutter für Emblem
 • Typ(e) 14 08/62-



- 0440-215** Montage set voor voet, embleem, vooraan
 Montage-Kit für Trägerplatte
 • Typ(e) 14 08/62-



- 0440-10** Embleem groot
 Emblem groß
 • Typ(e) 2 -07/67



- 0440-11** Embleem groot, originele chroom
 Emblem groß, verchromt
 • Typ(e) 2 -07/67

- 0440-09** Embleem groot
Inox gepolierd
Emblem groß
Edelstahl poliert
- Typ(e) 2 -07/67



- 0440-12** Embleem
Emblem
- Typ(e) 2 08/68-07/72

- 0440-15** Embleem, wit
Emblem, weiß
- Typ(e) 2 08/72-07/79

- 0440-16** Embleem, zwart
Emblem, schwarz
- Typ(e) 2 08/72-07/79

- 0440-17** Embleem, chroom
Emblem, verchromt
- Typ(e) 2 08/72-07/79



- 0440-19** Clip voor embleem, per stuk
3 clips nodig voor montage van logo
Klammer für Emblem, Stück
drei Stück für ein Emblem nötig
- Typ(e) 2 08/72-07/79

Antennes

BBT levert u een volledig assortiment antennes

Antennen

BBT liefert Ihnen ein vollständiges Antennen-Sortiment



Oud model, te bevestigen op 2 punten. Bij kevers worden deze gemonteerd op het linker- of rechtervoorpaneel. Voor bus of andere wagens kan u deze plaatsen naar eigen keuze.

Altes Modell, an zwei Punkten zu befestigen. Bei Käfern werden sie vorne links oder rechts an der Seitenwand montiert. Beim Bus oder anderen Wagen können sie nach Wunsch angebracht werden.

- 0433** Antenne voor zijdelingse montage op 2 punten
Antenne für seitliche Montage an zwei Punkten



Voor kever en bus is deze links naast de voorruit te monteren. De voet staat in een hoek van 57° gebogen.

Neueres Modell. Beim Käfer und Bus wird sie links neben der Windschutzscheibe montiert. Der Fuß ist in einem Winkel von 57° gebogen, so dass die Antenne in verschiedene Richtungen gedreht werden kann.

- 0432** Antenne met schuine voet
Antenne, gebogener Fuß
- Typ(e) 1 08/65-
 - Typ(e) 2 08/67-

- 0432-5** Antenne met chroom voet
Antenne, gebogener Fuß, verchromt
- Typ(e) 1 08/65-
 - Typ(e) 2 08/67-



- 0432-600** Antenne ronde voet
Antenne, runder Fuß
- Typ(e) 14/ Typ(e) 3/ 356



- 0432-700** Antenne chroom, 1 punts montage
Antenne mit Ein-Punkt-Montage, verchromter Fuß
- Typ(e) 1 07/66
 - Typ(e) 2 -07/67
 - Typ(e) 2 08/67-07/79



- 0432-1** Stop voor gat van antenne, zwart, per stuk
Antennenloch-Abdichtung, schwarz, Stück

Claxonrooster

2 modellen om de ovale claxongaten in de spatborden van verschillende types kever op te smukken:

Hupenziergitter

Es gibt zwei unterschiedliche Versionen von Hupenziergittern für alle Modelle mit ovalen Ausschnitten in den Kotflügeln.



NOTA: Spatborden tot oktober '52 vooraan (bril) hebben ronde claxon roosters. Bij het ter perse gaan van deze catalogoog hebben wij nog een aantal in NOS voor U. Vraag vrijblijvend inlichtingen.

Anmerkung: Vordere Kötflügel bis Oktober '52 (Brezel) haben runde Hupenziergitter. Bei Drucklegung dieses Katalogs haben wir noch einen Restbestand auf Lager. Bitte kontaktieren Sie uns für nähere Informationen.



- 0408** Claxonrooster origineel model
Duitse kwaliteit, verkocht per paar.
Hupenziergitter, originale Optik, Paar
Deutsche Qualität
- -07/67
 - 1200 -07/71



- 0408-01** Claxonrooster 'Koch'
Reproductie van een origineel jaren
50 accessoire, verkocht per paar.
Hupenziergitter "Koch"
Reproduktion eines originalen Zu-
behörs der 50er Jahre. Passen in die
selben Kotflügel wie #0408, Paar
• -07/67
• 1200-07/71

Gechromeerde sierroosters

Verchromte Ziergitter



- 0421** Sierrooster voorkoffer
Front-Ziergitter
• 1300



- 0488** Sierrooster voorkoffer
Front-Ziergitter
• 1303

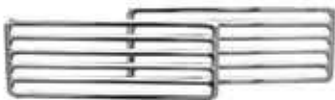

- 0422** 2-delig sierrooster, achterkoffer
Motorklappen-Ziergitter, zweiteilig
• Typ(e) 1 -07/69



- 0423** 4-delig sierrooster, achterkoffer
Motorklappen-Ziergitter, vierteilig
• Typ(e) 1 08/69-

- 0420** Sierrooster onder achterraut
50 gaten
Heck-Ziergitter
50 Schlitze
• 1303

- 0419** Sierrooster onder achterraut
42 gaten sedan
Heck-Ziergitter
42 Schlitze
• 12/1300



- 0891-986** Sierlijst ventilationsrooster vooraan
Zierrahmen um Lufteinlass
• Typ(e) 2 08/67-07/72



- 0489** Luchtinlaat vooraan links en rechts,
per paar
Lufteinlassgitter vorn, links/rechts,
Paar
• Typ(e) 14 08/59-07/74



- 0485** Roosters achter zijruit, zwart, per
paar
Luftgitter 'Ohren', für die C-Säule,
schwarz, Paar
• Typ(e) 1 08/67-

Regendeflector

Deze deflector vermijdt regenslag in uw motorcompartiment. Wordt geplaatst op de motorkap van uw kever over de ventilationsroosters. Voor kevers van '69-, voorzien van een motorkap met 4 roosters. Opgelet: Bij montage van dit accessoire is het aanbevolen tijdens de zomermaanden de motortemperatuur nauwlettend op te volgen, vooral bij de kever cabrio!!

Regendeflektor

Dieser Deflektor vermeidet das Eindringen von Regen in den Motorraum, kann aber auch für höhere Motortemperaturen sorgen. Er wird auf die Motorhaube Ihres Käfers über den Lüftungsschlitzen montiert. Für Käfer ab '69 >. Vorgesehen für die Motorhaube mit 4 Lüftungsschlitz-Paketen. Achtung: Wenn Sie dieses Zubehör montieren, ist es wichtig die Motortemperatur im Auge zu behalten - besonders bei Cabrios!



- 0495** Regendeflector
Regendeflektor
• Typ(e) 1

Handgreep bescherming

Griffschalen



- 0441** Deurklinkbescherming, per paar
Türgriffschalen, Paar
• Typ(e) 1 08/55-07/60



- 0442** Deurklinkbescherming, per paar
Türgriffschalen, Paar
• Typ(e) 1 08/60-07/67



0416 Deurklinkbescherming, per paar
Türgriffschalen, Paar
• Typ(e) 1 08/67-07/70



0417 Deurklinkbescherming, per paar
Türgriffschalen, Paar
• Typ(e) 1 08/70-



0414 Voorkofferlinkbescherming lang
Haubengriffplatte, lang
• Typ(e) 1 -07/67

0415 Voorkofferlinkbescherming kort
Haubengriffplatte, kurz
• Typ(e) 1 08/67-



9710 Deurklinkbescherming, per paar
Flat4 Türgriffschalen, Paar
• New Beetle

Deurscharnier sierstukken

Dit is een leuke versiering voor de kever en bus deurscharnieren die er toch nooit echt mooi uitzien. Ze worden eenvoudig gemonteerd.

Türscharnier-Abdeckung

Mit diesen einfach zu montierenden Abdeckungen lassen sich die etwas unansehnlichen, außenliegenden Türscharniere von Käfer und Bus verkleiden.



0484 Deurscharnier sierstukken, Chrom, per set/4
Türscharnier-Abdeckung, verchromt, Satz (4 Stück)
• Typ(e) 1



0484-200 Deurscharniercovers, bovenaan, per paar
Türscharnier-Abdeckung, verchromt, Paar (für die oberen Scharniere)
• Typ(e) 2 -07/67

Steenslagplaatjes Type 1

Deze plaatjes zijn uit gepolijst aluminium of inox en schuiven over het spatbordeinde aan de treeplankzijde. Ze zitten gemonteerd tussen spatbord en treeplank. Voor kevers vanaf 1949. Verkocht per paar.

Steinschlagecken Typ 1

Diese Steinschlagecken sind entweder aus poliertem Aluminium oder Edelstahl und werden über die Enden der Kotflügel geschoben. Sie sitzen zwischen Kotflügel und Trittbrett. Für Käfer ab 1949.



0399 Steenslagplaatje, vooraan (aluminium)
Steinschlagecke, vorn (Aluminium)
• 12/1300



0400 Steenslagplaatje, vooraan (aluminium)
Steinschlagecke, vorn (Aluminium)
• 1302/03



0401 Steenslagplaatje, achteraan, kort model, (aluminium)
Steinschlagecke, hinten, kurzes Modell, (Aluminium)

0418 Steenslagplaatje, lang model, met bouten, inox
Steinschlagecke, hinten, langes Modell, Edelstahl (mit Befestigungsschrauben)



0431 Steenslagplaat-set ROBRI
1 set bestaat uit 2 plaatjes vooraan + 2 achteraan en 1 sneeuwschraper/voetenveger op de treeplank.
Steinslagecken-Satz ROBRI
Je Satz: Zwei Ecken vorn, zwei hinten und 1 Schuhabstreifer für Schnee/Schlamm auf dem Trittbrett.

- 12/1300



0431-01 Schoenvegers, Robri set, per stuk
Schuhabstreifer ROBRI, Stück

- 12/1300

Safari windows, Type 2 -07/67

De Safari windows voor Type 2 -07/67 zijn zonder problemen op uw bus, pick-up Resto Cal of originele stijl te monteren. De volledige kit omvat alles wat men nodig heeft voor de montage van 2 voorruit.

Safari-Fenster, Typ 2 -07/67

Die Safari-Fenster für Typ 2 -07/67 sind problemlos an jedem Bus der ersten Generation anzubringen. Der vollständige Satz umfasst alles, was man für die Montage von zwei Frontscheiben benötigt.



0395 Safari windows - grondverf
Safari-Fenster, Rahmen grundiert

0396 Safari windows - gepolijst
Safari-Fenster, Rahmen poliert



0397-010 Safari slot, links
Safari-Fenster-Vorreiber, links vorne

- Typ(e) 2



0397-011 Safari slot, rechts
Safari-Fenster-Vorreiber, rechts vorne

- Typ(e) 2



0397-050 Safari carrosserie dichting, vooraan
Safari-Fenster-Dichtung Karosserie/Rahmen, vorne

- Typ(e) 2



0397-060 Safari glas dichting, vooraan
Safari-Fenster-Dichtung Rahmen/Glas, vorne

- Typ(e) 2



0397-100 Pop-uit scharnier zijruit
Aussteller für Ausstellfenster

- Typ(e) 2

Window Visor

De window visor/ raamklep geeft u de mogelijkheid uw ramen te openen zonder windturbulentie in uw wagen te krijgen. Bovendien is dit een mooi chroom retro accent aan uw wagen. Per paar.

Windabweiser

Der Windabweiser ermöglicht es, die Fenster zu öffnen ohne Zug zu bekommen. Darüberhinaus setzen die Abweiser einen glänzenden Akzent an Ihrem Wagen. Paar.



0480 Window visor
Windabweiser

- -07/64

0481 Window visor
Windabweiser

- 08/64-

'Wirbulator' op voorklep

Deze 'Wirbulator' kan worden gemonteerd op de sierlijst van de voorkoffer. Dit kan enkel op de brede sierlijsten tot 07/66. De 'Wirbulator' zal ervoor zorgen dat sneeuw en insecten niet tegen uw voorruit vliegen door de windafbuiging net voor de ruit. Dit is een leuk Vintage accessoire.

'Wirbulator' für vordere Haube

Dieser 'Wirbulator' wird an der Zierleiste (nur die breite Version bis 1966) der vorderen Haube montiert. Der 'Wirbulator' soll dafür sorgen, dass während der Fahrt durch die erzeugten Wirbel Insekten, Regen und Schnee um die Frontscheibe herumgeleitet werden und sie dadurch länger sauber bleibt. Ein tolles Zubehör aus den 50er Jahren, dessen Wirkung man gerade auf langen Strecken zu schätzen lernt.



0413-6 Wirbulator
Wirbulator

Zonneschermen

Sonnenschuten



Gedaan met verblinding door de zon. Deze zonneschermen worden gemonteerd boven de voorruit aan de buitenkant van de wagen. Ze passen op alle kevers behalve op het model 1303. Authentiek, vervaardigd in dik plexi en Aluminium, echt origineel Europees fabrikaat! Kwam in de jaren vijftig als een zeer gewilde optie! Worden verkocht inclusief alle montage materiaal en een duidelijke handleiding!

Blendung durch die Sonne gibt es nicht mehr, mit dieser authentischen Sonnenschute aus robustem Plexiglas und Aluminium. Sie wird an den regenrinnen montiert und passt an alle Käfer, ausgenommen 1303. Die Blenden werden in Europa gefertigt, entsprechen denen aus den 50er Jahren und werden mit einem ausführlichem Handbuch geliefert.

0486-01 Zonnescherm, blauw
Sonnenschute, blau, Stück

0486-02 Zonnescherm, rood
Sonnenschute, rot, Stück

0486-03 Zonnescherm, groen
Sonnenschute, grün, Stück

0486-04 Zonnescherm, smoke
Sonnenschute, rauchgrau, Stück



Na de zonneschermen voor kever hebben we nu ook die voor Type 2 Bus tot 1979 in het programma. Deze zonneschermen zijn van perfecte kwaliteit en worden dus ook geleverd met een montage kit.

Da die Nachfrage nach Sonnenschuten auch beim Bus anstieg, haben wir nun ebenfalls Modelle für alle Transporter bis 1979 ins Programm aufgenommen. Diese Schuten sind von ausgezeichneter Qualität und werden mit Montagesatz geliefert.

0486-20 Zonnescherm, blauw
Sonnenschute, blau, Stück
• Typ(e) 2

0486-21 Zonnescherm, rood
Sonnenschute, rot, Stück
• Typ(e) 2

0486-22 Zonnescherm, groen
Sonnenschute, grün, Stück
• Typ(e) 2

0486-23 Zonnescherm, smoke
Sonnenschute, rauchgrau, Stück
• Typ(e) 2

Bagagerek Type 1

Gepäckträger Typ 1



Dit bagagerek is onmisbaar voor een echte Resto Cal Look kever. Eenvoudig te monteren. Verkrijgbaar in chroom en onverchroomd. Chroom uitvoering evenaart het originele en is in Duitse kwaliteit leverbaar uit beperkte voorraad.

Dieser Dachgepäckträger mit Holzlatten darf bei einem echten "Resto Cal Look"-Käfer nicht fehlen. Einfach zu montieren. Deutsche Qualität, lackiert. Dieser Träger gleicht dem Original sowohl im Aussehen als auch von der Qualität. Wenige verchromte Exemplare sind noch am Lager, bitte kontaktieren Sie uns diesbezüglich.



0487 Bagagerek, niet chroom uitvoering
Dachgepäckträger, lackiert
• Typ(e) 1



Dit dakrekje is gemaakt van roestvrij staal en heeft een erg gestroomlijnde vintage look. Door de speciale vorm van dit rekje geeft het een aparte look aan je kever.

Dieser Dachgepäckträger ist aus rostfreiem Stahl gemacht und hat eine sehr historische Stromlinienoptik. Die spezielle Form gibt Ihrem Käfer einen ganz besonderen Look.

0487-02 'Vintage speed' dakrekje
Dachgepäckträger 'Vintage Speed'
• Typ(e) 1



Flat 4 heeft de rechten van de originele Airstreme dakrek overgenomen van de Spaanse fabrikant. Deze lijken op het eerste zicht op onze 'Vintage Speed' dakrekjes (BBT 0487-02), maar het verschil is dat deze nog beter bruikbaar zijn als bagage rek omdat deze vooraan en achteraan voorzien zijn van een boog om de bagage tegen te houden.

Flat 4 hat die Rechte des originalen Airstreme-Dachgepäckes vom spanischen Fabrikanten übernommen. Sie gleichen auf den ersten Blick unseren 'Vintage Speed' Dachgepäcken (#0487-02), mit dem Unterschied, dass sie noch besser nutzbar sind, weil sie vorn und hinten mit klappbaren Bügeln versehen sind, die das Gepäck besser fixieren können.



9677 Airstreme dakrek
Dachgepäckträger Flat 4 Airstreme
• Typ(e) 1



Deze bagagerekjes zijn reeds geruime tijd een succesvol onderdeel bij BBT doch was tot op heden enkel beschikbaar als speciale bestelling in onze shop. Ondertussen hebben we kunnen werken aan onze aanvoerlijnen wat ervoor gezorgd heeft dat deze bagagerekken vanaf heden onder supervisie van BBT in productie zijn wat een betere beschikbaarheid garandeert.

Diese Gepäckträger sind bei BBT schon seit geraumer Zeit sehr erfolgreich. Bislang wurden sie jedoch nur auf Bestellung gebaut. Inzwischen haben wir aber mit dem Zulieferer gesprochen, der nun die Träger in Serie fertigt - unter der Aufsicht von BBT. Dadurch können wir eine deutlich schnellere Verfügbarkeit garantieren.



4870-021 Bagagerek achteraan (hout)
Heckgepäckträger mit Holzlatten
(Limousine)
• Typ(e) 1



4870-026 Bagagerek achteraan cabrio (hout)
Heckgepäckträger mit Holzlatten
(Cabrio)
• Typ(e) 1



Dit is een mooi en eenvoudig te monteren accessoire voor een zeer aantrekkelijke prijs. Deze bagagerekjes kunnen gebruikt worden op elke kever tot 1967 uitgezonderd de Cabriokevers.

Einfache Ausführung des Heckgepäckträgers, ohne Holzlatten. Ein schönes Accessoire, einfach zu montieren, zu einem günstigen Preis. Für Käfer Limousine -07/67.

0487-01 Bagagerek, achteraan, econo
Heckgepäckträger ohne Holzlatten
(Limousine)
• Typ(e) 1 -07/67

Skidrager Type 1

Skiträger Typ 1



9670 Skidrager
Skiträger
• Typ(e) 1 -07/67

Bagagerek Karmann Ghia

Dachgepäckträger Karmann Ghia



- 4870-102** Bagagerek op dak, RVS
Dachgepäckträger mit Holzplatten,
Edelstahl
- Typ(e)14



- 4870-121** Bagagerek achteraan, chroom
Heckgepäckträger, verchromt
- Typ(e)14

Bagagerek Type 2

Deze bagagerekken zijn voor bus. Het metaal frame is in het grijs gelakt en het hout in het donkerbruin en van zeer goede kwaliteit. Het rekje wordt ongemonteerd geleverd in een doos wat het transporteren vereenvoudigt. Het duurt +/- 1 uur om het te monteren, een handleiding wordt bijgeleverd.

Gepäckträger Typ 2

Dieser Dachgepäckträger ist für den Bus. Das Stahlrohr ist grau lackiert, das Holz ist dunkelbraun und von sehr guter Qualität. Zum einfacheren Transport wird der Träger zerlegt geliefert. Mit Hilfe der beigegefügteten Aufbauanleitung lässt sich der Dachträger in rund einer Stunde montieren.



- 0487-2** Bagagerek 'Vintage' Westfalia look
3 bogen
Dachgepäckträger 'Vintage' Westfalia Look, 3-Bogen-Version
- Typ(e) 2

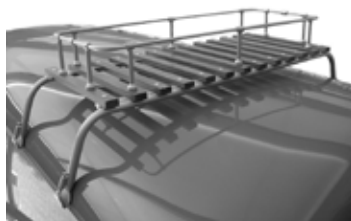

- 0487-21** Bagagerek 'Vintage', smalle versie,
2 bogen
50 cm
Dachgepäckträger 'Vintage',
2-Bogen-Version
50 cm
- Typ(e) 2



RVS

Edelstahl



- 4870-220** Bagagerek op dak, 2 bogen, RVS
Dachgepäckträger, 2-Bogen-Version,
Edelstahl
- Typ(e) 2



RVS

Edelstahl



- 4870-221** Bagagerek op dak, 3 bogen, RVS
Dachgepäckträger, 3-Bogen-Version,
Edelstahl
- Typ(e) 2



RVS

Edelstahl

- 4870-222** Bagagerek op dak, 4 bogen, RVS
Dachgepäckträger, 4-Bogen-Version,
Edelstahl
- Typ(e) 2



4870-230 Ladder aan zijkant voor bagagerek, RVS
Seitenleiter für Dachgepäckträger, Edelstahl
 • Typ(e) 2 08/67-07/79



4870-231 Ladder aan achterzijde voor bagagerek, RVS
Heckleiter für Dachgepäckträger, Edelstahl
 • Typ(e) 2 08/67-07/79

Westfalia top tent

Inclusief de palen en alle nodige onderdelen voor de montage op Type 2 -07/67. Enkel verkrijgbaar in geel/grijs en oranje/wit! Met montagehandleiding.

Westfalia Vorzelt

Das Zelt wird komplett geliefert, inklusive der Zeltstangen, der zwei Stützen am Dach sowie der Stange zur vorderen Stoßstange und natürlich sämtlichem Anbaumaterial. Erhältlich in gelb/grau oder orange/weiß. Diese zwei Farben wurden damals am häufigsten für die Westfalia-Camper bis 1967 bestellt. Mit Montageanleitung.



6500 Palenset voor Westy tent
Westy Zeltstangen



6550 Westy tent top geel/grijs
Westy Zeltstoff, gelb/grau



6551 Westy tent top oranje/wit
Westy Zeltstoff, orange/weiß



6520 Steunenset op het dak voor Westy tent #6500
Stützen auf Dach für Westy Zelt #6500, Satz



6525 Steun op bumper voor Westy tent #6500
 Voor rechtse laaddeuren
Stütze auf Stoßstange für Westy Zelt #6500
 Für Modelle mit Laderaumtüren rechts



6526 Steun op bumper voor Westy tent #6500
 Voor linkse laaddeuren
Stütze auf Stoßstange für Westy Zelt #6500
 Für Modelle mit Laderaumtüren links



6590 Dashboardplaatjes Westfalia register rood/zwart
Metallschild Westfalia Register, rot/schwarz

Afdekdop kriksteun

Met deze gechromeerde dop kunt u de kriksteun afdekken en uw origineel wieldeksel los trekken. Wordt verkocht per paar.

Abdeckkappe für Wagenheberaufnahme

Mit dieser verchromten Kappe können Sie nicht nur die Wagenheberaufnahme verdecken, sondern auch die Original-Radkappen abziehen.



0478 Afdekdop kriksteun
Abdeckkappen für Wagenheberaufnahmen, Paar

Instaptrede en busopstap Type 2

Trittstufen für Typ 2



Deze instaptrede is een zeer mooi accessoire voor uw bus. Ze wordt gemonteerd in de kriksteunen aan de zijkant van de bus waar de deurtjes zijn. Hij bestaat uit een instaptrede uit inox en de montagestukken zijn uit aluminium vervaardigd.

Diese Trittstufe ist ein sehr schönes und praktisches Zubehör für Ihren Bus. Man montiert sie ganz einfach in den Wagenheberaufnahmen an der Seite des Busses. Sie besteht aus Edelstahl, die Fixierungen aus Aluminium.

0235 Instaptrede
Trittstufe
• Typ(e) 2 -07/79



Deze opstappen zijn door Empi opnieuw gemaakt. Zij worden gemonteerd aan de zijden van de voorbumper. Verkocht per paar.

Bei diesen Trittstufen handelt es sich um eine Neuauflage von EMPI. Sie werden seitlich an der Stoßstange montiert.

0236 EMPI busopstap
Trittstufe EMPI, Paar
• Typ(e) 2 -07/67

Trekhaak Type 2

Anhängerkupplung Typ 2



4850-200 Trekhaak, Westfalia model
Anhängerkupplung mit Montagesatz, Westfalia
• Typ(e) 2 08/58-07/67

Spatlappen

Deze spatlappen zorgen voor de perfecte afwerking voor een originele restauratie. Volledig geleverd met 2 spatlappen en 2 beugels voor de montage.

Schmutzfänger

Diese Schmutzfänger gehören an jeden original restaurierten Käfer, Bus... Sie sind schwarz mit weißem Emblem. Das komplette Paket enthält zwei Schmutzfänger und zwei Bügel für die Montage.

0496 Spatlappen
Zwart met wit embleem
Schmutzfänger, Paar
Schwarz mit weißem Emblem
• Typ(e) 1

0496-100 Spatlappen
Wit met zwart embleem
Schmutzfänger, Paar
Weiß mit schwarzem Emblem
• Typ(e) 1

0496-200 Spatlappen
Zwart met wit embleem
Schmutzfänger, Paar
Schwarz mit weißem Emblem
• Typ(e) 2 -08/71

0496-201 Spatlappen
Wit met zwart embleem
Schmutzfänger, Paar
Weiß mit schwarzem Emblem
• Typ(e) 2 -08/71

Afdekhoes Kever

Deze wagenovertrek is gemaakt uit katoen. Hij beschermt uw Type 1 kever tegen zon, stof,... Koop een pyjama van de beste kwaliteit voor uw wagen zodat uw droomwagen in topconditie blijft.

"Car cover" - Abdecktuch Käfer

Diese Wagenabdeckung ist aus Baumwolle und schützt Ihren Typ 1 vor Sonne, Staub, etc. Kaufen Sie einen erstklassigen 'Pyjama' für Ihr Auto, damit Ihr Traumwagen in Top-Zustand bleibt.



0459 Afdekhoes, sedan
"Car cover" Abdecktuch, Sedan
• Typ(e) 1

Kampeeruitrusting

Dit eetservies met prachtige Bus opdruk is een absolute must voor dineren in stijl op één van de vele komende meetings of voor de kamperende liefhebber. De set is geschikt voor 4 personen en bestaat uit 4 grote borden, 4 kleine borden, 4 tassen, 4 kleine kommen, 1 grote kom en 1 grote schaal. De set is vervaardigd uit lichtgewicht slagvast PVC voor langdurig gebruik.

Camping Zubehör

Dieses Geschirr mit wunderschönem Bus-Aufdruck ist unabhömmlich falls man stilvoll auf einem der nächsten Treffen oder beim Campen dinieren möchte. Der Satz ist für vier Personen geeignet und besteht aus vier großen Tellern, vier kleinen Tellern, vier Tassen, vier kleinen Schüsseln, einer großen Schale und einer großen Schüssel. Das Tafelservice ist aus leichtem, aber solidem PVC gefertigt worden, was für eine lange Lebensdauer sorgt.



6650-000 Eetservies transporter
18-delig
Camping Geschirr Satz Motiv Busse
18-Stück

9

Spiegels en klinken Spiegel und Griffe

Originele buitenspiegels en montageonderdelen

Rückspiegel und Zubehör



Ronde spiegel
Voor montage op de deurscharnieras tot 07/67. Chroom afwerking.

*Runder Spiegel
Zur Montage auf dem Türscharnier bis 7/67.*

0464-1 Spiegel, universeel, links of rechts, met montagekit, per stuk
Außenspiegel, universal, links oder rechts, mit Montagesatz, Stück



9652 Spiegel, links of rechts, zonder montagekit, per stuk
Außenspiegel, links oder rechts, ohne Montagesatz, Stück

1



9653 Montagekit
Montagesatz



0464 Spiegel, links, per stuk
Außenspiegel, links, Stück



0458 Spiegel, rechts, per stuk
Außenspiegel, rechts, Stück



Ovale spiegel
Voor montage op de deurscharnieras

*Ovaler Spiegel
Zur Montage auf dem Türscharnier.*

0460 Spiegel, links, per stuk, met montagekit
Außenspiegel, links, mit Montagesatz, Stück



0457 Spiegel, rechts, per stuk, met montagekit
Außenspiegel, rechts, mit Montagesatz, Stück



9650 Spiegel, links, per stuk, zonder montagekit
Außenspiegel, links, ohne Montagesatz, Stück



9651 Spiegel, rechts, per stuk, zonder montagekit
Außenspiegel, rechts, ohne Montagesatz, Stück



9653 Montagekit
Montagesatz



0461 Deurscharnierspil met draad-voorziening om spiegel te monteren
Türscharnierstift mit Gewinde für Spiegelmontage



0462-5 Spiegel, links, per stuk
 Duitse kwaliteit
Außenspiegel, links, Stück Deutsche Qualität

Vierkante spiegel voor T1 Sedan 08/67-
 Montage in de deur. Originele afwerking.

*Viereckiger Spiegel für Käfer Limousine 8/67-
 Zur Montage in der Tür. Original-Ausführung.*

0462 Spiegel, links, per stuk
Außenspiegel, links, Stück



0463-5 Spiegel, rechts, per stuk
 Duitse kwaliteit
Außenspiegel, rechts, Stück Deutsche Qualität

0463 Spiegel, rechts, per stuk
Außenspiegel, rechts, Stück



0463-9 Dichtring voor buitenspiegel
Unterlage für Außenspiegel



0463-2 Montagevoet spiegel voor montage van een spiegel rechts op deur van T1 sedan zonder demontage van het zijraamje.
Anbausatz für Außenspiegel rechts (Für Limousinen ohne Mutter in der Tür)
 • Typ(e) 1 08/67-



0463-3 Moer voor spiegelmontage in deur
Mutter für die Montage des rechten Spiegels in Tür
 • Typ(e) 1 08/67-
 • Typ(e) 3



0463-4 Moer voor spiegelmontage rechts in het chroom frame van het zijraampje, Cabriolet
Mutter für die Montage des rechten Spiegels im Cabriolet-Dreiecksfensterrahmen
 • Typ(e) 1 08/67-



Vierkante spiegel voor T1 cabriolet 08/67-
 Voor montage in het frame van het zijraampje. Originele afwerking.

*Viereckiger Spiegel für Käfer Cabriolet 8/67-
 Zur Montage im Dreiecksfensterrahmen. Original-Ausführung.*

0462-1 Spiegel, links, cabriolet, per stuk
Außenspiegel, links, Cabriolet, Stück



0463-1 Spiegel, rechts, cabriolet, per stuk
Außenspiegel, rechts, Cabriolet, Stück



Spiegels Karmann Ghia

Außenspiegels Karmann Ghia



0471-100 Spiegel, links
Außenspiegel, links
• Typ(e) 14 08/65-



0471-110 Spiegel, rechts
Außenspiegel, rechts
• Typ(e) 14 08/65-



Spiegel Type 2

Chroom afwerking, geleverd met bevestigingsclips

Spiegel Typ 2

Verchromte Ausführung, geliefert mit Befestigungsklammern.

0474 Ronde spiegel voor montage op deurscharnierarm
Runder Spiegel für Montage auf Spiegelarm
• Typ(e) 2 -07/67



9660 Ronde spiegel voor montage op deurscharnierarm spiegelklem centraal!
Runder Spiegel für Montage auf Spiegelarm Zentraler Spiegelhalter!
• Typ(e) 2 -07/67



0464-2 Klem voor buitenspiegel, inox
Klammer für Außenspiegel in Edelstahl
• Typ(e) 2 -08/67



9661 Spiegelarm, links
Spiegelarm, links



9662 Spiegelarm, rechts
Spiegelarm, rechts



0474-10 Olifantenoorspiegel, L/R, per stuk
Rosco Außenspiegel mit Haltestange, links/rechts, Stück
• Typ(e) 2 -07/67



0474-01 Spiegel, links, per stuk
Außenspiegel, links, Stück
• Typ(e) 2 08/67-07/79
• T 181

0474-02 Spiegel, rechts, per stuk
Außenspiegel, rechts, Stück
• Typ(e) 2 08/67-07/79
• T 181



Spiegel Type 3

Spiegel Typ 3



9680 Spiegel, links
Außenspiegel, links, Stück
• Typ(e) 3



9681 Spiegel, rechts
Außenspiegel, rechts, Stück
• Typ(e) 3



Buitenspiegels

Verkocht per stuk tenzij anders vermeld.

Spiegels

Verkauf per Stück, falls nicht anders angegeben.



In de jaren 50 maakten verschillende kleinere fabrieken accessoires voor de kever. Albert was een van deze fabrikanten en kwam toen met de wondermooie zwanenhals spiegels die gemonteerd werden aan het begin van de chroomlijst op de voorflank. Deze ranke achteruitkijk spiegels geven uw auto zeer zeker een meer gestroomlijnde look en zijn een perfect passend accessoire op elke kever uitgevoerd met brede sierlijsten. BBT heeft de perfect reproductie van deze spiegels nu in zijn programma.

In den 50er Jahren stellten verschiedene kleine Firmen Zubehör für den Käfer her. Albert war eine davon, die die wunderschönen Schwanenhals-Spiegel produzierte, die an der Spitze der Seitenteil-Chromzierleiste montiert wurden. BBT hat jetzt die perfekte Reproduktion dieser Spiegeln in Programm aufgenommen. Diese schlanken Rückspiegel geben Ihres Auto eine stromlinienförmige Optik. Für alle Käfer mit breiter Zierleiste verwendbar.

- 0467-5** Swan neck spiegels
Per paar
Schwanenhals-Spiegel
Paar
• Typ(e) 1 -07/66



- 0467-2** Spiegel 'OBUS'
Chroom, links of rechts
Spiegel 'OBUS'
links oder rechts, verchromt



- 0455** Sportspiegel 'Turbo'
Zwarte kunststof, links
Sportspiegel 'Turbo'
Schwarzer Kunststoff, links



- 0465** Sportspiegel 'Baby Bravo'
Zwarte kunststof, links
Sportspiegel 'Baby Bravo'
Schwarzer Kunststoff, links

- 0466** Sportspiegel 'Baby Bravo'
Zwarte kunststof, rechts
Sportspiegel 'Baby Bravo'
Schwarzer Kunststoff, rechts



- 0468** Sportspiegel 'California'
Zwarte kunststof, links
Sportspiegel 'California'
Schwarzer Kunststoff, links

- 0469** Sportspiegel 'California'
Zwarte kunststof, rechts
Sportspiegel 'California'
Schwarzer Kunststoff, rechts

Klinken en sloten

De rubber voor onder de klinken vindt u op de pagina van de deurrubbers. BBT heeft eveneens ook alle klinken, sloten, haakjes, veertjes, enz..., koffersluitingen, kappen en deuren. Als we deze niet NOS hebben, dan hebben we deze wel tweedehands voor u. Vraag meer inlichtingen!

Griffe und Schösser

BBT hat eine große Auswahl an NOS Griffen, Schössern, Haken, Federn, usw. Wenn wir diese Teile nicht NOS haben, dann normalerweise aber gut gebraucht. Kontaktieren Sie uns diesbezüglich.



- 0424** Voorkofferlink
Haubengriff
• Typ(e) 1 08/52-07/67

- 0424-5** Voorkofferlink
Duitse kwaliteit
Kofferraumschloss oben
Deutsche Qualität
• Typ(e) 1 08/52-07/67



- 0439** Voorkofferlink
Haubengriff
• Typ(e) 1 08/67-

- 0439-5** Voorkofferlink
Origineel
Haubengriff
Original
• Typ(e) 1 08/67-



- 0424-1** Slot binnenkant voorkoffer
Kofferraumschloss oben
• Typ(e) 1 08/52-07/67

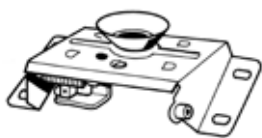

0424-2 Slot op voorpaneel
Kofferraumschloss unten
• Typ(e) 1 08/52-07/67



0439-1 Slot op voorkoffer
Kofferraumschloss oben
• Typ(e) 1 08/67-



0439-2 Slot op voorpaneel
Kofferraumschloss unten
• Typ(e) 1 08/67-07/68

0439-3 Slot op voorpaneel
Kofferraumschloss oben
• Typ(e) 1 08/68-



0425-3 Deurklink met sleutels
Türgriff mit Schlüsseln
• Typ(e) 1 08/55-07/60



0426-005 Deurklink met sleutels, voor chauffeur zijde, superieure kwaliteit
Türgriff mit Schlüsseln, Fahrerseite, gute Qualität
• Typ(e) 1 08/60-07/65

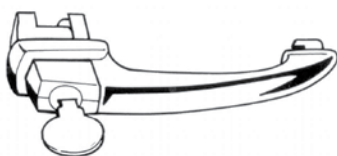

0426 Deurklink met sleutels, voor chauffeur zijde
Türgriff mit Schlüsseln, Fahrerseite
• Typ(e) 1 08/60-07/65



0426-1 Deurklink zonder sleutelslot
Türgriff ohne Schloss
• Typ(e) 1 08/60-07/65



0426-205 Deurklink met sleutels, superieure kwaliteit
Türgriff mit Schlüsseln, gute Qualität
• Typ(e) 1 08/65-07/66

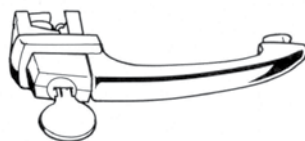

0426-2 Deurklink met sleutels
Türgriff mit Schlüsseln
• Typ(e) 1 08/65-07/66



0427 Deurklink met sleutels
Türgriff mit Schlüsseln
• Typ(e) 1 08/67-
• Typ(e) 14 08/67-
• Typ(e) 3 08/67-



0427-050 Deurklink met sleutels, per paar
Türgriffe mit Schlüssel, pro Paar
• Typ(e) 1 08/67-
• Typ(e) 14 08/67-
• Typ(e) 3 08/67-



0425-25 Veer deurklink
Rückholfeder für Türgriff
• Typ(e) 1 -07/55
• Typ(e) 2 -07/59

0425-35 Veer deurklink
Rückholfeder für Türgriff
• Typ(e) 1 08/55-07/60

0425-45 Veer deurklink
Rückholfeder für Türgriff
• Typ(e) 2 08/59-07/65

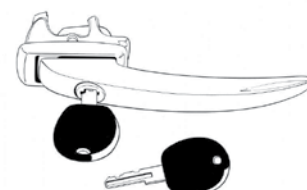

0425-50 Deurklink met sleutels
Türgriff mit Schlüsseln
• Typ(e) 2 -11/63



0425-51 Deurklink zonder sleutels
Türgriff ohne Schloss
• Typ(e) 2 -11/63



0425-750 Deurklinken met sleutels per paar
Türgriff mit Schlüsseln Paar
• Typ(e) 2 12/63-07/68



0427-250 Deurklink met sleutels, chroom, per paar
Türgriff mit Schlüsseln, verchromt, Paar
• Typ(e) 2 08/68-

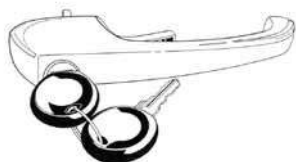

0427-2 Deurklink met sleutels, chroom
Türgriff mit Schlüsseln, verchromt
• Typ(e) 2 08/68-



0425-650 Deurklink zijlaadddeur, kort, met sleutels
Laderaum-Türgriff, kurz, mit Schlüsseln
• Typ(e) 2 08/58-07/67



0425-660 Deurklink zijlaadddeur, lang, met sleutels
Laderaum-Türgriff, lang, mit Schlüsseln
• Typ(e) 2 08/58-07/67



0428 Achterkoffer T-klink, met sleutels
Motorklappen-T-Griff mit Schlüsseln
• Typ(e) 1 01/53-07/63



0429 Achterkofferslot met sleutels
3 bouts montage
Motorklappengriff mit Schlüsseln Befestigung mit 3 Bolzen
• Typ(e) 1 08/64-07/71
• Typ(e) 2 08/66-07/67

0429-1 Achterkofferslot met sleutels
3 bouts montage
Duitse kwaliteit
Motorklappengriff mit Schlüsseln Befestigung mit 3 Bolzen Deutsche Qualität
• Typ(e) 1 08/66-07/71



0429-200 Achterkofferslot met sleutels
3 bouts montage
Eéndelig
Motorklappengriff mit Schlüsseln Befestigung mit 3 Bolzen Einteilig
• Typ(e) 1 08/66-07/71



0430 Achterkofferslot met sleutels
1 bout montage
Duitse kwaliteit
Motorklappengriff mit Schlüsseln Befestigung mit einem Bolzen Deutsche Qualität
• Typ(e) 1 08/71-



0428-2 Slotafdekking motorklep
Chromrosette für Motorklappe
• Typ(e) 2 03/55-07/65



0723-8 Rubber voor slotafdekking achterklep
Gummi für Rosette Motorklappe
• Typ(e) 2 03/55-07/65



0428-3 Slotafdekking zijklep
Pick-up enkelcabine
Rosette für Tresorklappe, Pritsche
• Typ(e) 2 -08/66



0723-7 Rubber voor slotafdekking zijklep
Pick-up enkelcabine
Gummi für Rosette Tresorklappe Pritsche
• Typ(e) 2 -08/66



0428-4 Slot op benzinetankklep
Tankklappenschloss
• Typ(e) 2 03/55-07/65



0428-5 Achter laadklepslot, chroom
Heckklappengriff mit Schlüsseln, verchromt
• Typ(e) 2 08/67-07/71



0438-005 Deurslotvanger links/rechts
Schloßfänger Tür, links/rechts
• Typ(e) 1-07/55



0438-01 Deurslotvanger links
Schloßfänger Tür, links
• Typ(e) 1 08/55-07/66

0438-02 Deurslotvanger rechts
Schloßfänger Tür, rechts
• Typ(e) 1 08/55-07/66



0438-03 Deurslotvanger links
Schloßfänger Tür, links
• Typ(e) 1 08/66-

0438-04 Deurslotvanger rechts
Schloßfänger Tür, rechts
• Typ(e) 1 08/66-



8050-100 Montagebout deurslotvanger
vooraan
Schraube für Schloßfänger
• Typ(e) 1-07/55



0438-20 Deurslotvanger
Schloßfänger, Kabinentür
• Typ(e) 2-ch 1 222 025/-63



0438-103 Deurslotvanger voorportier, links
Schloßfänger, Kabinentür, links
• Typ(e) 2 08/66-07/79

0438-104 Deurslotvanger voorportier, rechts
Schloßfänger, Kabinentür, rechts
• Typ(e) 2 08/66-07/79



0438-750 Deurslotvanger voorportier, links
Schloßfänger, Kabinentür, links
• Typ(e) 14 56-07/63



0438-751 Deurslotvanger voorportier, rechts
Schloßfänger, Kabinentür, rechts
• Typ(e) 14 56-07/63



0438-22 Zijdeur slotvanger
Schloßfänger Laderaumtüren
• Typ(e) 2-07/67



0438-600 Deurstrap
Türfangband
• Typ(e) 2-07/60



0438-610 Deurstrap
Türfangband
• Typ(e) 2 08/60-07/67



0438-21 Achterklep slotvanger
Schloßfänger Heckklappe
• Typ(e) 2-07/63



0438-15 Motorklep slotvanger
Schloßfänger Motorklappe
• Typ(e) 1 08/64-07/66



0438-25 Motorklep slotvanger
Schloßfänger Motorklappe
• Typ(e) 2 08/66-07/71



0438-26 Motorklep slotvanger
Schloßfänger Motorklappe
• Typ(e) 2 08/71-07/79



0438-52 Deur stop
Türfangband
• Typ(e) 1 08/61-



0438-65 Deur stop
Türfangband
• Typ(e) 2 08/67-07/77



0438-40 Slotvanger rubber achterklep, per stuk
Schließeil Heckklappe, Stück
• Typ(e) 2 08/63-07/71



0438-41 Slotvanger rubber voorportier, per stuk
Schließeil Tür, Stück
• Typ(e) 2 08/63-07/67



0438-271 Motorklep houder met veer + voor zijklep – pickup
Haubenstütze für Motordeckel, mit Feder, + Seitenladetür
 • Typ(e) 2 03/55-12/63



0438-271-5 Veer motorklep houder + voor zijklep – pickup
Feder für Motordeckel Haubenstütze + Seitenladetür
 • Typ(e) 2 03/55-12/63



0438-272 Veer motorklep + zijklep, Pick-up 28.50 cm
Stützfeder für Motordeckel + Ladetürgriff
 28.50 cm
 • Typ(e) 2 12/63-07/71



0438-273 Veer motorklep + zijklep Pick-up 25.50 cm
Stützfeder für Motordeckel + Ladetürgriff
 25.50 cm
 • Typ(e) 2 08/71-07/79
 • Typ(e) 25 08/79-07/92



0438-274 Veer zijklep Pick-up (met verbrede laadvloer) 21.00 cm
Stützfeder für Tresorklappengriff Pritsche (mit großer Ladefläche)
 21.00 cm
 • Typ(e) 2 -07/67



0438-275 Bout voor motorklepveer
Bolzen für Stützfeder Motordeckel
 • Typ(e) 2 08/63-07/79
 • Typ(e) 25 08/79-07/92



0438-280 Geleidingsrol motorklep veer
Führungsrolle für Stützfeder
 • Typ(e) 2 -ch 214 2057 948/ -73



0438-281 Clip voor geleidingsrol motorklepveer
Sicherungsring für Führungsrolle Stützfeder
 • Typ(e) 2 -ch 214 2057 948/ -73



0438-285 Geleidingsstuk motorklep veer
Führungsstück für Stützfeder
 • Typ(e) 2 ch.214 2057 949/- 73-

Vierkantsleutels

De vierkantsleutels zijn de sleutels voor de oudere busjes waar in de achterklep en/of in de zijklep (Pick up) geen sloten zaten maar enkel een vierkant gat. De sleutelhouder wordt in het passagiersgedeelte gemonteerd.

Vierkantschlüssel oder 'Kirchenschlüssel'

Die Vierkantschlüssel benötigt man zum Öffnen der Motor-, Tank- und Tresorklappe der älteren Bus-Modelle. Sie fehlen fast immer oder verschwinden, weil man vergisst, sie abzunehmen. Jetzt haben wir zwei Varianten im Programm: groß und klein. Der zugehörige Halter wird im Führerhaus links befestigt.



0428-6 Vierkantsleutel groot
Vierkantschlüssel, groß
 • Typ(e) 2



0428-7 Vierkantsleutel houder
Halter Vierkantschlüssel
 • Typ(e) 2





1

Schuifdeuronderdelen Type 2 -07/79 Schiebetür Zubehör Typ 2 -07/79

De schuifdeur is een van de meest slijtagegevoelige onderdelen op een bus, bij het minste kan deze slecht functioneren en veel ergernis teweeg brengen. Nu heeft BBT deze onderdelen die het meest slijtagegevoelig zijn in het programma genomen. Al deze onderdelen behorende tot het schuifdeurmechanisme zijn onontbeerlijk voor een goede werking van de schuifdeur. Alle onderdelen zijn origineel en dus perfect van pasvorm. Ze worden verkocht per stuk.

Die Bus-Schiebetür ist prädestiniert für stärke Abnutzung. Schon Kleinigkeiten können die Funktion beeinträchtigen und viel Ärger verursachen. Jetzt hat BBT die verschleißanfälligesten Teile ins Programm aufgenommen. Diese Teile gehören zum Schiebetürmechanismus und sind unentbehrlich für die einwandfreie Funktion. Alle Einzelteile entsprechen Original-Teilen und weisen eine sehr gute Passform auf.

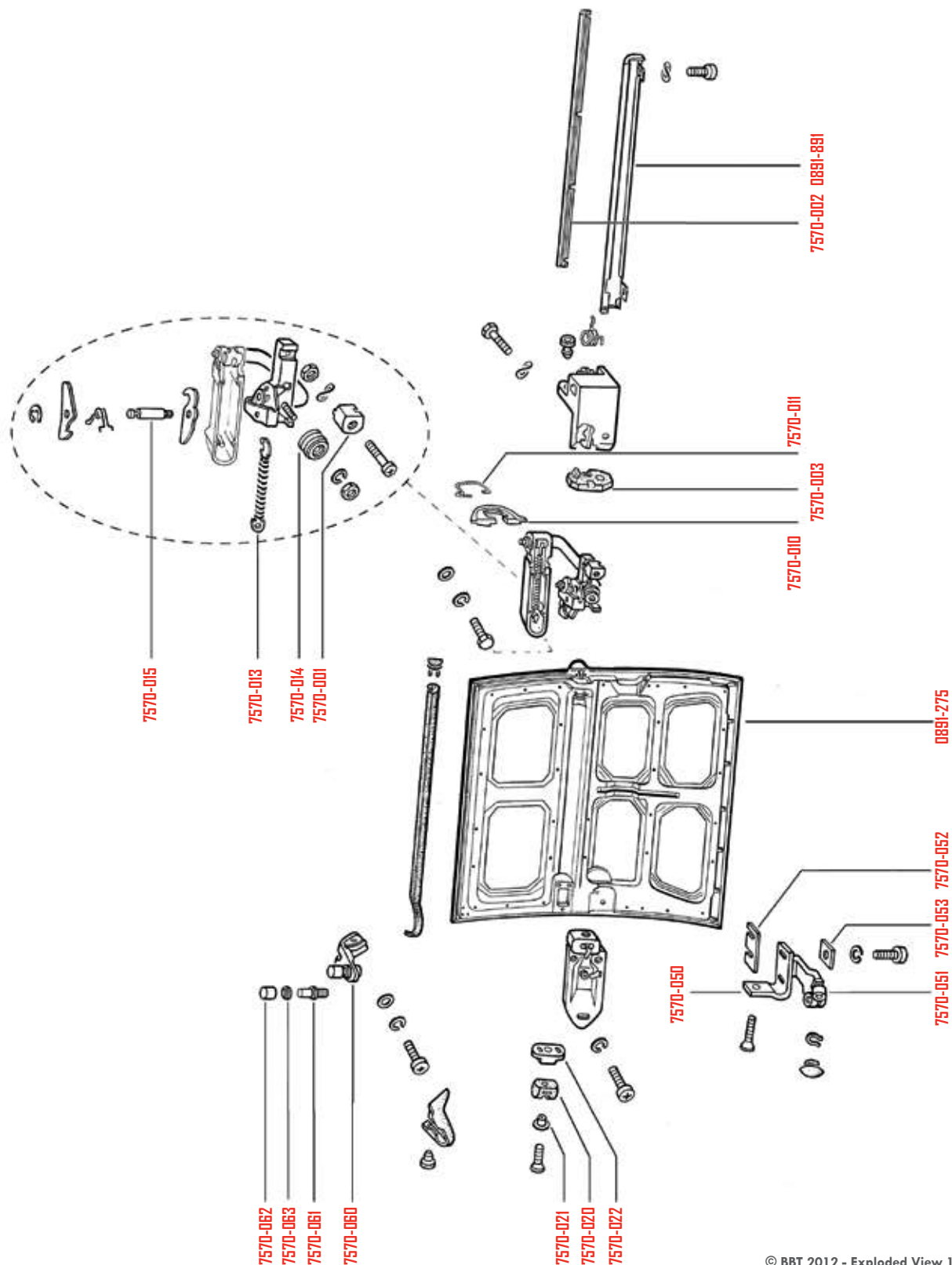

© BBT 2012 - Exploded View 1-20 / G1C956

Code	Beschrijving / Beschreibung	Type / Typ
7570-001	Geleidsstuk schuifdeurscharnier Führungsstück Schieberür	Typ(e) 2 08/67-07/79
7570-002	Rubber voor schuifdeurrail cover Keder Schienenabdeckung	Typ(e) 25 05/79-08/92
7570-003	Rubber stop op voorzijde geleiding schuifdeur Puffer auf Führungsstück Schieberür	
7570-010	Stofkap PVC centraal schuifdeurscharnier rechts PVC Abdeckung für mittleres Schieberürscharnier	
7570-011	Montageclips stofkap centraal schuifdeurscharnier Clip für PVC Abdeckung für mittleres Schieberürscharnier	
7570-012	Stofafsluiting mousse centraal schuifdeurscharnier Schaumstoff-Abdeckung für mittleres Schieberürscharnier	
7570-013	Terugtrekveer centraal schuifdeurscharnier Feder für mittleres Schieberürscharnier	Typ(e) 2 08/67-07/79 Typ(e) 25 05/79-08/92
7570-014	Geleidslager centraal schuifdeurscharnier Führungslager für mittleres Schieberürscharnier	
7570-015	Borpen vergrendelranden centraal schuifdeurscharnier Verriegelungsbolzen für mittleres Schieberürscharnier	
7570-020	Rubber slotgeleiding schuifdeur Gummi Schlosszentrierung	Typ(e) 2 08/75-07/79 Typ(e) 25 05/79-07/85
7570-021	Centreerrondel rubber slotgeleiding schuifdeur Zentrierung für Gummi Schlosszentrierung	Typ(e) 2 08/75-07/79 Typ(e) 25 05/79-07/85
7570-022	Montagevoet rubber slotgeleiding schuifdeur Halteplatte für Gummi Schlosszentrierung	Typ(e) 2 08/75-07/79 Typ(e) 25 05/79-07/85
7570-030	 Beschermkap schuifdeurslot vooraan, rechts Abedeking Schieberürscharnier vorne, rechts	Typ(e) 2 08/67-07/79
7570-050	Schuifdeursteun onderaan met lager Führungsrollenhalter für Schieberür, unten	
7570-051	Geleidsrol onderste geleiding schuifdeur Führungsrulle unten	
7570-052	Regelplaat onderste schuifdeur geleiding Einstellplatte für Führungsrollenhalter	
7570-053	Rondel onder bout onderste schuifdeur geleiding Unterlegplatte	
7570-060	Schuifdeur geleiding bovenaan met lager Führungsrollenhalter für Schieberür, oben	
7570-061	Pin bovenste geleiding schuifdeur Bolzen für Führungsrulle oben	
7570-062	Geleidsrol bovenste geleiding schuifdeur Führungsrulle oben	
7570-063	Vilt tussen rol en pin bovenste geleiding schuifdeur Filz unter Führungsrulle oben	
0891-275	Schuifdeur rechts, met raamopening Schieberür rechts mit Fensterausschnitt	Typ(e) 2 08/73-07/79

10

Ruitenwissers
Scheibenwischer

Ruitenwissers
Scheibenwischer

Typ(e) 1 56-67



Typ(e) 2 68-79



Typ(e) 2 -67



Typ(e) 1 57-58

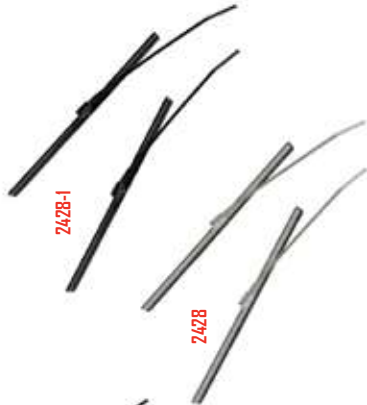

Typ(e) 1 1303



Typ(e) 1 54-57

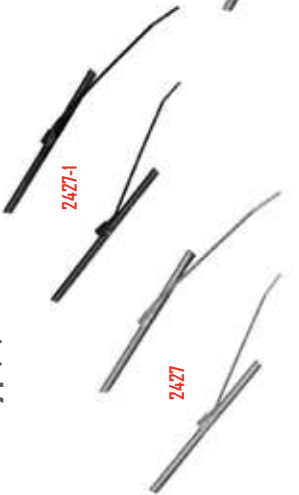

Typ(e) 1 12/13/1302 65-

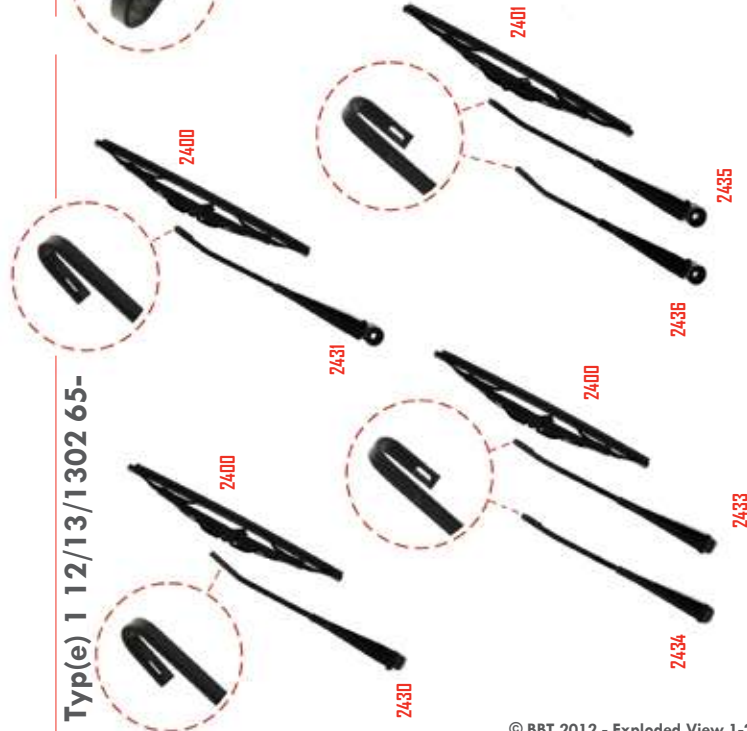

Typ(e) 1 -54



© BBT 2012 - Exploded View 1-21 / G1C1051

Code	Beschrijving / Beschreibung	Type / Typ
2407	Ruitenwissers, per paar, 400mm Wischerblätter, Paar, 40.00 cm	Type) 2 08/67-
2429	Ruitenwisserarm, grijs, per stuk, L/R Wischerarm, grau, links/rechts, Stück	Type) 1 08/57-07/67
2429-1	Ruitenwisserarm, zwart, per stuk, L/R Wischerarm, schwarz, links/rechts, Stück	Type) 1 08/57-07/67
2430	Ruitenwisserarm, zwart, per stuk, L/R Wischerarm, schwarz, links/rechts, Stück	Type) 1 08/65-07/67
2433	Ruitenwisserarm, zwart, per stuk, links Wischerarm, schwarz, links, Stück	1200 08/67- 1200L 08/67-07/73 13/1500 08/67-07/69
2434	Ruitenwisserarm, zwart, per stuk, rechts Wischerarm, schwarz, rechts, Stück	1200 08/67- 1200L 08/67-07/73 13/1500 08/67-07/69
2431	Ruitenwisserarm, zwart, per stuk, links Wischerarm, schwarz, links, Stück	13/1302 08/69-07/72
2432	Ruitenwisserarm, zwart, per stuk, rechts Wischerarm, schwarz, rechts, Stück	13/1302 08/69-07/72
2435	Ruitenwisserarm, zwart, per stuk, links Wischerarm, schwarz, links, Stück	1200L 08/73- 1300/02 08/72-
2436	Ruitenwisserarm, zwart, per stuk, rechts Wischerarm, schwarz, rechts, Stück	1200L 08/73- 1300/02 08/72-
2437	Ruitenwisserarm, zwart, per stuk, links Wischerarm, schwarz, links, Stück	1303
2438	Ruitenwisserarm, zwart, per stuk, rechts Wischerarm, schwarz, rechts, Stück	1303
2440	Wisserblad + arm, zilver, per zijde Wischerblatt + Arm, silber, für eine Seite	Type) 2 02/60-07/64 (ch.579 519 - 1 382 871)
2440-100	Wisserblad + arm, zilver, per zijde Wischerblatt + Arm, silber, für eine Seite	Type) 2 08/64-07/67 (ch.215 000 001 - 217 148 459)
2439	Ruitenwisserarm, zwart, per stuk, L/R Wischerarm, schwarz, links/rechts, Stück	Type) 2 08/68-

Code	Beschrijving / Beschreibung	Type / Typ
2408-200	 Ruitenwissers + arm, paar Wischerblätter + Arme, Paar	Type) 1 -12/53
2427	Ruitenwisser + arm, grijs, paar, 18.50cm Wischerblätter + Arme, grau, Paar, 18.50 cm	Type) 1 01/54-07/57
2427-1	Ruitenwisser + arm, zwart, paar, 18.50cm Wischerblätter + Arme, schwarz, Paar, 18.50cm	Type) 1 01/54-07/57
2408	Ruitenwisser, zwart, paar, 18.50cm Wischerblätter, schwarz, Paar, 18.50 cm	Type) 1 08/56-07/57
2408-1	Ruitenwisser, grijs, paar, 18.50cm Wischerblätter, grau, Paar, 18.50 cm	Type) 1 08/56-07/57
2428	Ruitenwisser + arm, grijs, paar, 24.50cm Wischerblätter + Arme, grau, Paar, 24.50 cm	Type) 1 08/57-07/58
2428-1	Ruitenwisser + arm, zwart, paar, 24.50cm Wischerblätter + Arme, schwarz, Paar, 24.50 cm	Type) 1 08/57-07/58
2405	Ruitenwisser, zwart, paar, 24.50cm Wischerblätter, schwarz, Paar, 24.50 cm	Type) 1 08/58-07/64
2406-1	Ruitenwisser, grijs, paar, 24.50cm Wischerblätter, grau, Paar, 24.50 cm	Type) 1 08/58-07/64
2405	Ruitenwisser, per paar, 300mm (12") Mits enkele kleine aanpassingen te monteren op kever Wischerblätter, Paar, 30.00 cm (12") Kannen mit einigen kleinen Anpassungen am Käfer montiert werden.	T 181 Type) 1 08/56-07/67
2400	Ruitenwisser, per paar, 260mm (10") Wischerblätter, Paar, 26.00 cm (10")	Type) 1 08/65-07/71
2401	Ruitenwisser, paar, 280mm (11") Wischerblätter, Paar, 28.00 cm (11")	Type) 1 12/13/1302 08/71-
2403	Ruitenwisser, paar, 350mm (13") Wischerblätter, Paar, 35.00 cm	Type) 14 08/67- 1303 cabrio
2402	Ruitenwisser, paar, 380mm (15") Wischerblätter, Paar, 38.00 cm (15")	1303 sedan Type) 3

Toebehoren voor ruitenwissers

Montageteile für Scheibenwischer



2420 Dichting tussen koetswerk en as ruitenwisser, per stuk
Wischerwellengummis, Stück
• Typ(e) 1 -07/57



2424 Dichting tussen koetswerk en as ruitenwisser, per stuk
Wischerwellengummis, Stück
• Typ(e) 1 12/13/1500 08/57-07/69

2425 Dichting tussen koetswerk en as ruitenwisser, per stuk
Wischerwellengummis, Stück
• Typ(e) 1 12/13/1500 1302 07/70-
• Typ(e) 14 08/69-
• Typ(e) 2 08/67-07/79
• Typ(e) 3
• Typ(e) 4

2426 Dichting tussen koetswerk en as ruitenwisser, per stuk
Wischerwellengummis, Stück
• 1303



2410 Klein hoedje op ruitenwisserarm, per stuk
Kappe Wischer, Stück
• Typ(e) 1 08/72-
• 1303
• Typ(e) 2 08/67-



2411 Hoedje tussen as en arm, buitenkant koetswerk, per stuk
Kappe Wischer, unten, Stück
• Typ(e) 1 08/72-
• 1303
• Typ(e) 2 08/67-



2415-100 Moer ruitenwisserarm, per stuk
Hutmutter zur Befestigung des Wischerarm, Stück
• Typ(e) 1 08/69-07/72
• Typ(e) 2 08/68-07/72



2470-005 Moer ruitenwisseras, per stuk
Hutmutter zur Befestigung des Wischerarm, Stück
• Typ(e) 1/2 08/69-



2450 Ruitensproeier
Spritzwasserdüse
• Typ(e) 1 08/58-08/72
• 1303



2450-100 Ruitensproeier, chroom
Spritzwasserdüse, verchromt
• Typ(e) 1 08/58-08/72
• 1303



2453 Ruitensproeier
Spritzwasserdüse
• Typ(e) 2 -07/65



2452 Ruitensproeier
Spritzwasserdüse
• Typ(e) 2 08/65-07/67



2451 Ruitensproeier
Spritzwasserdüse
• Typ(e) 2 08/67-07/79
• Typ(e) 25 08/79-07/92



2460 Dopje van ruitensproeiertank met darm tot aan het reservewiel
Deckel Wasserbehälter, mit Schlauch bis zum Reservrad
• Typ(e) 1/Typ(e) 3



2461 Ruitensproeier reservoir, compleet, Mexico
wasserbehälter, komplett, Mexiko
• Typ(e) 1 08/67-



2461-10 Ruitensproeiertank, compleet 12V
Wasserbehälter 12V, Satz
• 1302/03



2461-25 Ruitensproeiertank, compleet
Wasserbehälter Satz
• Typ(e) 2 -07/67



2461-20 Ruitensproeiertank, compleet 12V
Wasserbehälter 12V, Satz
• Typ(e) 2 08/67-



SWF leverde in de jaren '50 een heel mooi ruitensproeiersysteem met een glazen reservoir. Meestal brak het reservoir of verdween het door de jaren heen. Het heeft BBT veel moeite gekost om dit glazen reservoir en montagebeugel exact na te maken maar het is ons gelukt. SWF maakte dit systeem ook voor, Mercedes Benz, Porsche, Opel,... en vele andere merken uit die tijd. We verkopen deze per stuk en bevat de houder, het reservoir, deksel en aanzuigtube.

SWF lieferte schon in den 50er Jahren ein sehr schönes Scheibenwaschsystem mit einem gläsernen Behälter. Dieser ist aber oft zerbrochen oder verschwunden, weswegen sich BBT an die Reproduktion dieses gesuchten Teils wagte. Wir verwendeten viel Zeit und Mühe darauf, den Behälter so genau wie möglich nachzufertigen. Und auch um den Transport haben wir uns Gedanken gemacht, weswegen wir auch den entsprechenden Metallhalter haben reproduzieren lassen, in dem der Glasbehälter verschickt wird. SWF machte dieses System auch für Mercedes Benz, Porsche, Opel, etc. Im Lieferumfang enthalten sind die Halterung, der Glasbehälter, der Deckel und das Ansaugrohr.



2465-500 Ruitensproeier reservoir in glas
Wasserbehälter aus Glas



2462 Ruitensproeier darm, per meter
Wasserschlauch, Meterware

Ruitenwisseras

Steeds per stuk geleverd.

Wischerwelle

Stück



2470-10 Ruitenwisseras, links
Wischerwelle, links
• Typ(e) 1-07/57



2470-11 Ruitenwisseras, rechts
Wischerwelle, rechts
• Typ(e) 1-07/57



2470-12 Ruitenwisseras
Wischerwelle
• Typ(e) 1 08/57-07/64 L/G/I
• 08/65-07/67 R/D



2470-13 Ruitenwisseras, rechts
Wischerwelle, rechts
• Typ(e) 1 08/57-07/64



2470-14 Ruitenwisseras, links
Wischerwelle, links
• Typ(e) 1 08/64-07/67



2470-15 Ruitenwisseras, links
Wischerwelle, links
• Typ(e) 1 07/67-07/69



2470-16 Ruitenwisseras, rechts
Wischerwelle, rechts
• Typ(e) 1 07/67-07/69



2470-17 Ruitenwisseras, links
Wischerwelle, links
• Typ(e) 1 08/69-



2470-18 Ruitenwisseras, rechts
Wischerwelle, rechts
• Typ(e) 1 08/69-



2470-19 Ruitenwisseras, links
Wischerwelle, links
• 1303



2470-20 Ruitenwisseras, rechts
Wischerwelle, rechts
• 1303



2471-10 Ruitenwisseras, L/R
Wischerwelle, links/rechts
• Typ(e) 2 03/55-07/64



2471-11 Ruitenwisseras, L/R
Wischerwelle, links/rechts
• Typ(e) 2 08/64-07/65



- 2471-12** Ruitenwisseras, L/R
 Wischerwelle, links/rechts
 • Typ(e) 2 08/65-07/67



- 2471-13** Ruitenwisseras, L/R
 Wischerwelle, links/rechts
 • Typ(e) 2 08/67-07/79



- 2471-20** Safari ruitenwisseras adapter
 Wischerwellen für Safari-Fenster
 • Typ(e) 2 -07/64

- 2471-21** Safari ruitenwisseras adapter
 Wischerwellen für Safari-Fenster
 • Typ(e) 2 08/64-07/67

11

Cabriolet kappen

Cabriolet Dächer

Code	Beschrijving / Beschreibung	Type / Typ
9015-10	Hout achteraan op carrosserie cabrio Eckspriegel hinten	Typ(e) 1 06/49-07/67
9015-11	Hout achteraan op carrosserie cabrio Eckspriegel hinten	Typ(e) 1 08/67-07/71
9015-20	Voorbalk hout Cabrio Frontspiegel	Typ(e) 1 06/49-07/57
9015-21	Voorbalk hout Cabrio Frontspiegel	Typ(e) 1 08/57-07/64
9015-22	Voorbalk hout Cabrio Frontspiegel	Typ(e) 1 08/64-07/67
9015-23	Voorbalk hout Cabrio Frontspiegel	Typ(e) 1 08/68-07/71
9015-34	Balk boven de achterraut hout Heckspriegel	Typ(e) 1 08/64-07/71
9015-35	Balk boven de achterraut hout Heckspriegel	Typ(e) 1 08/71-07/79
9015-43	Achterrautkader hout Fenstereinsatz	Typ(e) 1 08/64-07/74
9015-44	Achterrautkader hout Fenstereinsatz	Typ(e) 1 08/74-07/79
9017-20	Voorbalk hout cabrio Frontspiegel	Typ(e)14 -07/68
9017-21	Voorbalk hout cabrio Frontspiegel	Typ(e)14 08/68-

Hout voor cabrio dak frames Cabrio Holzspriegel

1

Gemaakt naar origineel wat betreft kwaliteit en pasvorm. Wij zijn tevreden U dit hout van Europese makelij te kunnen aanbieden.
 Unsere hölzernen Cabrio-Spriegel wurden hergestellt nach Original-Formen, mit dem Fokus auf Qualität und Passform.

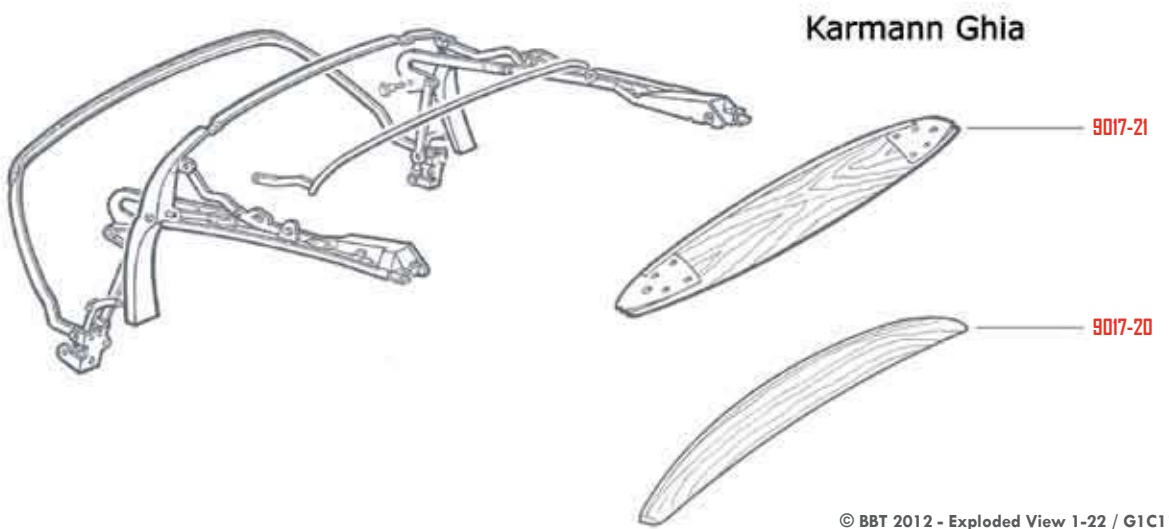
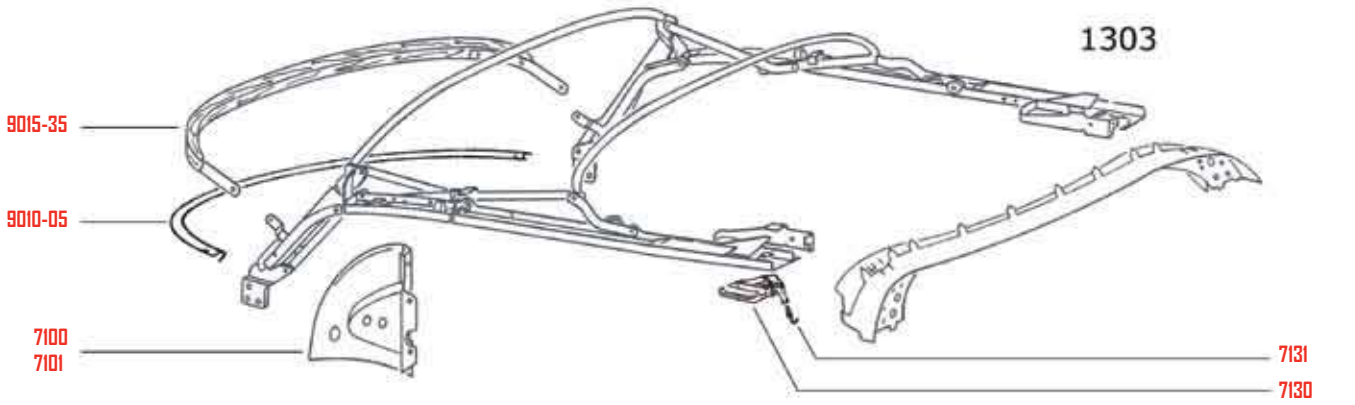
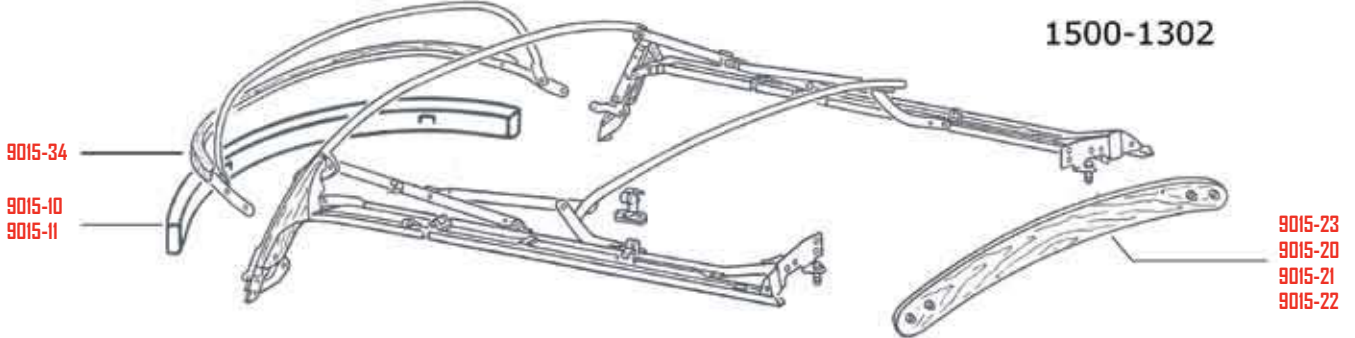
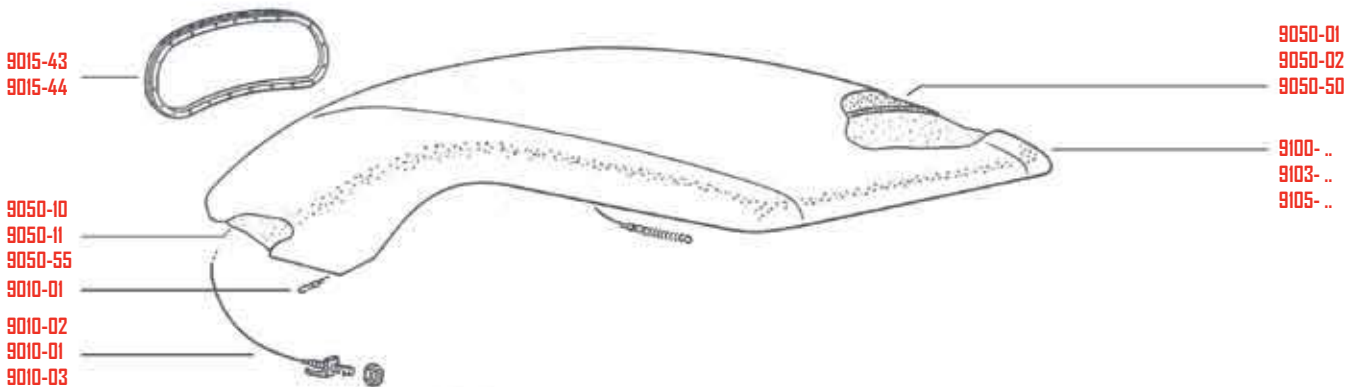

© BBT 2012 - Exploded View 1-22 / G1C1151

Hemels voor cabrio's

BBT heeft een volledig assortiment cabriolet-kappen in verschillende kwaliteiten voor u in voorraad. U kunt kiezen uit verschillende stijlen en dit tegen ongelooflijk lage prijzen. Ze zijn gemaakt in een bedrijf dat 60 arbeiders te werk stelt en enkel bekledingsmateriaal maakt voor cabrio-daken, een echte specialist dus.

Himmel für Cabrios

BBT hat ein vollständiges Sortiment an Cabriolet-Himmeln in unterschiedlicher Qualität für Sie vorrätig. Sie können aus verschiedenen Ausführungen wählen - und das zu einem unglaublich niedrigen Preis. Die Himmel werden in einem 60-Mann Betrieb hergestellt, der ausschließlich Verkleidungsmaterial für Cabriolet-Dächer anfertigt. Für die Montage dieser Himmel hat BBT einen Fachmann, der diese komplizierte Arbeit ausführt. Für weitere Informationen kontaktieren Sie bitte Ihren BBT-Lieferanten.



Voor de nieuwere kevers 08/64-, hebben we 2 modellen in 2 kleuren, en voor de oudere kevers -07/64 hebben we de hemels in stof (zoals origineel). Zowel voor kever als voor Karmann Ghia is de stof dezelfde.

Gelieve volgende stockreferenties op te geven, teneinde het juiste materiaal te krijgen.

- 2 witte geperforeerde vinyl (met kleine gaatjes) 08/64-
- 3 witte volle vinyl (zonder gaten) 08/65-
- 4 zwarte geperforeerde vinyl (met kleine gaatjes) 08/64-
- 5 zwarte volle vinyl (zonder gaatjes) 08/64-

Bijvoorbeeld: 9200-44 is een hemel uit zwarte geperforeerde vinyl voor een kever cabriolet van 1972.

Für die neueren Käfer ab 8/64- haben wir zwei Modelle in zwei Farben. Für die älteren Käfer -07/64 haben wir die Himmel in Stoff (wie im Original). Sowohl für den Käfer als auch für den Karmann Ghia ist das Material identisch.

Bitte folgende Ersatzteilnummern angeben, um das richtige Material zu erhalten.

- 2 weißes, perforiertes Kunstleder 08/64-
 - 3 weißes Kunstleder 08/64-
 - 4 schwarzes, perforiertes Kunstleder 08/64-
 - 5 schwarzes Kunstleder 08/64-
- Zum Beispiel: 9200-44 ist ein Himmel aus schwarzem, perforiertem Kunstleder für ein Käfer-Cabriolet von 1972.*

9200-01 Hemel voor kever cabrio, stof
Himmel für Käfer Cabrio, Stoff
• Typ(e) 1 -07/57

9200-05 Hemel voor kever cabrio, stof
Himmel für Käfer Cabrio, Stoff
• Typ(e) 1 08/57-07/58

9200-10 Hemel voor kever cabrio, stof
Himmel für Käfer Cabrio, Stoff
• Typ(e) 1 08/58-07/63

9200-15 Hemel voor kever cabrio, stof
Himmel für Käfer Cabrio, Stoff
• Typ(e) 1 08/63-07/64

9200-2. Hemel voor kever cabrio
Himmel für Käfer Cabrio
• Typ(e) 1 08/64-07/70

9200-3. Hemel voor kever cabrio
Himmel für Käfer Cabrio
• Typ(e) 1 08/70-07/71

9200-4. Hemel voor kever cabrio
Himmel für Käfer Cabrio
• Typ(e) 1 08/71-07/72

9200-5. Hemel voor kever cabrio
Himmel für Käfer Cabrio
• Typ(e) 1 08/72-07/79

9200-60 Hemel voor Karmann Ghia Cabrio, stof
Himmel für Karmann Ghia Cabrio, Stoff
• Typ(e) 14 08/58-07/64

9200-7. Hemel voor Karmann Ghia Cabrio
Himmel für Karmann Ghia Cabrio
• Typ(e) 14 08/64-07/68

9200-8. Hemel voor Karmann Ghia Cabrio
Himmel für Karmann Ghia Cabrio
• Typ(e) 14 08/68-07/74

Kapscharnier onderdelen

Verdeckscharnier Teile



7100 Kapscharniercover Kever Cabrio, links, wit
Scharnierabdeckung Verdeck Käfer Cabriolet, links, weiß
• Typ(e) 1

7101 Kapscharniercover Kever Cabrio, rechts, wit
Scharnierabdeckung Verdeck Käfer Cabriolet, rechts, weiß
• Typ(e) 1



7210 Onderste hulpstang geleidingsbout, cabrio
Verdeckbolzen Führungsstange unten Hauptlager
• Typ(e) 14



7211 Onderste hulpstang geleidingsbus, cabrio
Lager Führungsstange unten
• Typ(e) 14

Kapsluithaak cabrio

Verdeckverschluss Cabrio

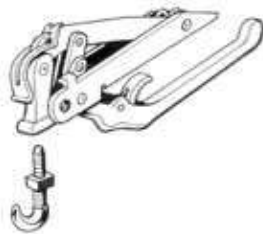

Montagegaten dienen nog voorzien te worden van schroefdraad.

Montagelöcher müssen noch vom Schraubengewinde versehen werden.

7130 Kapsluithaak cabrio, per stuk
Verdeckverschluss, Stück
• Typ(e) 1 08/67-
• Typ(e) 14 08/68-

7131 Haakje vooraan aan kapsluithaak cabrio, per stuk
Häkchen vorn an Verdeckverschluss, Stück
• Typ(e) 1 08/67-
• Typ(e) 14 08/68-

Cabriodak isolatie

Tussen de binnenkant en de buitenkap zit een isolatielaag. Deze is niet alleen belangrijk tijdens de wintermaanden, maar geeft eveneens de exacte vorm aan uw buitenkap.

Isolationspolster

Zwischen der Innen- und Außenhaut befindet sich ein Isolationspolster. Es ist nicht nur in den Wintermonaten wichtig, sondern gibt dem Verdeck auch die richtige Form.

9050-01 Topisolatie Kever Cabrio
Isolationspolster oben, Käfer Cabriolet
• 06/49-07/72

9050-02 Topisolatie Kever Cabrio
Isolationspolster oben, Käfer Cabriolet
• 08/72-07/79

9050-50 Topisolatie Karmann Ghia Cabrio
Isolationspolster oben, Karmann Ghia Cabriolet
• Typ(e)14 08/58-07/74

9050-10 Zij-isolatie Kever Cabrio
Isolationspolster seitlich, Käfer Cabriolet
• 08/57-07/72

9050-11 Zij-isolatie Kever Cabrio
Isolationspolster seitlich, Käfer Cabriolet
• 08/72-07/79

9050-55 Zij-isolatie Karmann Ghia Cabrio
Isolationspolster seitlich, Karmann Ghia Cabriolet
• Typ(e)14 08/57-07/74

Spankabels

Om de buitenkap te monteren heeft men deze spankabels nodig.

Spannseile

Für die Montage der Dach-Außenhaut werden zur Befestigung Spannseile benötigt.



9010-01 Zijspankabels, L/R, per paar
Spannseil, seitlich, links/rechts, Paar
• Typ(e) 1 -07/79
• Typ(e)14 -08/74



9010-02 Achterspankabel, per stuk
Spannseil, hinten, Stück
• Typ(e) 1 08/67-07/79

9010-05 Metalen lasstrip voor montage achterspankabel
Befestigungsschienen (zum schweißen), zur Befestigung des hinteren Spannseils.
• Typ(e) 1 08/67-07/79

9011-01 Achterspankabel
Spannseil, hinten
• Typ(e)14 08/67-07/74

9011-03 Middenspankabel onder de achterruit
Spannseil, mittig unter der Heckscheibe
• Typ(e)14 08/68-07/74



9010-100 Zijspankabel veren, per paar
Spannseil Federn, Paar
• Typ(e) 1



9011-100 Zijspankabel veren, per paar
Spannseil Federn, Paar
• Typ(e) 14

Winddeflector

Bij lange ritten met open kap ontstaan onaangename bijverschijnselen: de haren gaan door elkaar, de nek, benen en rug raken verstijfd door de binnenwaaiende wind. De winddeflector voorkomt deze verschijnselen omdat de hinderlijke windturbulentie weggenomen wordt. Deze deflector geeft een extra dimensie aan de fraaie cabrioliijn waardoor onze exclusieve cabrio's interessant blijven. Bij de meeste deflectors gaat de look verloren door de zwarte kaders met net, onze deflector is voorzien van een polycarbonaat ruit waardoor het bijna niet opvalt dat er een deflector in de cabrio is gemonteerd, ook het zicht in uw achteruitkijkspiegel verbetert aanzienlijk. Het is eenvoudig te monteren zonder ook maar ergens bevestigingspunten te moeten bijmaken. Verkocht met beschermhoes om de ruit mooi en veilig op te bergen. Ze zijn ook TÜV gekeurd (TUV-keuringsblad op aanvraag).

Windschott

Bei langen Autofahrten mit geöffnetem Verdeck können unangenehme Nebenerscheinungen auftreten: Das Haar zerzaust, das Genick, die Beine und der Rücken werden kalt und steif durch die Verwirbelungen. Das Windschott unterdrückt diese Turbulenzen und sorgt für entspanntes Fahren. Das von uns angebotene Windschott mit Polycarbonat-Scheibe stört die schöne Cabrio-Linie nicht, wodurch unsere exklusiven Autos auch Optisch ein Genuss bleiben - im Gegensatz zu den häufig erhältlichen schwarzen Netz-Schotts. Außerdem ist die Sicht nach hinten mit unserem Windschott nicht versperrt! Die Montage ist sehr einfach und geht ohne Bohren vonstatten, die mitgelieferte Schutzhülle sorgt für Ordnung und Schutz vor Verschmutzung bei Nichtgebrauch. Unsere Windschotts sind TÜV geprüft (TÜV-Gutachten wird auf Wunsch mitgeliefert).



9250 Winddeflector Kever Cabrio
Windschott Käfer Cabrio

9255 Winddeflector Karmann Ghia Cabrio
Windschott Karmann Ghia Cabrio

Wind deflector Vouwdak

Dit uitzonderlijk handig accessoire is een reproductie van het originele uit de jaren vijftig. Het is snel en gemakkelijk te monteren vooraan als het vouwdak van je klassieker openstaat. Deze deflector zal er voor zorgen dat de wind naar boven wordt afgeleid i.p.v. in de auto wat op lange ritten toch wel veel luxe geeft. Door dit accessoire kan men makkelijk tot 9 maand per jaar open rijden zonder aan rijcomfort in te boeten, zelfs in West-Europa! De deflector is gemaakt van doorzichtige plexi.

Windabweiser Faltdach

Dieses praktische Zubehör ist eine Reproduktion des Originals aus den 50er Jahren. Der Abweiser sorgt dafür, dass der Wind bei geöffnetem Faltdach nach oben, anstatt ins Fahrzeug gelenkt wird. Das sorgt für zugfreies und entspanntes Reisen, selbst im Frühling oder Herbst lässt es sich damit noch offen fahren. Der Windabweiser ist aus transparentem Plexiglas und lässt sich schnell und einfach montieren.



0390 Wind deflector Vouwdak, transparent
Windabweiser für Faltdach, blanco
• Typ(e) 1



0390-003 Wind deflector Vouwdak, groen
Windabweiser für Faltdach, grün
• Typ(e) 1



0390-005 Wind deflector Vouwdak, bruin
Windabweiser für Faltdach, braun
• Typ(e) 1



0390-103 Wind deflector Vouwdak, groen
Windabweiser Faltdach, grün
• Typ(e) 2 -07/67



0390-100 Wind deflector Vouwdak, transparent
Windabweiser Faltdach
• Typ(e) 2 -07/67



0390-105 Wind deflector Vouwdak, bruin
Windabweiser Faltdach, braun
• Typ(e) 2 -07/67

Buitenkop Cabriolet
Außenverdeck Cabrio

1

<p>Deze kunnen geleverd worden in 3 verschillende kleuren. Hieronder vindt u een beschrijving.</p> <p>Opmerking: De Karmann Ghia Cabriolet's vanaf model '69 hebben een originele glazen achterruit. Al onze stockreferenties zijn naar het origineel. Men kan eventueel ook een kap monteren, hemeldak en isolatiepakket zoals op een model van '68, met plastieken achterruit. We hebben ook de buitenkap voor T 181 - types. (andere woorden zijn kubel, trekker of hing). Dit is de alle terrein-VW.</p>	<p>Enkel vinyl Goedkope kwaliteit. Verkrijgbaar in zwart, beige en wit.</p> <p>Einfaches Kunstleder Günstiges Material. Erhältlich in schwarz, beige und weiß.</p>	<p>Dubbel vinyl Betera kwaliteit. Verkrijgbaar in zwart en wit.</p> <p>Original - Qualitätskunstleder Bessere Qualität. Erhältlich in schwarz und weiß.</p>	<p>Canvas Deze is gemaakt uit weefsel van dezelfde kwaliteit als die van moderne kappen gebruikt door de prestigieuze merken Porsche, Mercedes enz. Dit materiaal is van grote klasse. Verkrijgbaar in zwart, bruin, blauw, beige en burgundy (tussen rood en bordeaux).</p> <p>Stoff Dieses ausgezeichnete Gewebe entspricht modernen Verdecken von Prestige-Marken wie Audi, Porsche, usw. Erhältlich in schwarz, braun, blau, beige und burgunder (zwischen rot und bordeaux).</p>
<p>9100-01 Typ(e) 1 '54-'57, zwart/schwarz</p> <p>9100-02 Typ(e) 1 '54-'57, beige</p> <p>9100-03 Typ(e) 1 '54-'57, wit/weiß</p> <p>9100-10 Typ(e) 1 '58-'62, zwart/schwarz</p> <p>9100-11 Typ(e) 1 '58-'62, beige</p> <p>9100-12 Typ(e) 1 '58-'62, wit/weiß</p> <p>9100-20 Typ(e) 1 '63-'67, zwart/schwarz</p> <p>9100-21 Typ(e) 1 '63-'67, beige</p> <p>9100-22 Typ(e) 1 '63-'67, wit/weiß</p> <p>9100-30 Typ(e) 1 '68-'72, zwart/schwarz</p> <p>9100-31 Typ(e) 1 '68-'72, beige</p> <p>9100-32 Typ(e) 1 '68-'72, wit/weiß</p> <p>9100-40 Typ(e) 1 '73-'79, zwart/schwarz</p> <p>9100-41 Typ(e) 1 '73-'79, beige</p> <p>9100-42 Typ(e) 1 '73-'79, wit/weiß</p> <p>9100-60 Typ(e) 14 '60-'67, zwart/schwarz</p> <p>9100-61 Typ(e) 14 '60-'67, beige</p> <p>9100-62 Typ(e) 14 '60-'67, wit/weiß</p> <p>9100-70 Typ(e) 14 '68-'69, zwart/schwarz</p> <p>9100-71 Typ(e) 14 '68-'69, beige</p> <p>9100-72 Typ(e) 14 '68-'69, wit/weiß</p> <p>9100-80 Typ(e) 14 '69-'74, zwart/schwarz</p> <p>9100-81 Typ(e) 14 '69-'74, beige</p> <p>9100-82 Typ(e) 14 '69-'74, wit/weiß</p> <p>9100-80 Typ(e) 181, zwart/schwarz</p>	<p>9103-01 Typ(e) 1 '54-'57, zwart/schwarz</p> <p>9103-02 Typ(e) 1 '54-'57, gebroken wit/weiß</p> <p>9103-10 Typ(e) 1 '58-'62, zwart/schwarz</p> <p>9103-11 Typ(e) 1 '58-'62, gebroken wit/weiß</p> <p>9103-20 Typ(e) 1 '63-'67, zwart/schwarz</p> <p>9103-21 Typ(e) 1 '63-'67, gebroken wit/weiß</p> <p>9103-30 Typ(e) 1 '68-'72, zwart/schwarz</p> <p>9103-31 Typ(e) 1 '68-'72, gebroken wit/weiß</p> <p>9103-40 Typ(e) 1 '73-'79, zwart/schwarz</p> <p>9103-41 Typ(e) 1 '73-'79, gebroken wit/weiß</p> <p>9103-60 Typ(e) 14 '60-'67, zwart/schwarz</p> <p>9103-61 Typ(e) 14 '60-'67, gebroken wit/weiß</p> <p>9103-70 Typ(e) 14 '68-'69, zwart/schwarz</p> <p>9103-71 Typ(e) 14 '68-'69, gebroken wit/weiß</p> <p>9103-80 Typ(e) 14 '69-'74, zwart/schwarz</p> <p>9103-81 Typ(e) 14 '69-'74, gebroken wit/weiß</p> <p>9103-80 Typ(e) 181, zwart/schwarz</p>	<p>9105-01 Typ(e) 1 '54-'57, zwart/schwarz</p> <p>9105-02 Typ(e) 1 '54-'57, bruin/braun</p> <p>9105-03 Typ(e) 1 '54-'57, blauw/blau</p> <p>9105-04 Typ(e) 1 '54-'57, beige</p> <p>9105-05 Typ(e) 1 '54-'57, burgundy/burgunder</p> <p>9105-10 Typ(e) 1 '58-'62, zwart/schwarz</p> <p>9105-11 Typ(e) 1 '58-'62, bruin/braun</p> <p>9105-12 Typ(e) 1 '58-'62, blauw/blau</p> <p>9105-13 Typ(e) 1 '58-'62, beige</p> <p>9105-14 Typ(e) 1 '58-'62, burgundy/burgunder</p> <p>9105-20 Typ(e) 1 '63-'67, zwart/schwarz</p> <p>9105-21 Typ(e) 1 '63-'67, bruin/braun</p> <p>9105-22 Typ(e) 1 '63-'67, blauw/blau</p> <p>9105-23 Typ(e) 1 '63-'67, beige</p> <p>9105-24 Typ(e) 1 '63-'67, burgundy/burgunder</p> <p>9105-30 Typ(e) 1 '68-'72, zwart/schwarz</p> <p>9105-31 Typ(e) 1 '68-'72, bruin/braun</p> <p>9105-32 Typ(e) 1 '68-'72, blauw/blau</p> <p>9105-33 Typ(e) 1 '68-'72, beige</p> <p>9105-34 Typ(e) 1 '68-'72, burgundy/burgunder</p> <p>9105-40 Typ(e) 1 '73-'79, zwart/schwarz</p> <p>9105-41 Typ(e) 1 '73-'79, bruin/braun</p> <p>9105-42 Typ(e) 1 '73-'79, blauw/blau</p> <p>9105-43 Typ(e) 1 '73-'79, beige</p>	<p>9105-44 Typ(e) 1 '73-'79, burgundy/burgunder</p> <p>9105-60 Typ(e) 14 '60-'67, zwart/schwarz</p> <p>9105-61 Typ(e) 14 '60-'67, bruin/braun</p> <p>9105-62 Typ(e) 14 '60-'67, blauw/blau</p> <p>9105-63 Typ(e) 14 '60-'67, beige</p> <p>9105-64 Typ(e) 14 '60-'67, burgundy/burgunder</p> <p>9105-70 Typ(e) 14 '68-'69, zwart/schwarz</p> <p>9105-71 Typ(e) 14 '68-'69, bruin/braun</p> <p>9105-72 Typ(e) 14 '68-'69, blauw/blau</p> <p>9105-73 Typ(e) 14 '68-'69, beige</p> <p>9105-74 Typ(e) 14 '68-'69, burgundy/burgunder</p> <p>9105-80 Typ(e) 14 '69-'74, zwart/schwarz</p> <p>9105-81 Typ(e) 14 '69-'74, bruin/braun</p> <p>9105-82 Typ(e) 14 '69-'74, blauw/blau</p> <p>9105-83 Typ(e) 14 '69-'74, beige</p> <p>9105-84 Typ(e) 14 '69-'74, burgundy/burgunder</p>

© BBT 2012 - Table 1-02 / G1C11509

Kaphoes Persenning Cabrio

<p>Wanneer uw kap open staat, geeft deze kaphoes een mooie look aan uw VW cabriolet. Ook VW (en Karmann) fabrieken raden aan deze kaphoes te gebruiken om uw kapmechanisme te beschermen. Uiteraard beschermt deze hoes ook uw hemeldak en buitenkap. Alles blijft er veel mooier uitzien. Dus, een must voor alle cabrio's. Leverbaar in 2 kwaliteiten en meerdere kleuren. Hieronder geven we een overzicht van de kwaliteiten en kleuren die verkrijgbaar zijn. Alle nodige montagebenodigdheden bijgeleverd.</p>	<p>Wenn das Verdeck geöffnet ist, verleiht diese Persenning Ihrem VW-Cabriolet eine aufgeräumte, saubere Optik. Auch VW (und Karmann) empfehlen diese Abdeckung, um den Verdeck-Mechanismus sowie den Himmel und das Aussenverdeck zu schützen. Außerdem ist die Benutzung der Persenning in Deutschland vorgeschrieben - ein Muss also für alle Cabriolets. In zwei Ausführungen und mehreren Farben erhältlich. Nachstehend geben wir eine Übersicht der lieferbaren Materialien und Farben. Mitgeliefert werden alle Montagematerialien.</p>
<p>Vinyl Verkrifigbaar in zwart, beige en wit.</p> <p><i>Kunstleder</i> Erhältlich in schwarz, beige und weiß.</p>	<p>Canvas Deze is gemaakt uit weefsel van dezelfde kwaliteit als die van moderne cabrio-kappen die gebruikt worden door de prestigieuze merken Porsche, Mercedes, enz. Dit materiaal van kaphoes is van grote klasse. Verkrifigbaar in zwart, bruin, blauw, beige en burgundy (tussen rood en bordeaux).</p> <p><i>Stoff</i> Dieses ausgezeichnete Gewebe entspricht einer modernen Persenning von Prestige-Marken wie Audi, Porsche, usw. Erhältlich in schwarz, braun, blau, beige und burgunder (zwischen rot und bordeaux).</p>
<p>9020-001 Type 1 '49-'62, zwart / schwarz 9020-002 Type 1 '49-'62, beige 9020-003 Type 1 '49-'62, wit / weiß 9020-010 Type 1 '63-'64, zwart / schwarz 9020-011 Type 1 '63-'64, beige 9020-012 Type 1 '63-'64, wit / weiß 9020-020 Type 1 '65-'69, zwart / schwarz 9020-021 Type 1 '65-'69, beige 9020-022 Type 1 '65-'69, wit / weiß 9020-030 Type 1 '70-'71, zwart / schwarz 9020-031 Type 1 '70-'71, beige 9020-032 Type 1 '70-'71, wit / weiß 9020-040 Type 1 '72, zwart / schwarz 9020-041 Type 1 '72, beige 9020-042 Type 1 '72, wit / weiß 9020-050 Type 1 '73-'77, zwart / schwarz 9020-051 Type 1 '73-'77, beige 9020-052 Type 1 '73-'77, wit / weiß 9020-053 Type 1 '73-'77, zwart / schwarz 9020-054 Type 1 '73-'77, beige 9020-060 Type 1 '78-'79, zwart / schwarz 9020-061 Type 1 '78-'79, beige 9020-062 Type 1 '78-'79, wit / weiß 9020-063 Type 1 '78-'79, zwart / schwarz 9020-064 Type 1 '78-'79, beige 9020-070 Type 1 '58-'69, zwart / schwarz 9020-071 Type 1 '58-'69, beige 9020-072 Type 1 '58-'69, wit / weiß 9020-073 Type 1 '58-'69, zwart / schwarz 9020-074 Type 1 '58-'69, beige 9020-080 Type 14 '70-'74, zwart / schwarz 9020-081 Type 14 '70-'74, beige 9020-082 Type 14 '70-'74, wit / weiß 9020-083 Type 14 '70-'74, zwart / schwarz 9020-084 Type 14 '70-'74, beige</p>	<p>9025-001 Type 1 '49-'62, zwart / schwarz 9025-002 Type 1 '49-'62, beige 9025-003 Type 1 '49-'62, wit / weiß 9025-004 Type 1 '49-'62, zwart / schwarz 9025-005 Type 1 '49-'62, beige 9025-010 Type 1 '63-'64, zwart / schwarz 9025-011 Type 1 '63-'64, beige 9025-012 Type 1 '63-'64, wit / weiß 9025-013 Type 1 '63-'64, zwart / schwarz 9025-014 Type 1 '63-'64, beige 9025-020 Type 1 '65-'70, zwart / schwarz 9025-021 Type 1 '65-'70, beige 9025-022 Type 1 '65-'70, wit / weiß 9025-023 Type 1 '65-'70, zwart / schwarz 9025-024 Type 1 '65-'70, beige 9025-030 Type 1 '70-'71, zwart / schwarz 9025-031 Type 1 '70-'71, beige 9025-032 Type 1 '70-'71, wit / weiß 9025-033 Type 1 '70-'71, zwart / schwarz 9025-034 Type 1 '70-'71, beige 9025-040 Type 1 '72, zwart / schwarz 9025-041 Type 1 '72, beige 9025-042 Type 1 '72, wit / weiß 9025-043 Type 1 '72, zwart / schwarz 9025-044 Type 1 '72, beige</p>
<p>9025-001 Type 1 '49-'62, zwart / schwarz 9025-002 Type 1 '49-'62, beige 9025-003 Type 1 '49-'62, wit / weiß 9025-004 Type 1 '49-'62, zwart / schwarz 9025-005 Type 1 '49-'62, beige 9025-010 Type 1 '63-'64, zwart / schwarz 9025-011 Type 1 '63-'64, beige 9025-012 Type 1 '63-'64, wit / weiß 9025-013 Type 1 '63-'64, zwart / schwarz 9025-014 Type 1 '63-'64, beige 9025-020 Type 1 '65-'70, zwart / schwarz 9025-021 Type 1 '65-'70, beige 9025-022 Type 1 '65-'70, wit / weiß 9025-023 Type 1 '65-'70, zwart / schwarz 9025-024 Type 1 '65-'70, beige 9025-030 Type 1 '70-'71, zwart / schwarz 9025-031 Type 1 '70-'71, beige 9025-032 Type 1 '70-'71, wit / weiß 9025-033 Type 1 '70-'71, zwart / schwarz 9025-034 Type 1 '70-'71, beige 9025-040 Type 1 '72, zwart / schwarz 9025-041 Type 1 '72, beige 9025-042 Type 1 '72, wit / weiß 9025-043 Type 1 '72, zwart / schwarz 9025-044 Type 1 '72, beige</p>	<p>9025-050 Type 1 '73-'77, zwart / schwarz 9025-051 Type 1 '73-'77, beige 9025-052 Type 1 '73-'77, wit / weiß 9025-053 Type 1 '73-'77, zwart / schwarz 9025-054 Type 1 '73-'77, beige 9025-060 Type 1 '78-'79, zwart / schwarz 9025-061 Type 1 '78-'79, beige 9025-062 Type 1 '78-'79, wit / weiß 9025-063 Type 1 '78-'79, zwart / schwarz 9025-064 Type 1 '78-'79, beige 9025-070 Type 14 '58-'69, zwart / schwarz 9025-071 Type 14 '58-'69, beige 9025-072 Type 14 '58-'69, wit / weiß 9025-073 Type 14 '58-'69, zwart / schwarz 9025-074 Type 14 '58-'69, beige 9025-080 Type 14 '70-'74, zwart / schwarz 9025-081 Type 14 '70-'74, beige 9025-082 Type 14 '70-'74, wit / weiß 9025-083 Type 14 '70-'74, zwart / schwarz 9025-084 Type 14 '70-'74, beige</p>

© BBT 2012 - Table 1-03 / G1C11510

12

Velgen en toebehoren

Felgen und Zubehör

Wieldeksels

Men heeft van begin productie bijna alle types met chroom wieldeksels afgeleverd net zoals alle andere merken destijds deden. BBT heeft momenteel een serie chroom wieldeksels voor bijna alle modellen wielen. Let wel op: niet alle wieldeksels passen op eender welke velg! Er zijn 4 verschillen.

Radkappen

Man hat von Anfang an fast alle Käfer mit verchromten Radkappen geliefert, wie es bei anderen Marken in dieser Zeit auch üblich war. BBT hat zur Zeit eine Serie verchromter Radkappen für fast alle Modelle. Der Grossteil unserer Radkappen ist mit unseren eigenen Formen hergestellt - der bestmöglichen Produktionsmethode. Aufgepaßt: nicht alle Radkappen passen auf jede Felge - es gibt 4 verschiedene.

5-gaats wieldeksels voor montage met clipsen

5-Loch-Radkappe für originale Montageklammern

- 2500** 5-gaats wieldeksel groot logo negatieve persing van het logo
5-Loch-Radkappe mit grossem Logo negative Logo-Pressung
- Typ(e) 1-07/65
 - Typ(e) 14-07/65
 - Typ(e) 2-07/71
 - Typ(e) 3-07/65
 - Typ(e) 181-07/69



- 2501** 5-gaats wieldeksel superchroom klein logo negatieve persing van het logo
5-Loch-Radkappe mit kleinem Logo negative Logo-Pressung
- Typ(e) 1-07/65
 - Typ(e) 14-07/65
 - Typ(e) 2-07/71
 - Typ(e) 3-07/65
 - Typ(e) 181-07/69

- 2501-01** 5-gaats wieldeksel, standaard, grondverf
5-Loch-Radkappe, Standard, grundverf
- Typ(e) 1-07/65
 - Typ(e) 14-07/65
 - Typ(e) 2-07/71
 - Typ(e) 3-07/65
 - Typ(e) 181-07/69



- 2501-02** 5-gaats wieldeksel, origineel, originele chroomkwaliteit
5-Loch-Radkappe, original, ausgezeichnete Chromqualität
- Typ(e) 1-07/65
 - Typ(e) 14-07/65
 - Typ(e) 2-07/71
 - Typ(e) 181-07/69
 - Typ(e) 3-07/65



- 2502** 5-gaats wieldeksel superchroom zonder logo (BabyMoon)
5-Loch-Radkappe ohne Logo (Mooncaps)
- Typ(e) 1-07/65
 - Typ(e) 14-07/65
 - Typ(e) 2-07/71
 - Typ(e) 181-07/69
 - Typ(e) 3-07/65



- 2502-02** 5-gaats wieldeksel zonder logo originele chroom
5-Loch-Radkappe ohne Logo Originale Chromqualität
- Typ(e) 1-07/65
 - Typ(e) 14-07/65
 - Typ(e) 2-07/71
 - Typ(e) 181-07/69
 - Typ(e) 3-07/65



- 2503** Clips en montagepennen voor wieldekselmontage
Per wiel, 5 stuks
Haltefedern für ein Rad Satz (5 Stück)
- Typ(e) 1-07/65
 - Typ(e) 14-07/65
 - Typ(e) 2-07/71
 - Typ(e) 181-07/69
 - Typ(e) 3-07/65



- 2505** 5-gaats wieldeksel superchroom met logo
5-Loch-Radkappe, verchromt mit Logo
- Typ(e) 1 08/65-07/67
 - Typ(e) 14 08/65-07/66
 - Typ(e) 3 08/65-07/66

4-gaats wieldeksels

4-Loch-Radkappe

- 2510** 4-gaats wieldeksel superchroom vlak, met logo
4-Loch-Radkappe flach mit Logo
- Typ(e) 1/Typ(e) 14 08/68-
 - Typ(e) 181 08/68-
 - Typ(e) 3 08/66-

- 2510-02** 4-gaats wieldeksel vlak, met logo, origineel
4-Loch-Radkappe flach, mit Logo, original
- Typ(e) 1/Typ(e) 14 08/68-
 - Typ(e) 181 08/68-
 - Typ(e) 3 08/66-



- 2512** 4-gaats wieldeksel bol, zonder logo (BabyMoon)
4-Loch-Radkappe halbkugelförmig, ohne Logo (Baby Mooncap)
- Typ(e) 1 08/68-
 - Typ(e) 181 08/68-
 - Typ(e) 3 08/67-

Wieldeksels voor Type 2, 08/71-

Radkappe Typ 2, 08/71-

- 2514** 5-gaats wieldeksel chroom
5-Loch-Radkappe, verchromt
- Typ(e) 2 08/71-07/79
 - Typ(e) 25 05/79-08/92

Wielsierringen

Deze wielsierringen bedekken de rand tussen de originele velg van 15" en het wieldeksel. Montage door klemming van het wieldeksel. Per vier verkocht.

Radzierblenden und Felgenzier- ringe

Radzierblenden aus poliertem Aluminium (verchromte Ausführung). Sie bedecken die Fläche zwischen Radkappe und Felgenhorn der originalen 15 Zoll-Stahlfelge. Befestigung durch die Radkappen. Nur als Satz zu haben (4 Stück).



- 2535** Voor originele velgen
Für Original-Felgen
- Typ(e) 1/Typ(e)14/Typ(e) 3 -07/65

- 2536** Voor originele velgen
Für Original-Felgen
- Typ(e) 1/Typ(e)14/Typ(e) 3 08/65-07/66

- 2537** Voor originele velgen
Für Original-Felgen
- Typ(e) 1/Typ(e)14/Typ(e) 3 08/67-07/71

- 2538** Voor originele velgen
Für Original-Felgen
- Typ(e) 1/Typ(e)14/Typ(e) 3 08/71-

Wielsierringen

Deze chroom wielringen passen op originele velgen. Ze bedekken de volledige buitenrand. Verkocht per 4 stuks.

Radzierblenden und Felgenzier- ringe

Diese Felgenzierringe passen auf originale Stahlfelgen. Sie bedecken das Felgenbett vollständig und lassen die Räder breiter wirken. In Deutschland hergestellt. Nur als Satz zu haben (4 Stück).



- 2595** Wielringen buitenrand 15", RVS
Felgenzierringe 15 Zoll, Edelstahl

- 2595-14** Wielringen buitenrand 14", RVS
Felgenzierringe 14 Zoll, Edelstahl

Knock off

In principe zijn deze Knock-offs voorzien om op EMPI of RIVIERA velgen te monteren. Doch, mits enige kleine aanpassingen passen deze op elke velg. De Knock-Off's zijn 2- of 3-spaaks verkrijgbaar. Elke kit bevat 4 Knock-Off's en montagebenodigdheden.

Zentralverschluss-Kopien

Grundsätzlich sind diese Zentralverschluss-Kopien für die Montage auf EMPI oder RIVIERA-Felgen vorgesehen. Mit einigen kleinen Änderungen passen sie jedoch auch auf viele anderen Felgen. Die Zentralverschluss-Kopien sind mit 2 oder 3 Flügeln erhältlich. Jeder Satz umfasst vier Zentralverschluss-Kopien und Montagezubehör.



- 2520** 3-spaaks
3-Flügel

- 2521** 2-spaaks
2-Flügel

Band wandringen

Geef uw klassieker met deze bandringen een super retro look. Ideaal voor uw Classic of Resto-Cal. De montage wordt uitgevoerd door het klemmen van de ring tussen velg en band. Lees duidelijk de bijgevoegde instructies voor montage. Verkocht per stuk.

Weißwandringe

Geben Sie Ihrem Fahrzeug mit diesen Ringen einen klassischen Oldtimer-Look. Die Weißwandringe werden zwischen Felge und Reifen geklemmt. Anleitung wird mitgeliefert. Verkauf stückweise.



- 2539-15** Witwandring 15"
Weißwandring 15"

- 2539-14** Witwandring 14"
Weißwandring 14"

- 2539-13** Witwandring 13"
Weißwandring 13"

- 2539-12** Witwandring 12"
Weißwandring 12"

- 2539-10** Witwandring 10"
Weißwandring 10"

- 2539-16** Witwandring 16"
Weißwandring 16"



- 2539-215** Witwandring (smal) 15"
Weißwandring (schmal) 15"

- 2539-214** Witwandring (smal) 14"
Weißwandring (schmal) 14"

- 2539-213** Witwandring (smal) 13"
Weißwandring (schmal) 13"

2539-216 Witwandring (smal) 16'
Weißwandring (schmal) 16"



2539-915 Witwandring (breed) 15'
Weißwandring (breit) 15"

2539-914 Witwandring (breed) 14'
Weißwandring (breit) 14"



2539-315 Roodwandring (smal) 15'
Rotwandring (schmal) 15"

2539-314 Roodwandring (smal) 14'
Rotwandring (schmal) 14"

2539-313 Roodwandring (smal) 13'
Rotwandring (schmal) 13"

2539-316 Roodwandring (smal) 16"
Rotwandring (schmal) 16"



2539-415 Blauwandring (smal) 15"
Blauwandring (schmal) 15"

2539-414 Blauwandring (smal) 14"
Blauwandring (schmal) 14"

2539-413 Blauwandring (smal) 13"
Blauwandring (schmal) 13"



2539-515 Groenwandring (smal) 15"
Grünwandring (schmal) 15"

2539-514 Groenwandring (smal) 14"
Grünwandring (schmal) 14"

2539-513 Groenwandring (smal) 13"
Grünwandring (schmal) 13"



2539-615 Geelwandring (smal) 15"
Gelbwandring (schmal) 15"

2539-614 Geelwandring (smal) 14"
Gelbwandring (schmal) 14"

2539-613 Geelwandring (smal) 13"
Gelbwandring (schmal) 13"



2539-715 Oranjewandring (smal) 15'
Orangewandring (schmal) 15"

2539-714 Oranjewandring (smal) 14'
Orangewandring (schmal) 14"

2539-713 Oranjewandring (smal) 13'
Orangewandring (schmal) 13"



2539-815 Wit/roodwandring (smal) 15'
Weiß/rotwandring (schmal) 15"

2539-814 Wit/roodwandring (smal) 14'
Weiß/rotwandring (schmal) 14"

2539-813 Wit/roodwandring (smal) 13'
Weiß/rotwandring (schmal) 13"

Banden

Reifen



3910-155 Autoband 155 x 15
Autoreifen 155 x 15



3920-155 Autoband 155 x 15 met witte rand
Autoreifen 155 x 15 mit aufvulkanisiertem Weißwandring

Binnenbanden

Schlauch



3990-014 Binnenband
Schlauch
• 175/185 - 14'
• 185/70 - 195/70 - 14'



3990-015 Binnenband
Schlauch
• 155/165 - 15'
• 165/175/70 - 15'

Spoorverbreeders

Zorgen voor een betere wegligging. Enerzijds helpen ze u bij het volledig opvullen van het spatbord met het wiel. Anderzijds zijn de spoorverbreeders ook de oplossing wanneer uw droomvelgen de remklauw raken.

Distanzscheiben

Sie sorgen für ein sportliches Aussehen und dafür, dass der Reifen sauber mit dem Kotflügel abschließt. Zum anderen sind Spurverbreiterungen auch die Lösung, wenn Ihre Traumfelgen die Bremssättel berühren.



- 2527** 5-gaats spoorverbreeders
1 inch (25,4 mm) breed, per paar
Compleet met lange bouten Ø 12 mm.
5-Loch-Distanzscheiben
1" (25,4 mm) breed, Paar
Komplett mit langen Bolzen, Ø 12 mm



- 2528** 4-gaats spoorverbreeders
1 inch (25,4 mm) breed, per paar
Compleet met lange bouten (40 mm), Ø 14 mm
4-Loch-Distanzscheiben
1" (25,4 mm) breed, Paar
Komplett mit langen Bolzen (40 mm), Ø 14 mm

- 2528-1** 4-gaats spoorverbreeders
1 inch (25,4 mm) breed, per paar
Compleet met lange bouten (50 mm), Ø 14 mm
4-Loch-Distanzscheiben
1" (25,4 mm) breed, Paar
Komplett mit langen Bolzen (50 mm), Ø 14 mm



- 2528** 4-gaats spoorverbreeders
1/4 inch (6 mm) breed, per stuk
Te gebruiken met de originele bouten of met langere bouten
4-Loch-Distanzscheiben
1/4" (6 mm) breed, Stück
Mit den original Radbolzen oder mit längeren Bolzen zu benutzen

Velgadapters

Met behulp van deze adapters kunt u verschillende soorten velgen op uw remtrommels/-schijven monteren. Alle adapters worden per paar verkocht.

Felgenadapter

Mit Hilfe dieser Adapter können Sie Felgen mit unterschiedlichen Lochkreisen auf den Bremstrommeln/-scheiben montieren. Alle Adapter werden paarweise verkauft.



- 2591** Adapters 5-gaats 5/205 VW > 5/130 Porsche
5-Loch-Adapter VW LK 5/205 auf Porsche LK 5/130

- 2592** Adapters 4-gaats 4/130 VW > 5/130 Porsche
4-Loch-Adapter VW LK 4/130 auf Porsche LK 5/130

- 2593** Adapters 4-gaats 4/130 VW > 5-gaats VW 5/205
4-Loch-Adapter VW LK 4/130 auf LK VW 5/205

- 2594** Adapters 5-gaats 5/205 VW > 4-gaats VW 4/130
5-Loch-Adapter VW LK 5/205 auf LK VW 4/130

- 2594-1** Wielmoeren voor #2594, 4 stuks
Muttern für #2594, Satz (4 Stück)

Porsche 356 stijl velgen

Net zoals destijds bij de Porsche 356 hebben we nu ook chroom velgen voor de Kever, Karmann Ghia, Bus en Type 3. Twee verschillende breedtes 4.5" en 5.5" geven 4 verschillende velgen voor een super gedetailleerde look. Te combineren met de wieldeksels voor een persoonlijke tint. Velgen worden altijd per stuk verkocht zonder montagebouten!

Stahlfelgen Porsche 356-Style und Original-Style

Wie seinerzeit bei Porsche haben wir nun auch verchromte Stahlfelgen angefertigt für Käfer, Karmann Ghia, Bus und Typ 3. Zwei verschiedene Breiten 4.5 und 5.5 Zoll und zwei verschiedene Oberflächenausführungen lassen Ihnen die Wahl unter vier verschiedenen Rädern. Natürlich können wahlweise Radkappen montiert werden. Verkauf stückweise ohne Bolzen.



- 2564-1** Standaard velg, 15 x 4.5
Grijs, 5-gaats (5x205)
ET+25
Standard-Rad, 4,5x15
Gru, 5-Loch (5x205)
ET+25
- Typ(e) 1-07/67
 - Typ(e) 14-07/66
 - Typ(e) 2-07/71
 - Typ(e) 3-07/65
 - Typ(e) 181-07/69

- 2565-1** Standaard velg, 15 x 5.5
Grijs, 5-gaats (5x205)
ET+15
Standard-Rad, 5,5x15
Gru, 5-Loch (5x205)
ET+15
- Typ(e) 1-07/67
 - Typ(e) 14-07/66
 - Typ(e) 2-07/67achter/hinten
 - Typ(e) 3-07/65
 - Typ(e) 181-07/69

- 2564** Chrome velg, 15 x 4.5
5-gaats (5x205)
ET+25
Standard-Rad, 4,5x15
Verchromt, 5-Loch (5x205)
ET+25
- Typ(e) 1-07/67
 - Typ(e) 14-07/66
 - Typ(e) 2-07/71
 - Typ(e) 3-07/65
 - Typ(e) 181-07/69



- 2565** Chrome velg, 15 x 5.5
5-gaats (5x205)
ET +15
Standard-Rad, 5,5x15
Verchromt, 5-Loch (5x205)
ET +15
- Typ(e) 1-07/67
 - Typ(e) 14 -07/66
 - Typ(e) 2 -07/67achter/hinten
 - Typ(e) 3 -07/65
 - Typ(e) 181 -07/69

- 2568** Standaard velg, 15 x 4.5
Grijs, 4-gaats, (4x130)
ET +45
Standard-Rad, 4,5x15
Grau, 4-Loch (4x130)
ET +45
- Typ(e) 1 08/67-
 - Typ(e) 14 08/66-
 - Typ(e) 3 08/65-
 - Typ(e) 181 08/69-

- 2569** Standaard velg, 15 x 5.5
Grijs, 4-gaats (4x130)
ET +25
Standard-Rad, 5,5x15
Grau, 4-Loch (4x130)
ET +25
- Typ(e) 1 08/67-
 - Typ(e) 14 08/66-
 - Typ(e) 3 08/65-
 - Typ(e) 181 08/69-



- 2566** Chrome velg, 15 x 4.5
4-gaats, (4x130)
ET +45
Standard-Rad, 4,5x15
Verchromt, 4-Loch (4x130)
ET +45
- Typ(e) 1 08/67-
 - Typ(e) 14 08/66-
 - Typ(e) 3 08/65-
 - Typ(e) 181 08/69-

- 2567** Chrome velg, 15 x 5.5
4-gaats (4x130)
ET +25
Standard-Rad, 5,5x15
Verchromt, 4-Loch (4x130)
ET +25
- Typ(e) 1 08/67-
 - Typ(e) 14 08/66-
 - Typ(e) 3 08/65-
 - Typ(e) 181 08/69-

BBT Sprintstars

Na 3 jaar van ontwikkeling brengt BBT de originele Sprintstar velgen van de sixties uit. Onze stalen Sprintstars zijn volledig uit staal in een 6-stappen drukproces geslagen. Kwaliteit en details zijn niet evenaarbaar. De chroom uitvoering werd getest volgens internationale automobiel standaardnormen gedurende een 240-uren sproeitest met zout. Dit is een echte 'sixties' revival zonder compromissen. Beschikbaar inclusief chroom centercap in grijs of chroom in 4.5 en 5.5 op 15.

BBT Sprintstars

Nach einer Entwicklungszeit von drei Jahren präsentiert BBT nun Reproduktionen der originalen Sprintstar-Stahlfelgen aus den 60er Jahren. Unsere Sprintstars sind aus Stahl in einem 6-Schritt-Pressverfahren hergestellt. Die Qualität und Details reichen an das Original heran. Die Chromausführung entspricht internationaler Automobil-Standardnorm und wurde einem 240 Stunden Salz-Test unterzogen. Ein echtes 60er Jahre Revival ohne Kompromisse! Erhältlich in grau und verchromt, in den Größen 4,5 und 5,5x15. Inklusive Nabenkappe.



- 2598-455-115** BBT Sprintstar grijs/zwart
15 x 4.5
5-gaats (5x205)
ET +15
BBT Sprintstar grau/schwarz
4,5x15
5-Loch (5x205)
ET +15
- Typ(e) 1-07/67
 - Typ(e) 14 -07/66
 - Typ(e) 2 -07/71
 - Typ(e) 3 -07/65
 - Typ(e) 181 -07/69

- 2598-455-125** BBT Sprintstar grijs/zwart
15 x 4.5
5-gaats (5x205)
ET +25
BBT Sprintstar grau/schwarz
4,5x15
5-Loch (5x205)
ET +25
- Typ(e) 1-07/67
 - Typ(e) 14 -07/66
 - Typ(e) 2 -07/71
 - Typ(e) 3 -07/65
 - Typ(e) 181 -07/69

- 2598-455-134** BBT Sprintstar grijs/zwart
15 x 4.5
5-gaats (5x205)
ET +34
BBT Sprintstar grau/schwarz
4,5x15
5-Loch (5x205)
ET +34
- Typ(e) 1-07/67
 - Typ(e) 14 -07/66
 - Typ(e) 2 -07/71
 - Typ(e) 3 -07/65
 - Typ(e) 181 -07/69

- 2598-555-110** BBT Sprintstar grijs/zwart
15 x 5.5
5-gaats (5x205)
ET +10
BBT Sprintstar grau/schwarz
5,5x15
5-Loch (5x205)
ET +10
- Typ(e) 1-07/67
 - Typ(e) 14 -07/66
 - Typ(e) 3 -07/65
 - Typ(e) 181 -07/69

- 2598-555-115** BBT Sprintstar grijs/zwart
15 x 5.5
5-gaats (5x205)
ET +15
BBT Sprintstar grau/schwarz
5,5x15
5-Loch (5x205)
ET +15
- Typ(e) 1-07/67
 - Typ(e) 14 -07/66
 - Typ(e) 2 -07/67achter/hinten
 - Typ(e) 3 -07/65
 - Typ(e) 181 -07/69

- 2598-555-125** BBT Sprintstar grijs/zwart
15 x 5.5
5-gaats (5x205)
ET +25
BBT Sprintstar grau/schwarz
5,5x15
5-Loch (5x205)
ET +25
- Typ(e) 1-07/67
 - Typ(e) 14 -07/66
 - Typ(e) 2 -07/67
 - Typ(e) 2a -07/71achter/hinten
 - Typ(e) 3 -07/65
 - Typ(e) 181 -07/69

- 2598-555-134** BBT Sprintstar grijs/zwart
15 x 5.5
5-gaats (5x205)
ET +34
BBT Sprintstar grau/schwarz
5,5x15
5-Loch (5x205)
ET +34
- Typ(e) 1-07/67
 - Typ(e) 14 -07/66
 - Typ(e) 2 -07/67voor/vorn
 - Typ(e) 2a -07/71voor/vorn
 - Typ(e) 3 -07/65
 - Typ(e) 181 -07/69



2599-455-115 BBT Sprintstar chroom/zwart
15 x 4.5
5-gaats (5x205)
ET +15
BBT Sprintstar verchromt/schwarz
4,5x15
5-Loch (5x205)
ET +15

- Typ(e) 1-07/67
- Typ(e) 14-07/66
- Typ(e) 2-07/71
- Typ(e) 3-07/65
- Typ(e) 181-07/69

2599-455-125 BBT Sprintstar chroom/zwart
15 x 4.5
5-gaats (5x205)
ET +25
BBT Sprintstar verchromt/schwarz
4,5x15
5-Loch (5x205)
ET +25

- Typ(e) 1-07/67
- Typ(e) 14-07/66
- Typ(e) 2-07/71
- Typ(e) 3-07/65
- Typ(e) 181-07/69

2599-455-134 BBT Sprintstar chroom/zwart
15 x 4.5
5-gaats (5x205)
ET +34
BBT Sprintstar verchromt/schwarz
4,5x15
5-Loch (5x205)
ET +34

- Typ(e) 1-07/67
- Typ(e) 14-07/66
- Typ(e) 2-07/71
- Typ(e) 3-07/65
- Typ(e) 181-07/69

2599-555-110 BBT Sprintstar chroom/zwart
15 x 5.5
5-gaats (5x205)
ET +10
BBT Sprintstar verchromt/schwarz
5,5x15
5-Loch (5x205)
ET +10

- Typ(e) 1-07/67
- Typ(e) 14-07/66
- Typ(e) 3-07/65
- Typ(e) 181-07/69

2599-555-115 BBT Sprintstar chroom/zwart
15 x 5.5
5-gaats (5x205)
ET +15
BBT Sprintstar verchromt/schwarz
5,5x15
5-Loch (5x205)
ET +15

- Typ(e) 1-07/67
- Typ(e) 14-07/66
- Typ(e) 2-07/67achter/hinten
- Typ(e) 3-07/65
- Typ(e) 181-07/69

2599-555-125 BBT Sprintstar chroom/zwart
15 x 5.5
5-gaats (5x205)
ET +25
BBT Sprintstar verchromt/schwarz
5,5x15
5-Loch (5x205)
ET +25

- Typ(e) 1-07/67
- Typ(e) 14-07/66
- Typ(e) 2-07/67
- Typ(e) 2a-07/71achter/hinten
- Typ(e) 3-07/65
- Typ(e) 181-07/69

2599-555-134 BBT Sprintstar chroom/zwart
15 x 5.5
5-gaats (5x205)
ET +34
BBT Sprintstar verchromt/schwarz
5,5x15
5-Loch (5x205)
ET +34

- Typ(e) 1-07/67
- Typ(e) 14-07/66
- Typ(e) 2-07/67voor/vorn
- Typ(e) 2a-07/71voor/vorn
- Typ(e) 3-07/65
- Typ(e) 181-07/69



2597-001 BBT Sprintstar centercap chroom
Nabendeckel für BBT Sprintstar verchromt

- Typ(e) 1-07/67
- Typ(e) 14-07/66
- Typ(e) 2-07/71
- Typ(e) 3-07/65
- Typ(e) 181-07/69

BBT modular in chroom

De meest populaire velg. Is het nu een Cal Look, uitgebouwd, Buggy, alle terrein of een baja, deze velgen passen bij eender welke look en hebben altijd veel succes. Sedert jaren ongelooflijk in trek! Ze zijn verkrijgbaar in verschillende breedtes, het is dus mogelijk om de exacte velg voor uw wagen te kiezen. Modular heeft ronde gaten. Per stuk verkocht en zonder montagebouten of centercap. Enkel in 4-gaats 4 x 130mm beschikbaar.

BBT Modular Felgen, verchromt

Eine der populärsten Felgen - egal ob für Käfer, Buggy, 181er oder Baja, diese Felgen passen überall. Seit Jahren unglaublich gefragt! Sie sind in verschiedenen Breiten, von schmal bis extra-breit. Mangels Modular haben runde Löcher. Die Felgen werden ohne Nabenkappe geliefert. Verkauf stückweise ohne Bolzen und Nabenkappe. Nur mit 4-Loch (LK 4/130 mm) verfügbar.



2540-0-10 Velg Modular chroom
15 x 6, ET +10
Mangels Modular, verchromt
6x15, ET +10

2540-0-24 Velg Modular chroom
15 x 6, ET +24
Mangels Modular, verchromt
6x15, ET +24

2541 Velg Modular chroom
15 x 7, ET 0
Mangels Modular, verchromt
7x15, ET 0

2542 Velg Modular chroom
15 x 8, ET 0
Mangels Modular, verchromt
8x15, ET 0

2543 Velg Modular chroom
15 x 10, ET -37
Mangels Modular, verchromt
10x15, ET -37



2545

Chrome centerkap voor BBT Modular velgen

Radkappe, verchromt, für Modular-Felgen

- Ø 84 mm

5 en 8 spaaks velg

Weer een velg met origine Zuid-Californië. Deze velg is ontstaan in de hoogtijd van de Cal Look rage, de tijd wanneer men een betere kever wou maken dan de originele, en dit voor de dragster piste. Deze velg is een hommage aan de stichter meneer Vittone van de firma E.M.P.I. (European Motor Products Incorporation) Het bedrijf werd verkocht en gesloten. Het grootste deel accessoires en stukken van Kever is in zijn magazijnen ontstaan. De originele velgen waren van aluminium, tweedelig en met de centercap gemonteerd met 5 schroefjes. Deze echte zijn onbetaalbaar en moeilijk te vinden. Daarom is het goed dat van deze velg verschillende imitaties bestaan. BBT tracht de beste kopie voor u te vinden... Afmetingen zijn altijd 15 x 5.5 in aluminium. Alle imitaties zijn gemaakt uit 1 stuk en de centercap is in het midden vastgeschroefd. Verkrijgbaar in verschillende kleuren of met de hand gepolijst (afwerking zoals chroom). Alle velgen worden geleverd met centercap. Velgen worden altijd per stuk verkocht **zonder montagebouten!**

5 und 8 speichen Felge

Die E.M.P.I. (European Motor Products Incorporation) Spyder- oder 8-Spoke-Felge entstand wie die 5-Spoke-Felge auf dem Höhepunkt des Cal Looks in den späten 60er Jahren in Kalifornien. Diese Reproduktionen sind eine Hommage an den E.M.P.I.-Gründer Joe Vittone. Unter seiner Führung entstanden hunderte Zubehörteile. Die originalen Felgen waren immer aus Aluminium, zweiteilig, und mit einer schraubbaren Nabenkappe versehen. Echte sind unbezahlbar und sehr schwierig zu finden. Doch zum Glück gibt es diverse einteilige Nachbauten von beiden Varianten. BBT versucht, immer die besten Kopien im Programm zu haben, wobei die Räder immer aus Leichtmetall bestehen und 5,5x15 Zoll messen. Erhältlich in verschiedenen Farben mit poliertem Horn oder komplett handpoliert. Alle Felgen werden mit Nabenkappe geliefert und immer stückweise ohne Bolzen verkauft!



2550-0

Velg, zwart
8-spaaks
4 -gaats, (4x130)ET +30
Felge, Stern schwarz
8-Spoke
4-Loch (4 x130) ET +30
• Typ(e) 1 08/67-
• Typ(e)14 08/66-
• Typ(e) 3 08/65-
• Typ(e) 181 08/69-

2550-1

Velg, Antraciet
8-spaaks
4 -gaats, (4x130) ET +30
Felge, Stern anthrazit
8-Spoke
4-Loch (4 x130) ET +30
• Typ(e) 1 08/67-
• Typ(e)14 08/66-
• Typ(e) 3 08/65-
• Typ(e) 181 08/69-



2553

Velg, gepolijst
8-spaaks
4 -gaats, (4x130) ET +30
Felge, komplett poliert
8-Spoke
4-Loch (4 x130) ET +30
• Typ(e) 1 08/67-
• Typ(e)14 08/66-
• Typ(e) 3 08/65-
• Typ(e) 181 08/69-



2550-2

Velg, zilver
8-spaaks
4 -gaats, (4x130) ET +30
Felge, Stern silber
8-Spoke
4-Loch (4 x130) ET +30
• Typ(e) 1 08/67-
• Typ(e)14 08/66-
• Typ(e) 3 08/65-
• Typ(e) 181 08/69-



2550-3

Velg, wit
8-spaaks
4 -gaats, (4x130) ET +30
Felge, Stern weiß
8-Spoke
4-Loch (4 x130) ET +30
• Typ(e) 1 08/67-
• Typ(e)14 08/66-
• Typ(e) 3 08/65-
• Typ(e) 181 08/69-



- 2551** Velg, zwart
5-spaaks
5 -gaats, (5x205) ET +20
Felge, Stern schwarz
5-Spoke
5-Loch (5x205) ET +30
- Typ(e) 1-07/67
 - Typ(e) 14-07/66
 - Typ(e) 2-07/71
 - Typ(e) 3-07/65
 - Typ(e) 181-07/69



- 2554** Velg, gepolijst
5-spaaks
5 -gaats, (5x205) ET +20
Felge, komplett poliert
5-Spoke
5-Loch (5x205) ET +20
- Typ(e) 1-07/67
 - Typ(e) 14-07/66
 - Typ(e) 2-07/71
 - Typ(e) 3-07/65
 - Typ(e) 181-07/69



- 2551-2** Velg, zilver
5-spaaks
5 -gaats, (5x205) ET +20
Felge, Stern silber
5-spoke
5-loch (5x205) ET +30
- Typ(e) 1-07/67
 - Typ(e) 14-07/66
 - Typ(e) 2-07/71
 - Typ(e) 3-07/65
 - Typ(e) 181-07/69



- 2556** Centerkap
Ter vervanging voor centerkap, 8
-spaaks, merk American Eagle
Nabendeckel
Erzatz für die 8-Spoke Felge von
American Eagle

Centercap Eagle 520 velg

Nabendeckel Eagle 520



- 2575** Centerkap Eagle 520 Velg voor
5x205 wiel
Nabendeckel Eagle 520 für Felge mit
LK 5x205

Rader velg

Deze velg is een repro van de EMPI Rader velg die in de jaren '60 geproduceerd werd. Elke velg is gemaakt uit een blok aluminium en heeft een geribde spaak met een chroom centercap. Ze zijn JWV en VIA goedgekeurd en zijn leverbaar uit stock in zilver en gepolierd. De maat is 15 x 5. Verkocht per stuk zonder montagebouten.

Rader-Felge

Diese Rad ist eine Reproduktion der EMPI Rader Felge, die in den 60er Jahren produziert werden. Jedes Rad ist aus einem Aluminium-Block gefräst, trägt gerippte Speichen und ist mit einem verchromten Nabendeckel versehen. Sie sind JWV und VIA geprüft und sind ab Lager lieferbar mit silberfarbenem Stern oder komplett poliert. Größe 5x15. Verkauf stückweise ohne Bolzen.



- 2577** Rader velg - zilver
ET +20
Rad Rader - silber
ET +20
- Typ(e) 1-07/67
 - Typ(e) 14-07/66
 - Typ(e) 2-07/71
 - Typ(e) 3-07/65
 - Typ(e) 181-07/69

- 2578** Rader velg - gepolierd
ET +20
Rad Rader - poliert
ET +20
- Typ(e) 1-07/67
 - Typ(e) 14-07/66
 - Typ(e) 2-07/71
 - Typ(e) 3-07/65
 - Typ(e) 181-07/69

Gasburner

De velg is de Gasburner die een optie was voor de Porsche 914/6 en vroege 911 Porsches. Deze zijn nu in reproductie in ons programma genomen in 15 x 5.5. Verkocht per stuk, met centerkap en zonder montagebouten.

Gasburner

Die Felge ist eine Reproduktion der Mahle Magnesiumfelgen, die es in den 70ern als Option für Porsche 914/6 und 911 gab. Ihren Spitznamen 'Gasburner' (Gaskocher), erhielten sie auf Grund ihres Designs. Größe 5,5x15. Verkauf stückweise mit Nabendeckel aber ohne Radbolzen.



2573 Gasburner, zwart
5 gaats (5x112)
ET +6
Gasburner, schwarz
5-Loch (5x112)
ET +6
• Typ(e) 2 08/71-07/79
• Typ(e) 25 08/79-07/92

2573-2 Gasburner, zwart
5 gaats (5x130)
ET +35
Gasburner, schwarz
5-Loch (5x130)
ET +35

2573-5 Gasburner, zwart
4 gaats (4x130)
ET +22
Gasburner, schwarz
4-Loch (4x130)
ET +22
• Typ(e) 1 08/67-
• Typ(e) 14 08/66-
• Typ(e) 3 08/65-
• Typ(e) 181 08/69-



2573-1 Gasburner, gepolierd
5 gaats (5x112)
ET +6
Gasburner, poliert
5-Loch (5x112)
ET +6
• Typ(e) 2 08/71-07/79
• Typ(e) 25 08/79-07/92

2573-3 Gasburner, gepolierd
5 gaats (5x130)
ET +35
Gasburner, poliert
5-Loch (5x130)
ET +35

2573-6 Gasburner, gepolierd
4 gaats (4x130)
ET +22
Gasburner, poliert
4-Loch (4x130)
ET +22
• Typ(e) 1 08/67-
• Typ(e) 14 08/66-
• Typ(e) 3 08/65-
• Typ(e) 181 08/69-

Enkei

Dit zijn wielen van Flat 4 Japan in 15 x 5.5. Ze worden met centerkap geleverd en zonder wielbouten. Verkocht per stuk.

Enkei-Felgen

Diese Räder sind von Flat 4 aus Japan. Größe 5,5x15. Verkauf stückweise mit Nabendeckel aber ohne Radbolzen.



9534 Enkei SPOKE wiel
5 gaats (5x205)
ET +12
Enkei SPOKE
5-Loch (5x205)
ET +12
• Typ(e) 1-07/67
• Typ(e) 14-07/66
• Typ(e) 2-07/71
• Typ(e) 3-07/65
• Typ(e) 181-07/69



9535 Enkei DISH wiel
5 gaats (5x205)
ET +23
Enkei DISH
5-Loch (5x205)
ET +23
• Typ(e) 1-07/67
• Typ(e) 14-07/66
• Typ(e) 2-07/71
• Typ(e) 3-07/65
• Typ(e) 181-07/69



- 9536** Enkei DISH wiel
4 gaats (4x130)
ET +17
Enkei DISH
4-Loch (4x130)
ET +17
- Typ(e) 1 08/67-
 - Typ(e) 14 08/66-
 - Typ(e) 3 08/65-
 - Typ(e) 181 08/69-



- 9537** Enkei DISH wiel
5 gaats (5x112)
ET +23
Enkei DISH
5-Loch (5x112)
ET +23
- Typ(e) 2 08/71-07/79
 - Typ(e) 25 05/79-07/92

BRM

Met centerkap geleverd en zonder wielbou-
ten. Verkocht per stuk.

BRM-Felge

Verkauf stückweise mit Nabendeckel aber ohne
Radbolzen.



- 2574-1** BRM velg aluminium/zilver
15 x 5.5
5 gaats (5x205)
ET +11
BRM, *poliert/silber*
5,5x15
5-Loch (5x205)
ET +11
- Typ(e) 1-07/67
 - Typ(e) 14 -07/66
 - Typ(e) 2 -07/71
 - Typ(e) 3 -07/65
 - Typ(e) 181 -07/69



- 2574-2** BRM velg aluminium/zwart
15 x 5.5
5 gaats (5x205)
ET +11
BRM, *poliert/schwarz*
5,5x15
5-Loch (5x205)
ET +11
- Typ(e) 1-07/67
 - Typ(e) 14 -07/66
 - Typ(e) 2 -07/71
 - Typ(e) 3 -07/65
 - Typ(e) 181 -07/69



- 2574-9** BRM velg gepolierd
15 x 5.5
5 gaats (5x205)
ET +11
BRM, *komplett poliert*
5,5x15
5-Loch (5x205)
ET +11
- Typ(e) 1-07/67
 - Typ(e) 14 -07/66
 - Typ(e) 2 -07/71
 - Typ(e) 3 -07/65
 - Typ(e) 181 -07/69



- 9520** BRM wiel zwart
15 x 5
5 gaats (5x205)
ET +5
BRM, *poliert/schwarz*
5x15
5-Loch (5x205)
ET +5
- Typ(e) 1-07/67
 - Typ(e) 14 -07/66
 - Typ(e) 2 -07/71
 - Typ(e) 3 -07/65
 - Typ(e) 181 -07/69



- 9524** BRM wiel zwart
15 x 6.5
5 gaats (5x205)
ET +12
BRM, *poliert/schwarz*
6,5x15
5-Loch (5x205)
ET +12
- Typ(e) 1-07/67
 - Typ(e) 14 -07/66
 - Typ(e) 2 -07/71
 - Typ(e) 3 -07/65
 - Typ(e) 181 -07/69



9519 BRM Centerkap, Gemini velg
BRM Nabendeckel



9521 BRM wiel zwart
15 x 5
4 gaats (4x130)
ET +15
BRM, poliert/schwarz
5x15
4-Loch (4x130)
ET +15

- Typ(e) 1 08/67-
- Typ(e) 14 08/66-
- Typ(e) 3 08/65-
- Typ(e) 181 08/69-



9522 BRM wiel, grijs
15 x 5
4 gaats (4x130)
ET +15
BRM, poliert/grau
5x15
4-Loch (4x130)
ET +15

- Typ(e) 1 08/67-
- Typ(e) 14 08/66-
- Typ(e) 3 08/65-
- Typ(e) 181 08/69-



2590-1 Ventiel voor Flat 4 velg
Ventil für Flat 4 Räder



9527 BRM wiel, metaal
17 x 7
5 gaats (5x100)
ET +40
BRM Rad, verchromt
7x17
5-Loch (5x100)
ET +40

- New Beetle



9519-1 BRM Centerkap, breed
BRM Nabendeckel, breit

Porsche 911 stijl gepolijste wielen

911 Style Porsche-Felge, poliert



9538 911 stijl wiel, gepolijst
15 x 4.5
5 gaats (5x130)
ET +45
911 Style, poliert
4.5x15
5-Loch (5x130)
ET +45



9539 911 stijl wiel, gepolijst
15 x 5.5
5 gaats (5x130)
ET +45
911 Style, poliert
5.5x15
5-Loch (5x130)
ET +45



9539-600 911 stijl wiel, gepolijst
"DEEP6" 15 x 6
5 gaats (5x130)
ET +35
911 Style Deep 6, poliert
6x15
5-Loch (5x130)
ET +35



9539-1 911 stijl centercap
911-Style Nabendeckel

ATS velg

Vanaf heden hebben we een mooie klassieker onder de wielen in ons aanbod. Deze ATS wielen zijn gedurende de '70'er jaren vanuit het officiële netwerk optioneel gemonteerd geweest op de Kever, en nog meer nadrukkelijk op de modellen 1303 en cabrio. We hebben de hand kunnen leggen op de resterende voorraad en zijn verheugd deze nog te kunnen aanbieden. De wielen hebben als afmeting 5.5 x 15", zijn glossy zwart ingekleurd en voorzien van gepolijste randen. De boutcirkel meet 4 x 130mm. Geleverd per stuk met centercaps en zonder bouten.

ATS-Felge

BBT hat wieder einen wahren Rad-Klassiker im Angebot. Die ATS Räder sind während der 70er Jahre offiziell von Händlern auf dem Käfer montiert worden, vor allem auf den 1303-Modellen. Wir konnten die Restbestände aufkaufen und freuen uns, Ihnen diese anbieten zu können. Die Räder messen 5.5x15 Zoll, sind glänzend schwarz lackiert und tragen polierte Speichen und Hörner. Der Lochkreis misst 4x130 mm. Verkauf stückweise mit dazugehörigen ATS Nabendeckeln aber ohne Radbolzen.



- 2559-100** ATS zwart/polished
15 x 5.5
4-gaats (4x130)
ET +25
ATS schwarz/poliert
5.5x15
4-Loch (4x130)
ET +25
- Typ(e) 1 08/67-
 - Typ(e) 14 08/66-
 - Typ(e) 3 08/65-
 - Typ(e) 181 08/69-



- 2559-500** Centercap ATS velg, per stuk
Nabendeckel für ATS-Felge, Stück
- Typ(e) 1 08/67-
 - Typ(e) 14 08/66-
 - Typ(e) 3 08/65-
 - Typ(e) 181 08/69-

Misano velg

Dit degelijke, mooi afgewerkte wiel voor Type 2 en Type 3 bus is beschikbaar in zwart met gepolijste rand en heeft volgende afmetingen; 5.5" x 14"/ 5x112 ET39. Geleverd per stuk met centercaps en zonder bouten.

Misano-Felge

Das Alu-Rad "Misano" ist die neuste Erweiterung unseres Räder-Sortiments für T2b- und T3-Busse. Es besticht durch eine sehr schöne Optik, seinen schwarzen Felgenstern sowie das polierte Horn und ist in der Größe 5,5x14 ET 39 erhältlich. Der Lochkreis beträgt 5x112 Millimeter. Die Felge ist einzeln erhältlich, inklusive Nabendeckel, aber ohne Radschrauben.



- 2572-200** Velg Misano, zwart
14 x 5.5
5-gaats (5x112)
ET +39
Rad Misano, schwarz
5.5x14
5-Loch (5x112)
ET +39
- Typ(e) 2 08/71-07/79
 - Typ(e) 25 05/79-07/92

Centercaps moeren en bouten
Nabendeckel, Radmuttern und -bolzen

Code		A	B	C	D	E
2584-1	zink / zink	17mm	17mm	57°	41mm	14 x 1,5
2584-2	zink / zink	19mm	21mm	bol / Kugelbund	35mm	14 x 1,5
2584-3	chrom / chrom	17mm	15mm	57°	40mm	14 x 1,5
2584-4	zink / zink	19mm	13mm	bol / Kugelbund	39mm	14 x 1,5
2584-5	zink / zink	19mm	17mm	57°	26mm	14 x 1,5
2584-6	zink / zink	17mm	18mm	57°	25mm	14 x 1,5
2584-7	zink / zink	17mm	13mm	57°	27mm	14 x 1,5
2584-8	chrom / chrom	17mm	8mm	57°	27mm	14 x 1,5
2584-10	chrom / chrom	17mm	14mm	57°	30mm	12 x 1,5
2584-11	chrom / chrom	19mm	23mm	57°	22mm	12 x 1,5
2584-12	zink / zink	17mm	12mm	57°	25mm	12 x 1,5
2584-13	chrom / chrom	17mm	15mm	57°	20mm	12 x 1,5

Technische opmerking
Technische Bemerkung

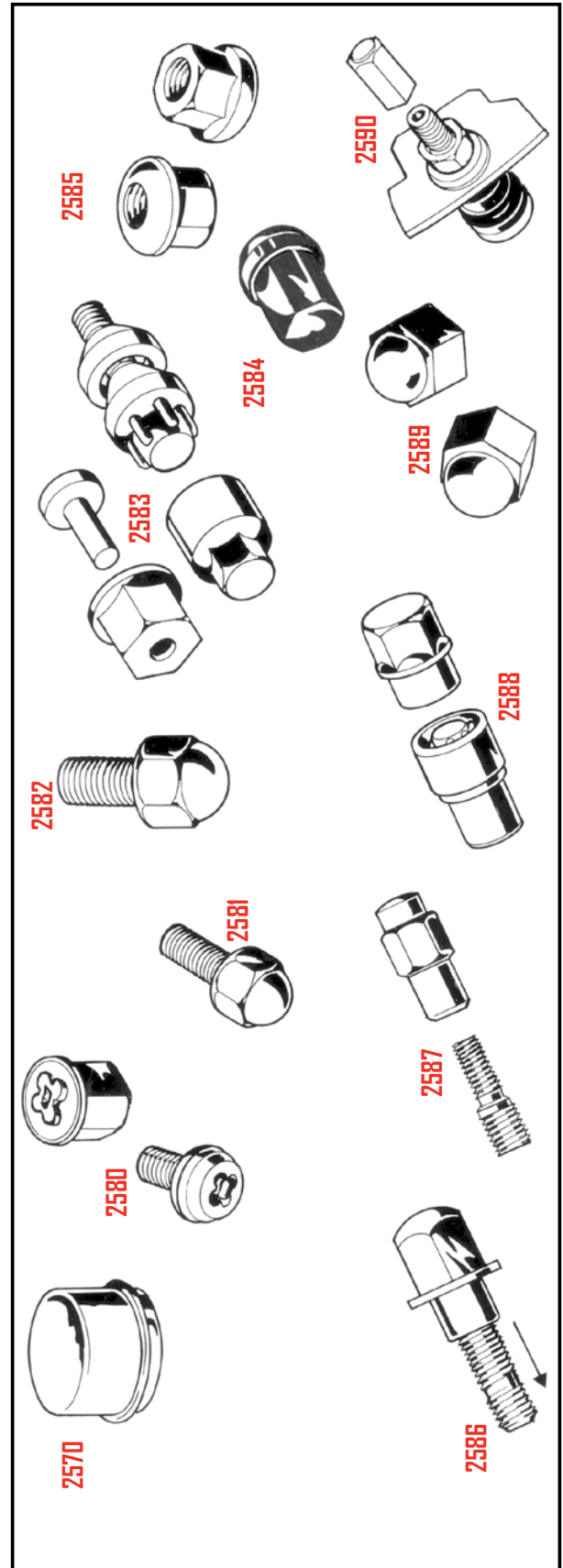
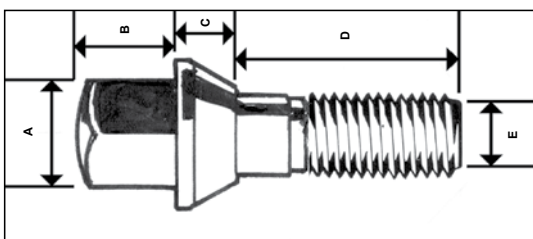
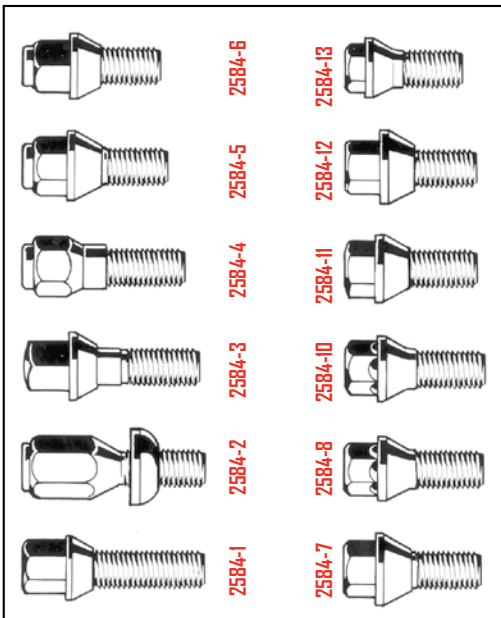

© BBT 2012 - Table 1-04 / G1C12S23

2570 Naafkap voorwiel op remtrommel per stuk
Fettkappe für Bremstrommel vorne Stück

2580 Wielboutsloten, antidiefstal, 5-gaats, 12 x 1.5, 4 stuks
Radbolzenschlösser, 5-Loch, 12x1.5, Satz (4 Stück)

2581 Wielbouten, chroom, 5-gaats, 12 x 1.5, 5 stuks
Radbolzen, verchromt, 5-Loch, 12x1.5, Satz (5 Stück)

2582 Wielbouten, chroom, 4-gaats, 14 x 1.5, 4 stuks
Radbolzen, verchromt, 4-Loch, 14x1.5, Satz (4 Stück)

2583 Wielboutsloten, antidiefstal, 4-gaats, 14 x 1.5, 4 stuks
Radbolzenschlösser, 4-Loch, 14x1.5, Satz (4 Stück)

2584 Wielmoer, 911 model, aluminium, per stuk
Radmutter Porsche 911, Aluminium, Stück



2584-20 Wielmoer, 911 model, chroom, per stuk
Radbolzen Porsche 911, verchromt, Stück



2584-30 Wielstud, M14 x 1.5 38 mm, per stuk
Stehbolzen M14x1.5 38 mm, Stück

2584-50 Wielbout 4-gaats / origineel, per stuk
Radbolzen 4-Loch / original, Stück

- Typ(e) 1 08/67-
- Typ(e) 14 08/66-
- Typ(e) 3 08/65-
- Typ(e) 181 08/69-

2584-51 Wielbout 5-gaats / origineel, per stuk
Radbolzen 5-Loch / original, Stück

- Typ(e) 1-07/67
- Typ(e) 14-07/66
- Typ(e) 2-07/71
- Typ(e) 3-07/65
- Typ(e) 181-07/69

2585 Wielmoeren Porsche 911, 14 x 1.5, 5 stuks
Radmuttern Porsche 911, 14x1.5, Satz (5 Stück)

2586 Wielmoerkit, bouten en schroeven voor 5-gaats, 12 x 1.5, 5 stuks
Radmuttern/Stehbolzen-Satz für 5-Loch, 12x1.5 (5 Stück)

2587 Wielmoerkit, bouten en schroeven voor 4-gaats, 14 x 1.5, 4 stuks
Radmuttern/Stehbolzen-Satz für 4-Loch, 14x1.5 (4 Stück)

2588 Slotbouten, anti-diefstal voor de kit #2586 en 2587, 4 stuks
Radbolzenschlösser für Satz #2586 und 2587, Satz (4 Stück)

2589 Chroom wielmoerdopjes, Ø 19 mm, 20 stuks
Radmutterkappen, Ø 19 mm, Satz (20 Stück)

2590 Chroom ventiel, per stuk
Ventil, verchromt, Stück

2518 Centerkap '+ velg' zwart
Nabendeckel Sport-Rad, schwarz, Stück

- Typ(e) 1 08/67-
- Typ(e) 14 08/66-
- Typ(e) 3 08/65-
- Typ(e) 181 08/69-

Centercaps

Nabendeckel



2518-050 Centercap Type 1 zwart std. 4 gaats Ø 80 mm, per stuk
Nabendeckel Type 1, schwarz, Standard
Loch Ø 80 mm, Stück

- Typ(e) 1 08/67-
- Typ(e) 14 08/66-
- Typ(e) 3 08/65-
- Typ(e) 181 08/69-



9519-200 BRM centercap, chroom, per stuk
BRM Nabendeckel, verchromt, Stück



9534-100 Enkei 5-Spoke centercap, per stuk
Enkei SPOKE Nabendeckel, Stück

- Typ(e) 1-07/67
- Typ(e) 14-07/66
- Typ(e) 2-07/71
- Typ(e) 3-07/65
- Typ(e) 181-07/69



9535-100 Enkei Dish (5x205) centercap, per stuk
Enkei DISH (5x205) Nabendeckel, Stück

- Typ(e) 1-07/67
- Typ(e) 14-07/66
- Typ(e) 2-07/71
- Typ(e) 3-07/65
- Typ(e) 181-07/69



9536-100 Enkei Dish (4x130 + 5x112) center-cap, per stuk
 Enkei DISH (4x130 + 5x112) Nabendeckel, Stück

- Typ(e) 1 08/67-07/79
- Typ(e) 25 05/79-07/92
- Typ(e) 14 08/66-
- Typ(e) 3 08/65-
- Typ(e) 181 08/69-

Centerkapstickers

Verkocht per 4 stuks.

Radkappen-Aufkleber

Satz (4 Stück)



2530 Epoxy centerkapstickers
 Kunststoff-Nabendeckelaufkleber



2531 Epoxy centerkapstickers 'Stuttgart'
 Kunststoff-Nabendeckelaufkleber 'Stuttgart'



2532 Epoxy centerkapstickers 'Wolfsburg'
 Kunststoff-Nabendeckelaufkleber 'Wolfsburg'



2534 Epoxy centerkapstickers 'BBT'
 Kunststoff-Nabendeckelaufkleber 'BBT'



1

Deurafwerking en handrem
Türteile und Handbremse

Raamhendels en deurklinken
Raamdraaihendels en deurklinken beschikbaar in origineel, custom, chroom en billet.

Dreiecksfenster und Türgriffe

Ersetzen Sie Ihre defekten Fensterkurbeln und Türgriffe entweder durch die folgenden "Custom"-Modelle (verchromt oder Aluminium) oder durch ein Originalteil.



0518-02 Raamhendel originele stijl zwarte knop, per stuk
Fensterkurbel, Original-Optik schwarzer Knopf, Stück
• Typ(e) 1 08/55-07/66

0518-03 Raamhendel originele stijl grijze knop, per stuk
Fensterkurbel, Original-Optik grauer Knopf, Stück
• Typ(e) 1 08/55-07/66

0518-04 Raamhendel originele stijl ivoorkleurige knop, per stuk
Fensterkurbel, Original-Optik elfenbeinfarbener Knopf, Stück
• Typ(e) 1 08/55-07/66

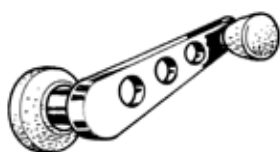

9545 Raamdraaihendels rozehout/chroom per paar
Fensterkurbel
Rosenholz/verchromt Paar
• Typ(e) 1-07/66
• Typ(e) 14-07/66
• Typ(e) 3-07/66



4505 Raamdraaihendels billet per paar
Fensterkurbel Billet-Aluminium Paar
• Typ(e) 1-07/66
• Typ(e) 14-07/66
• Typ(e) 3-07/66



0517-50 Pinnetje voor raam- en deurhendelmontage
Sicherungsstift für Türöffner
• Typ(e) 1-07/66



0518-01 Raamhendel originele stijl, per stuk
Fensterkurbel
Original-Optik, Stück
• Typ(e) 1/Typ(e) 14 08/67-07/69
• Typ(e) 2 08/67-07/68
• Typ(e) 3 08/67-07/68
• Typ(e) 4 08/68-07/74



0518 Raamdraaihendels origineel model, per stuk
Fensterkurbel
Original-Optik, Stück
• Typ(e) 1 08/69-07/74
• Typ(e) 14 08/69-
• Typ(e) 3 08/69-



0518-200 Raamdraaihendel origineel model, per stuk
Fensterkurbel
Original-Optik, Stück
• Typ(e) 1 08/74-
• Typ(e) 14 08/66-
• Typ(e) 2 08/69-08/79
• Typ(e) 3 08/67-
• Typ(e) 25 05/79-08/92



0519 Raamdraaihendels zwart/chroom, per paar
Fensterkurbel
schwarz/verchromt, Paar
• Typ(e) 1 08/66-
• Typ(e) 14 08/66-
• Typ(e) 3 08/66-



0501 Raamdraaihendels hout/chroom, per paar
Fensterkurbel
Holz/verchromt, Paar
• Typ(e) 1 08/66-
• Typ(e) 14 08/66-
• Typ(e) 3 08/66-



9546 Raamdraaihendels rozehout/chroom, per paar
Fensterkurbel
Rosenholz/verchromt, Paar
• Typ(e) 1 08/66-
• Typ(e) 14 08/66-
• Typ(e) 3 08/66-



0524-01 Deurhendel binnenkant chroom, per stuk
Türöffner
Verchromt, Stück
• Typ(e) 1 08/55-07/66



9547 Deurhendels rozehout, chroom, per paar
Türöffner
Rosenholz/verchromt, Paar
• Typ(e) 1-07/66
• Typ(e) 14-07/66
• Typ(e) 3-07/66

2



- 4510** Deurhendel binnenkant biliet, per paar
Türöffner
Billet-Aluminium, Paar
- Typ(e) 1-07/66
 - Typ(e) 14-07/66
 - Typ(e) 3-07/66



- 0524-12** Deurklinken binnen chroom, per paar
Türöffner
Verchromt, Paar
- Typ(e) 1 08/66-

- 0524-15** Omlijsting deurklink binnen chroom, per stuk
Türöffnerschale
Verchromt, Stück
- Typ(e) 1 08/66-



- 0524-17** Montagevijs omlijsting deurklink, per stuk
Schraube für Türöffnerschale, Stück
- Typ(e) 1 08/66-



- 0524-19** Deurklink beschermplaat binnen zwart, per stuk
Türöffnerschale
Schwarz, Stück
- Typ(e) 1 08/66-



- 0518-90** Rozet achter raamhendel, zwart, per stuk
Rosette Fensterkurbel, schwarz, Stück
- Typ(e) 1 -07/55
 - Typ(e) 2 -02/60



- 0518-91** Rozet achter raamhendel, ivoor, per stuk
Rosette Fensterkurbel, elfenbeinfarben, Stück
- Typ(e) 1 -07/55
 - Typ(e) 2 -02/60



- 0518-920** Rozet achter raamhendel, ivoor, per stuk
Rosette für Fensterkurbel, elfenbeinfarben, Stück
- Typ(e) 1 08/55-07/66



- 0518-850** Rozet achter raamhendel, zwart, per stuk
Rosette für Fensterkurbel, schwarz, Stück
- Typ(e) 1/Typ(e) 14 08/67-07/69
 - Typ(e) 2 08/67-07/68
 - Typ(e) 3 08/67-07/68
 - Typ(e) 4 08/68-07/74



- 0524-550** Binnenklink zijdeur, zwart origineel, per stuk
Türöffner Laderaumtür
Schwarz, original, Stück
- Typ(e) 2 08/60-07/67

- 0524-552** Binnenklink zijdeur zilverbeige, per stuk
Türöffner Laderaumtür
Silbergrau, Stück
- Typ(e) 2 03/50-07/67



- 0524-571** Binnenklink cabine deur grijs, per stuk
Türöffner Kabinentür
Grau, Stück
- Typ(e) 2 03/60-12/63

- 0524-575** Binnenklink cabine deur chroom, per stuk
Türöffner Kabinentür
Verchromt, Stück
- Typ(e) 2 08/58-12/63



- 0524-578** Binnenklink cabine deur beige, per zijde
Türöffner Kabinentür
beige, Stück
- Typ(e) 2 08/66-07/67



- 0524-578-1** Ring onder binnenklink deur beige, per stuk
Rosette Türöffner Kabinentür
beige, Stück
- Typ(e) 2 08/66-07/67



- 0524-579-4** Binnenklink cabine deur chroom, per zijde
Türöffner Kabinentür
Verchromt, Stück
- Typ(e) 2 08/66-07/67



0524-573 Ring onder binnenklink deur zilverbeige, per stuk
Rosette Türöffner Kabinentür Silberbeige, Stück
 • Typ(e) 2 08/58-09/65



0524-561 Afsluitplaatje schuifdeurhendel zilverbeige, per stuk
Abdeckung Schiebetürgriff Silberbeige, Stück
 • Typ(e) 2 08/67-07/79



0524-580 Binnengreep cabinedeur zilverbeige, per stuk
Zuziehgriff Kabinentür Silberbeige, Stück
 • Typ(e) 2 08/66-07/67



0524-610 Klemmen binnendeurgreep cabine deur per paar
Klammern für Türzuziehgriff innen paar
 • Typ(e) 2 08/67-07/79

Deurslotstaafjes

Er zijn deurslotstaafjes in Custom look in hout of zwart op een gechrommeerd staafje. Ook bestaan deze deurslotstaafjes in Billet. Fijn afgewerkt! Verkocht per paar.

Türpins

Türpins gibt es im Custom-Look aus Holz oder schwarz mit verchromtem Knopf sowie aus Billet-Aluminium. Verkauf paarweise.



0512-950 Deurslotstaafjes, zwart per stuk
Türpins, schwarz Stück
 • 08/67-



0512 Deurslotstaafjes chroom/hout
Türpins Verchromt/Holz

0512-1 Deurslotstaafjes chroom/zwart
Türpins Verchromt/schwarz



9548 Deurslotstaafjes chroom/roze hout
Türpins Verchromt/Rosenholz
 • Typ(e) 1 08/66-



4500 Deurslotstaafjes Billet
Türpins Billet-Aluminium



0512-80 Doervoer voor deurslotstaafje, zwart, per stuk
Durchführung Türpin, schwarz, Stück
 • Typ(e) 1 08/66-
 • Typ(e) 14 08/66-
 • Typ(e) 3 08/66-

Tochtruiten

Tochtruiten zijn steeds moeilijker in goede staat te vinden en daarom hebben we nieuwe in het programma genomen. Deze productie is van uitstekende kwaliteit en ze worden gemonteerd geleverd met ruit en tochtruitslotje. Dus klaar om te monteren in uw deur. Worden verkocht per stuk.

Dreiecksfenster

Gute gebrauchte Dreiecksfenster sind immer schwieriger zu finden, deswegen haben wir sehr gute Reproduktionen ins Programm genommen. Diese nachbauten sind von hervorragender Qualität und werden mit montierter Scheibe sowie Vorreiber geliefert - also komplett einbaufertig. Verkauf stückweise.



0517-700 Tochtruit compleet, met glas, links/chroom
Dreiecksfenster verchromt, links
 • Typ(e) 1 08/55-07/64

0517-710 Tochtruit compleet, met glas, rechts/chroom
Dreiecksfenster verchromt, rechts
 • Typ(e) 1 08/55-07/64



0517-800 Tochtruit compleet, met glas, links/wit
Drehfenster weiß, links
 • Typ(e) 2 -07/67

0517-810 Tochtruit compleet, met glas, rechts/wit
Drehfenster weiß, rechts
 • Typ(e) 2 -07/67



0517-701 Tochtruit scharniersteun bovenaan, links/chroom
Lagerwinkel links oben für Ausstellfenster, Chrom
• Typ(e) 1 -07/64



0517-711 Tochtruit scharniersteun bovenaan, rechts/chroom
Lagerwinkel rechts oben für Ausstellfenster, Chrom
• Typ(e) 1 -07/64



0517-705 Vertikale stijl tochtruit links, chroom
Steg zwischen Kurbel und Dreiecksfenster, links, Chrom
• Typ(e) 1 08/55-07/64



0517-715 Vertikale stijl tochtruit rechts, chroom
Steg zwischen Kurbel und Dreiecksfenster, rechts, Chrom
• Typ(e) 1 08/55-07/64



0517-100 Rondel voor onderste scharnierpen tochtruit
Scheibe Scharnierstift Drehfenster
• Typ(e) 2 08/52-07/67



0517-102 Borggrondel onderaan onderste scharnierpen tochtruit
Eveneens gebruikt als borging voor spiegelarm.
Sicherungsblech Scharnierstift Drehfenster
Auch für Rückspiegelarm-Sicherung.
• Typ(e) 2 08/52-07/67



0517-750 Montageset tochtruit
Reparatursatz Drehfenster
• Typ(e) 2 01/53-07/67



7435-100 Middenstijl deurruit (RVS) per paar
Türfensterleisten, inox Paar
• Typ(e) 2-07/67



7435-500 Middenstijl deurruit klem per stuk
Klammer für Türfensterleisten Stück
• Typ(e) 2-07/67

Tochtruitsloten en scharnieren

Ons gamma tochtruitsloten en tochtruitscharnieren is als origineel.

Vorreiber und Dreiecksfensterscharniere

Unsere Vorreiber und Dreiecksfensterscharniere entsprechen den Originalteilen.



0517-01 Tochtruitslot Sedan & Cabrio, links Type 2, rechts per stuk
Vorreiber
Limousine & Cabrio, links
Typ 2, rechts
Stück
• Typ(e) 1 10/52-07/64
• Typ(e) 2 08/52-07/67



0517-02 Tochtruitslot Sedan & Cabrio, rechts Type 2, links per stuk
Vorreiber
Limousine & Cabrio, rechts
Typ 2, links
Stück
• Typ(e) 1 10/52-07/64
• Typ(e) 2 08/52-07/67



0517-015 Tochtruitslot vanger, links/rechts per stuk
Halter für Lüftungsfensterverschluss, links/rechts
Stück
• Typ(e) 1 -07/64



0517-03 Tochtruitslot Sedan & Cabrio, links, per stuk
Vorreiber Limousine & Cabrio, links, Stück
 • Typ(e) 1 08/64-07/67

0517-04 Tochtruitslot Sedan & Cabrio, rechts, per stuk
Vorreiber Limousine & Cabrio, rechts, Stück
 • Typ(e) 1 08/64-07/67



0517-05 Tochtruitslot Sedan, links, per stuk
Vorreiber Limousine, links, Stück
 • Typ(e) 1 08/67-

0517-06 Tochtruitslot Sedan, rechts, per stuk
Vorreiber Limousine, rechts, Stück
 • Typ(e) 1 08/67-



0517-07 Tochtruitslot Cabriolet, links, per stuk
Vorreiber Cabriolet, links, Stück
 • Typ(e) 1 08/67-

0517-08 Tochtruitslot Cabriolet, rechts, per stuk
Vorreiber Cabriolet, rechts, Stück
 • Typ(e) 1 08/67-

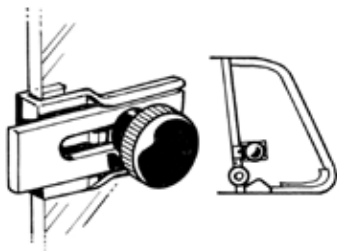

Plaats deze tochtruitsloten op uw zijraampje om inbraak en diefstal te voorkomen, eenvoudige montage.

Bauen sie Schlösser an Ihre Dreiecksfenster, um Einbruch und Diebstahl vorzubeugen. Einfache Montage.

0370 Vergrendeling tochtraam, (anti-diefstal), per paar
Dreiecksfensterschloss, Paar
 • Typ(e) 1



0517-15 Klinknagels, voor de montage van tochtruitsloten, sedan, per 4 stuks
Nieten für die Montage der Vorreiber (außer Cabriolet), Satz (4 Stück)
 • Typ(e) 1 08/67-

0517-16 Klinknagels, voor de montage van tochtruitsloten, Cabriolet, per 4 stuks
Nieten für die Montage der Vorreiber beim Cabriolet (nicht Limousine), Satz (4 Stück)
 • Typ(e) 1 08/67-



0517-19 Tochtruitscharnierpennen voor kever Sedan, bovenste scharnier, met rondsel, per paar
Obere Scharnierstifte Dreiecksfenster (Limousine), Paar



7110 Tochtruitscharnier cabrio compleet met vijsje, per paar
Dreiecksfensterscharnier Cabrio, komplett mit Schrauben, Paar
 • Typ(e) 1 08/52-07/64

7111 Tochtruitscharnier cabrio compleet met vijsje, per paar
Dreiecksfensterscharnier Cabrio, komplett mit Schrauben, Paar
 • Typ(e) 1 08/64-07/72



7112 Tochtruitscharnier cabrio compleet met vijsje, per paar
Dreiecksfensterscharnier Cabrio, komplett mit Schrauben, Paar
 • 1303

Deurruitsloten Type 2

Vorreiber Typ 2



0517-20 Tochtruitslot zwart, links
Vorreiber, schwarz, links
 • Typ(e) 2 08/52-07/67



0517-21 Tochtruitslot zwart, rechts
Vorreiber, schwarz, rechts
 • Typ(e) 2 08/52-07/67



0517-016 Tochtruitslot vanger, links/rechts per stuk
Halter für Lüftungfensterverschluß, links/rechts
 Stück
 • Typ(e) 2 -07/67



7437 Deurruiteklem, links, per stuk
Verriegelung, links, Stück
 • Typ(e) 2 -07/67

7437-100 Deurruiteklem, links, per stuk
Brazilië
Verriegelung, links, Stück
Brasilianische Qualität
 • Typ(e) 2 -07/67



7438 Deurruitklem, rechts, per stuk
Verriegelung, rechts, Stück
• Typ(e) 2 -07/67

7438-100 Deurruitklem, rechts, per stuk
Brazilië
Verriegelung, rechts, Stück
Brasilianische Qualität
• Typ(e) 2 -07/67

Handrem Type 1
Handbremse Typ 1

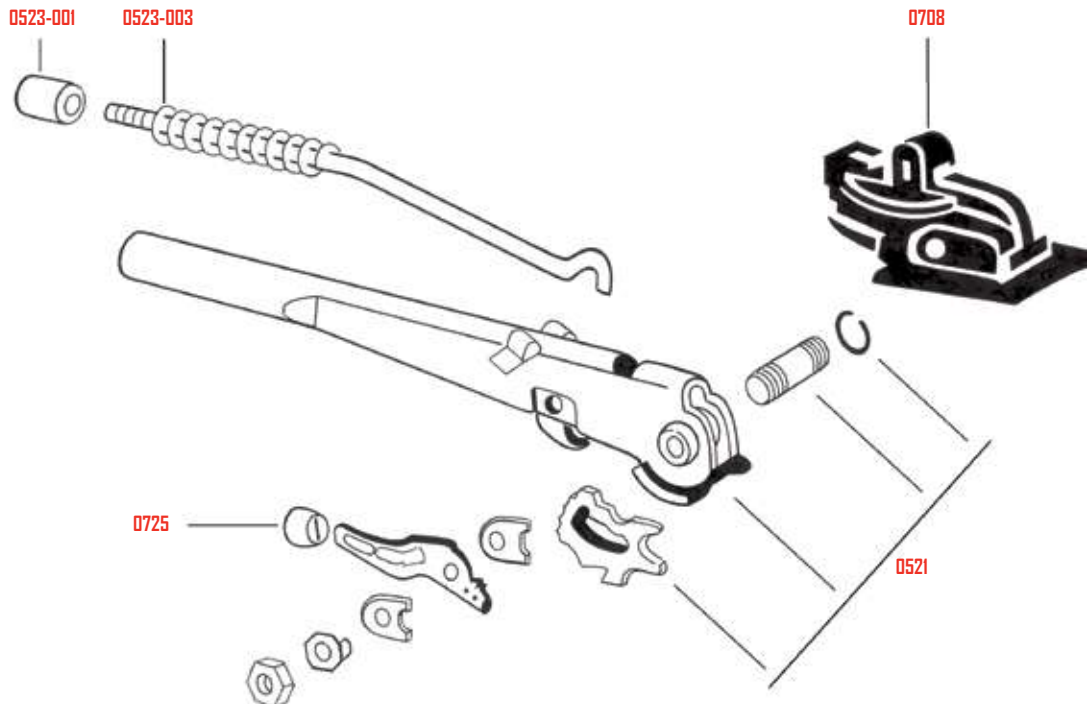

© BBT 2012 - Exploded View 2-01 / G2C156

Handrem onderdelen Type 2
Handbremse Typ 2

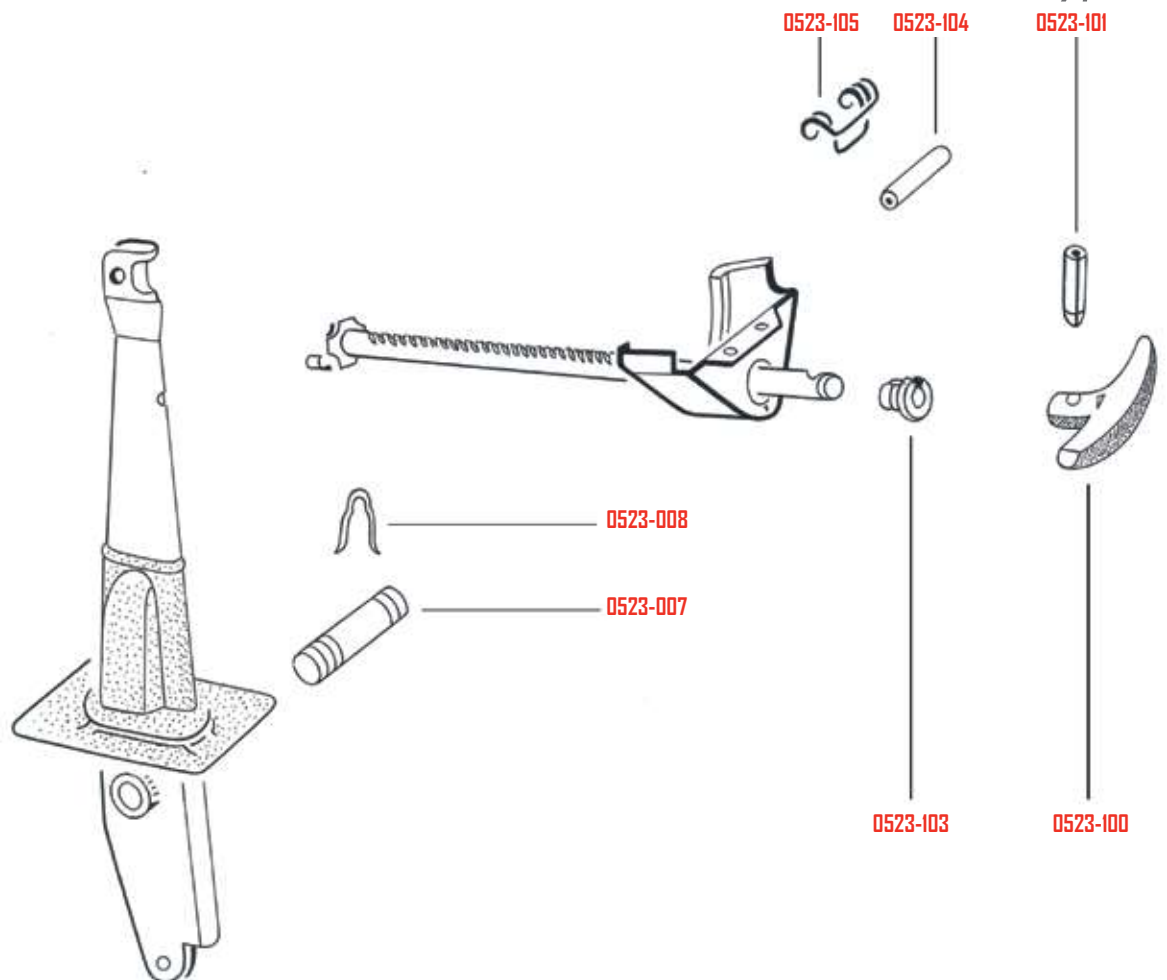

© BBT 2012 - Exploded View 2-02 / G2C156.10

Handrem onderdelen Type 1

Handbrems-Teile Typ 1



0521 Chroom handrem
Handbremshebel, verchromt



Ook passend op Type 2 03/55-07/66

Auch passend für Typ 2 3/55-7/66

0523-001 Handremknop zwart
Handbremshebel-Knopf, schwarz

- Typ(e) 1
- Typ(e) 2 08/66-07/67



0523-003 Veer handremknop
Feder Handbremshebel

- Typ(e) 1
- Typ(e) 2 03/55-07/67



0522 Handremhuls in aluminium (Billet)
Handbremshebel-Griff aus Billet-Aluminium



9549 Handremhuls in rozehout
Handbremshebel-Griff aus Rosenholz



0522-100 Handremhuls ivoor
Handbremsgriff, elfenbeinfarben



0522-110 Handremhuls zwart
Handbremsgriff, schwarz



0707 Handremrubber, zwart
Handbremshebelmanschette, schwarz

- Typ(e) 1 -07/64



0708 Handremrubber, zwart
Handbremshebelmanschette, schwarz

- Typ(e) 1/Typ(e) 14 08/64-



0729 Verwarmingsknop
Heizdrehknopf

- Typ(e) 1 -07/64
- Typ(e) 14 -07/64
- Typ(e) 2 -07/67



0725 Verwarmingsknop
Knopf für Heizverstellung

- Typ(e) 1 08/64-
- Typ(e) 14 07/64-
- Typ(e) 3 08/67-

Handrem onderdelen Type 2

Deze onderdelen worden gebruikt bij het handrem hendelmechanisme voor T2 08/68-07/79 en zijn onontbeerlijk voor een goede werking van de handrem/noodrem. Door de steeds stijgende vraag van de losse onderdelen voor de handrem proberen we het programma zo compleet mogelijk te maken. Alle ondervermelde onderdelen zijn origineel en meer onderdelen voor het handrem hendelmechanisme zullen volgen in de toekomst.

Handbrems-Teile Typ 2

Diese Einzelteile werden beim Handbremsmechanismus für Busse 8/68-7/79 verwendet. Sie sind unentbehrlich für die einwandfreie Funktion der Handbremse. Da die Frage nach Einzelteilen für Handbremsen weiter steigt, versuchen wir das Programm so komplett möglich zu machen. Alle genannten Teile sind original und mehr Einzelteile für Handbremse beziehungsweise Hebelmechanismus werden in Zukunft folgen. Verkauf stückweise.

0523-007 Handremhendel montagepen
Lagerbolzen für Handbremshebel

- 12/53-07/79

0523-008 Clips voor handremhendel montagepen
Klammer für Lagerbolzen Handbremshebel

- 12/53-07/79

0523-100 Handremhandvat
Handbremsgriff

- 08/67-07/79

0523-101 Montagepen handrem handvat
Sicherungsstift für Handbremsgriff

- 08/67-07/79

0523-103 PVC geleiding voor handremstang
PVC Führung für Handbremsstange

- 08/67-07/79

0523-104 Montagepen handremvergrendeling
Sicherungsstift für Handbremsstangen-Arretierung

- 08/67-07/79

- 0523-105** Veer handremvergrendeling
Feder für Handbremsstangen-Arretierung
 • 08/67-07/79

- 7470** Handremrubber, zwart
Handbremshebelmanschette, schwarz
 • 05/60-07/79

Deur-en zijpanelen

Ideaal bij restauratie van uw kever. Deze deur-en zijpanelen zijn gemaakt uit vinyl, identiek aan de originelen. De deurpanelen voor de kever Sedan zijn voorzien van opbergvakken.

Tür- und Seitenverkleidungen

Ideal bei der Restaurierung Ihres Käfers. Diese Tür- und Seitenverkleidungen sind wie im Original mit Kunstleder bezogen. Die Türverkleidungen für die Käfer Limousine haben Türtaschen.



- 0550** Deur- en zijpanelen, set van 4 stuks
Tür- und Seitenverkleidungen, Satz (4 Stück)
 • Typ(e) 1 08/67-

- 0551** Deurpanelen vooraan, Kever cabrio, per paar
Türverkleidungen, Käfer Cabrio, Paar
 • Typ(e) 1 08/67-

- 0555** Zijpanelen achter, kever cabrio, per paar
Seitenverkleidungen, Käfer Cabrio, Paar
 • Typ(e) 1 08/73-07/79



- 0409** Clips deurpanelen, voor en achter, per stuk
Klammer Türverkleidung, Stück



- 0405** Afsluitrubberclips, per stuk
Gummistopfen, Stück



- 0552** Deurpanelen vooraan, grijs, per paar
Kabinentürverkleidung, grau, Paar
 • Typ(e) 2 -07/67



- 0409-5** Clips voor deurpaneel, per stuk
Klammer Türverkleidung, Stück
 • Typ(e) 2 -07/67



Volgende montageonderdelen zijn er gekomen na veelvuldige vraag van onze restauratieafdeling. Tijdens het herbekleden van Type 2 -07/67 camper busjes wordt er bij de montage van de houten zijbekledingspanelen gebruik gemaakt van bolkop schroeven en speciale kraalringen. In vele gevallen zijn deze door demontage of ouderdom beschadigd en niet meer te gebruiken. We hebben geopteerd om 2 maten schroeven ter beschikking te hebben. In sommige gevallen blijkt de originele lengte van 13mm niet toereikend voor een vlotte montage van de panelen en de achterste panelen zijn vaak van een dikkere materiaal soort. Uiteraard hebben de schroeven ook andere toepassingen op de Splitbus zoals bijvoorbeeld bij de montage van de buitenste Deluxe sierlijsten. Verkocht per stuk.

Diese Einzelteile sind auf Verlangen unserer Restaurationsabteilung ins Programm aufgenommen worden. Bei Bussen -7/67 werden bei der Montage der Seitenverkleidungen konische Schrauben und spezielle Ringe verwendet. Vielmals sind sie durch häufige Demontage oder Alter beschädigt und unbrauchbar geworden. Wir haben nun Schrauben mit zwei Längen im Programm. Manchmal ist die originale Länge von 13 mm nicht ausreichend, besonders bei den hinteren Verkleidungen, die oft aus dickerem Material gefertigt werden. Selbstverständlich können die Schrauben auch beispielsweise bei der Montage der Samba-Zierleisten verwendet werden. Verkauf stückweise.

- 8762-3513** Parkervijs RVS bolconisch
Konische Schraube, Edelstahl
 • 3.5 x 13

- 8762-3516** Parkervijs RVS bolconisch
Konische Schraube, Edelstahl
 • 3.5 x 16



- 8758-04** Kraalring M4, RVS
Konischer Ring M4, Edelstahl



- 0409-9** Clips voor armsteun, per stuk
 Klammer für Armlehne, Stück
 • Typ(e) 1 08/71-



- 0553-10** Armsteun origineel, per stuk
 Armlehne, original, Stück
 • Typ(e) 1 08/71-



- 0524-800** Deurgreep cabine deur binnen, zwart, per stuk
 Türzuziehgriff, schwarz, Stück
 • Typ(e) 2 08/68-07/79



- 0524-805** Deurgreep cabine deur binnen, zwart/chroom, per stuk
 Türzuziehgriff, schwarz/chrom, Stück
 • Typ(e) 2 08/68-07/79



- 9555** Deurbekleding, rozehout, per paar
 Türleisten Rosenholz, Paar
 • Typ(e) 1



Deze deurtrekkers zijn universeel en waren een EMPI accessoire in de vroege jaren om aan de binnenkant van de deur te monteren. Nu heeft EMPI ze terug laten maken en hebben wij ze in stock genomen. Verkocht per paar.

Diese Zuziehgriffe sind universell einsetzbar und kamen ursprünglich aus Deutschland, sind aber als EMPI Zubehör bekannt geworden. Sie sind für Türen ohne Zuziehgriff oder Armlehne gedacht und werden beispielsweise beim Käfer über den Verkleidung an der Tür befestigt. Jetzt stellt EMPI sie wieder her und wir haben sie auf Lager.

- 0524-9** Empi deurtrekkers, per paar
 Empi Zuziehgriffe, Paar

Sierlijst luchtinlaat

Zierleiste für Luftaustritt



- 0483-01** Chromelijst luchtinlaat-dashbord, per paar
 Zierleiste für Luftaustritt, Paar
 • Typ(e) 1 08/52-07/57



- 0483-02** Chromelijst luchtinlaat-dashbord, per paar
 Zierleiste für Luftaustritt, Paar
 • Typ(e) 1 08/57-07/67

2

Versnellingshendels en sturen

Schalthebel und Lenkräder

Custom versnellingshendels

BBT heeft voor u een ruime keuze aan zeer mooi afgewerkte versnellingshendels die de schakelafstand verkorten. OPGELET; om zeker te zijn dat uw speciale versnellingshendel zonder problemen zal werken, is het noodzakelijk dat heel uw versnellingsstelsel in goede staat is.

Custom Schalthebel

BBT hat für Sie eine große Auswahl an Sport-Schalthebeln, die nicht nur gut aussehen, sondern auch den Schaltweg verkürzen. ACHTUNG: Die Sport-Schalthebel funktionieren nur dann tadellos, wenn das ganze Schaltsystem in Ordnung ist.



Deze hendel benadert de originele het meest. Hij verkort de afstand tussen de versnellingen, zodanig dat het schakelen sneller verloopt. Het oog op de stang is de achteruithendel. Deze voorkomt dat u van 1ste naar 3de of van 2de naar de achteruitversnelling schakelt. Wanneer u achteruit wil rijden, trekt u de hendel omhoog.

Dieser Schalthebel ähnelt optisch dem Original am meisten. Durch die Schaltwegverkürzung geht das Einlegen der Gänge schneller vonstatten gehen. Der Rückwärtsgang wird freigegeben durch das Ziehen der Entriegelung am Schaft.

- 0507** Versnellingshendel, Bug Trigger shifter
 Schalthebel 'Trigger Shifter'
 • Typ(e) 1
 • Typ(e) 3



0509 Versnellingshendel, Bus Trigger shifter
Schalthebel Bus, 'Trigger Shifter'
• Typ(e) 2



0701-500 Rubber versnellingspook, Trigger shifter
Gummi für Schalthebel, 'Trigger Shifter'

'Dual T-Handle' shifter

Verbeter het schakelen met deze Dual T-Handle shifter met 'Drag'look. Naast een T-Handle heeft deze pook alle voordelen van de Trigger Shifter. Voor alle types, behalve Type 2 en Type 4.

'Dual T-Handle' Schalthebel

Verbessern Sie das Schalten durch diesen Dual-T-Handle-Shifter im Drag-Look. Neben dem T-Griff hat er alle Vorteile des Trigger Shifters. Für alle Typen, außer Type 2 und Type 4.



0508 Versnellingshendel Dual T-handle
Schalthebel Dual T-Handle
• Typ(e) 1
• Typ(e) 3

'Eliminator' shifter

'Eliminator' Schalthebel



9590 Eliminator, versnellingshendel
Schalthebel 'Eliminator'



9591 Vervangingsrubber voor Eliminator
Ersatzmanschette für Eliminator



9592 Vervangings T-hendel
Ersatz T-Schaltknauf Eliminator



9593 Knop voor Eliminator shifter
Knopf für Eliminator

Custom shifter

In tegenstelling tot de Dual T-handle versnellingshendel heeft deze pook de achteruithendel in de vorm van een drukknop, op de zijkant van de T-hendel. Voor alle types, behalve Type 2 en Type 4.

'Custom' Schalthebel

Im Gegensatz zum Dual-T-Handle Schalthebel hat dieser Hebel die Rückwärtsgangentriegelung in Form eines Drucknopfes an der Seite des T-Griffes. Für alle Typen, außer Typ 2 und Typ 4.



0513 Custom shifter
Schalthebel 'Custom'



0513-100 Versnellingshendel Std (T-hendel)
Schaltbebel mit T-Griff (Standard)

Classic quick shifter

Classic quick shifter



0511-500 Classic quick shifter
Classic quick shifter
• Typ(e) 1
• Typ(e) 14



0511-550 Classic quick shifter
Classic quick shifter
• Typ(e) 2 08/59-07/79

Originele pook en onderdelen

Schalthebel und Zubehör



0511-100 Versnellingshendelset
Schaltbebel-Satz
• Typ(e) 1/Typ(e)14 08/57-07/67



0511-110 Versnellingshendelset
Schaltbebel-Satz
• Typ(e) 1/Typ(e)14 08/67-



0510-001 Stopplaat onder versnellingspook
Führungsplatte für Schalthebel
• Typ(e) 1 08/72-07/79
• Typ(e) 2 -07/71



0701-1 Rubber versnellingspook
Schalthebel-Manschette
• Typ(e) 1 -07/60



0701 Rubber versnellingspook, origineel
Schalthebel-Manschette, original
• Typ(e) 1 08/60-



De verlengstukken zijn gemaakt uit aluminium en daarna gepolierd. Ze zijn zeer eenvoudig te monteren door de originele knop eraf te draaien en het verlengstuk op de hendel te zetten. Daarna kan je dan de knop boven aan dit verlengstuk terug monteren. Het verlengstuk is +/- 12 cm lang en komt +/- 7 cm achteruit.

Diese Schalthebelverlängerungen sind aus poliertem Aluminium. Sie sind einfach zu montieren, werden mit dem originalen Knauf versehen und am unteren Ende auf den originalen Hebel geschraubt. Die Verlängerung ist rund 12 cm lang und neigt sich etwa 7 cm nach hinten.

0514-90 Verlengstuk op versnellingshendel
Schalthebelverlängerungen
• Typ(e) 2 -07/67

0514-91 Verlengstuk op versnellingshendel
Schalthebelverlängerungen
• Typ(e) 2 08/67-



Deze snelschakelset werd gemaakt om de bewegingsafstand tussen de versnellingen tot 40 % te verkorten, zonder dat u de originele pook moet veranderen. Voor alle modellen, Type 1, Type 2 en Type 3.

Dieses Schnellschaltset verkürzt den Abstand zwischen den Gängen bis zu 40 %, ohne dass der originale Schalthebel verändert werden muss. Für alle Modelle, Typ 1, Typ 2 und Typ 3.

0510 Quick shift kit
Quick shift kit



0527 Versnellingshendelslot
Schalthebelschloß
• Typ(e) 1/Typ(e) 2/Typ(e) 14



0527-500 Rubber versnellingspook slot
Manschette für Schalthebelschloß
• Typ(e) 1/Typ(e)2/Typ(e) 14

Versnellingshendelknop

Wil u een andere versnellingsknop dan de originele? Dan heeft BBT voor u een knop in hout, leder, of aluminium.

Schaltnknauf

Möchten Sie einen anderen Schaltknauf als den Originalen? Dann hat BBT Griffe aus Holz, Leder und Aluminium für Sie im Programm.



0514-75 Versnellingshendelknop, zwart, origineel
Schaltknauf, schwarz, original
• Typ(e) 1 08/67-
• Typ(e)14 08/67-



0514-705 Versnellingshendelknop, zwart
Schaltknauf, schwarz
• 10 mm



0514-730 Versnellingshendelknop, zwart
Schaltknauf, schwarz
• 7 mm



0514-70 Versnellingshendelknop, ivoor
Schaltknauf, elfenbeinfarben
• 10 mm

0514-71 Versnellingshendelknop, ivoor
Schaltknauf, elfenbeinfarben
• 7 mm

0514-72 Versnellingshendelknop, grijs
Schaltknauf, grau
• 7 mm



0514-50 Versnellingshendelknop, zwart, met
Empi logo
Schaltknauf, schwarz, mit EMPI-Logo



4515 Versnellingshendelknop, billet
Schaltknauf, Billet-Aluminium



9550 Versnellingshendelknop, rozehout,
met Flat-4 GT logo
Schaltknauf, Rozenholz, Flat 4 GT
Logo



9551 Versnellingshendelknop, rozehout,
met Wolfsburg logo
Schaltknauf, Rozenholz, Wolfsburg
Logo

Claxon onderdelen

Deze claxondoppen zijn allemaal van goede kwaliteit en worden gebruikt op de originele sturen, na jaren gebruik zijn de meeste van deze doppen versleten of gebarsten. Dus nu kan je deze vervangen door nieuwe. Verkocht per stuk.

Hupen-Zubehör

Diese Hupenknöpfe sind alle von sehr guter Qualität und werden mit den originalen Lenkrädern verwendet. Viele Knöpfe sind durch die Spuren der Zeit verschlissen oder gebrochen und lassen sich prima durch diese schönen Varianten ersetzen. Verkauf stückweise.

2707-02 Claxonknop Wolfsburg, goudkleurig
Hupenknopf, Wolfsburg, goldfarben
• Typ(e) 1 08/59-07/71

2707-03 Claxonknop met Klok
Hupenknopf mit Uhr
• Typ(e) 1 08/59-07/71

2708-01 Claxonknop zwart
Hupenknopf, schwarz
• Typ(e) 1 08/56-07/59
• Typ(e) 2 08/55-07/67

2708-02 Claxonknop Wolfsburg, goudkleurig
Hupenknopf, Wolfsburg, goldfarben
• Typ(e) 1 08/56-07/59
• Typ(e) 2 08/55-07/67

2708-03 Claxonknop Wolfsburg, zilverkleurig
Hupenknopf, Wolfsburg, silberfarben
• Typ(e) 1 08/56-07/59
• Typ(e) 2 08/55-07/67

Claxonbeugels

Hupenringe



2705 Chroom claxonbeugel
Hupenring, verchromt
• Typ(e) 1 08/66-07/71



2706 Chroom claxonbeugel 'full moon'
Hupenring, 'Full Moon', verchromt
• Typ(e) 1 08/66-07/71



2705-9 Bevestigingskit voor claxonbeugel
Befestigungsatz für Hupenring
• Typ(e) 1 08/58-07/71



Deze claxondop is de grote zwarte PVC cover met WOB logo in het midden voor 4-spaak stuurwiel. Ze zijn origineel en van perfecte kwaliteit.

Pralltopf für 4-Speichen-Lenkrad. Es handelt sich um Originalteile, sie sind folglich von erstklassiger Qualität.

- 2710** Claxondop
Pralltopf
- Typ(e) 1 08/71-



- 2710-001** Montageclip voor claxon dop #2710
Befestigungsclip für Pralltopf #2710
- Typ(e) 1 08/71-

Claxoncontact/ sleeping

Schleifkontakt Hupe/ Schleifring



- 2710-005** Sleeping stuurwiel
Auslösering Lenkrad
- Ttype 1/ Typ(e) 14 -07/71



- 2710-002** Sleep- en contactring / stuurwiel
Hupenschleifring
- Typ(e) 1 08/71-



- 2710-003** Claxon koolborstel en houder
Isolierhülse mit Kohlebürste für Hupe
- Typ(e) 1 -07/59



- 1782-100** Klem voor koolborstelhouder
Federklammer für Kohlebürste

Flat-4 sturen en toebehoren

Flat-4 stuurwielen worden geleverd zonder claxondop.

Flat 4 Lenkräder und Zubehör

Flat 4 Lenkräder werden ohne Hupenknopf und Nabe (nicht Original-Varianten) geliefert.



- 9577** Stuurwiel, grijs
Lenkrad, grau
- Typ(e) 1 08/59-07/71
 - Typ(e) 3 08/61-07/71



- 9578** Stuurwiel zwart
Lenkrad, schwarz
- Typ(e) 1 08/59-07/71
 - Typ(e) 3 08/61-07/71



- 9560** GT Stuurwiel
GT Lenkrad
- Typ(e) 1/Typ(e)14/Typ(e) 3



- 9565** GT Stuurnaaf
Nabe + Hupenknopf für GT Lenkrad
- Typ(e) 1 49-07/59



- 9566** GT Stuurnaaf
Nabe + Hupenknopf für GT Lenkrad
- Typ(e) 1 08/59-07/73



- 9567** GT Stuurnaaf
Nabe + Hupenknopf für GT Lenkrad
- Typ(e) 1 08/73-



- 9568** GT Wolfsburg claxonknop
Hupenknopf 'Wolfsburg' für GT Lenkrad
- Typ(e) 1/Typ(e) 3



- 9568-1** GT claxonknop / rood
Hupenknopf, rot, für GT Lenkrad
- Typ(e) 1/Typ(e) 3



- 9568-2** GT claxonknop / oranje
Hupenknopf, orange, für GT Lenkrad
- Typ(e) 1/Typ(e) 3



- 9568-3** GT claxonknop / blauw
Hupenknopf, blau, für GT Lenkrad
- Typ(e) 1/Typ(e) 3



9570 Banjo stuur, wit
Banjo Lenkrad, weiß
• Typ(e) 1



9571 Banjo stuur, zwart
Banjo Lenkrad, schwarz
• Typ(e) 1



9575 Banjo stuurnaaf
Nabe für Banjo Lenkrad
• Typ(e) 1 49-07/59



9576 Banjo stuurnaaf
Nabe für Banjo Lenkrad
• Typ(e) 1 08/59-07/73



9574 Banjo stuurnaaf
Nabe für Banjo Lenkrad
• Typ(e) 2 03/55-07/67



9580 Claxonknop 'Golden Lady'
Hupenknopf 'Golden Lady'
• Typ(e) 1



9581 Claxonknop 'Sun & Moon'
Hupenknopf 'Sun & Moon'
• Typ(e) 1



9582 Claxonknop 'St Christopher'
Hupenknopf 'St Christopher'
• Typ(e) 1



9585 Stuur, grijs
Lenkrad, grau
• Typ(e) 2 03/55-07/67



9586 Stuur zwart
Lenkrad, schwarz
• Typ(e) 2 03/55-07/67



9587 Claxonknop zwart
Hupenknopf 'Wolfsburg', schwarz
• Typ(e) 2 03/55-07/67



9588 Claxonknop ivoor
Hupenknopf, elfenbeinfarben
• Typ(e) 2 03/55-07/67



9589-000 Claxonknop grijs
Hupenknopf, grau
• Typ(e) 2 03/55-07/67



9587-100 Claxonknop zwart met GT logo
Hupenknopf, schwarz, mit GT Logo
• Typ(e) 1 08/65-07/59
• Typ(e) 2 03/55-07/67



9559-000 Speedwell stijl stuurwiel
Speedwell-Style Lenkrad
• Typ(e) 1/Typ(e)14/Typ(e) 3



9559-100 Naaf Speedwell stuur
Nabe für Speedwell-Style Lenkrad
• Typ(e) 1/Typ(e)14-08/59



9559-110 Naaf Speedwell stuur
Nabe für Speedwell-Style Lenkrad
 • Typ(e) 1/Typ(e)14 09/59-07/74



9559-120 Naaf Speedwell stuur
Nabe für Speedwell-Style Lenkrad
 • Typ(e) 1/Typ(e)14 08/74-

BBT sturen

BBT Lenkräder



2800 Stuurwiel VDM
Lenkrad VDM
 • Typ(e) 1-07/59

Mountney sportsturen

De Mountney sturen welke met de hand afgewerkt zijn en voldoen aan de strengste kwaliteitsnormen hebben een exclusief ontwerp. Het leder is van buitengewoon goede kwaliteit, vergelijkbaar met leder gebruikt in prestigieuze wagens van grote autofabrikanten

Mountney steering wheels

Die handgearbeiteten Mountney-Lenkräder genügen strengsten Qualitätsansprüchen und haben eine exklusive Optik. Das Leder ist von aussergewöhnlich guter Qualität, vergleichbar mit dem von Prestigemarken grosser Autohersteller verwendeten Material.



2755 Stuurwiel 3 spaken
 gepolijst/ zwart leder
 15"
*Lenkrad 3 Speichen
 poliert/schwarz, Leder
 15"*

2754 Stuurwiel 3 spaken
 gepolijst/ zwart leder
 14"
*Lenkrad 3 Speichen
 poliert/schwarz, Leder
 14"*

2753 Stuurwiel 3 spaken
 gepolijst/ zwart leder
 13"
*Lenkrad 3 Speichen
 poliert/schwarz, Leder
 13"*



2752 Stuurwiel 3 spaken
 gepolijst/ zwart leder
 12"
*Lenkrad 3 Speichen
 poliert/schwarz, Leder
 12"*



2761 Stuurwiel 3 spaken
 zwart/ zwart leder
 15"
*Lenkrad 3 Speichen
 schwarz/schwarz, Leder
 15"*

2760 Stuurwiel 3 spaken
 zwart/ zwart leder
 14"
*Lenkrad 3 Speichen
 schwarz/schwarz, Leder
 14"*

2758 Stuurwiel 3 spaken
 zwart/ zwart leder
 12"
*Lenkrad 3 Speichen
 schwarz/schwarz, Leder
 12"*



2770 Stuurwiel 3 spaken
 gepolijst/ hout
 13"
*Lenkrad 3 Speichen
 poliert, Holz
 13"*



2791 Stuurwiel naaf
Lenkradnabe
 • Typ(e) 1/Typ(e)14 08/58-07/73

2792 Stuurwiel naaf
Lenkradnabe
 • Typ(e) 1/Typ(e)14 08/73-

Amerikaanse sportsturen

Amerikanische Sportlenkräder



2730 Stuurwiel 3 spaken
10"
Lenkrad 3 Speichen
10"



2733 Stuurwiel 3 spaken
14.5"
Lenkrad 3 Speichen
14.5"



2741 Stuurwiel naaf
Lenkradnabe
• Typ(e) 1/Typ(e)14 49-07/58

2742 Stuurwiel naaf
Lenkradnabe
• Typ(e) 1/Typ(e)14 08/58-07/73

2740 Stuurwiel naaf
Lenkradnabe
• Typ(e) 1/Typ(e)14 08/73-

Naven voor Italiaanse sturen

Wij proberen voor u zoveel mogelijk stuurnaven van sportsturen van verschillende Italiaanse en Spaanse merken op voorraad te hebben. (Luigi, Sportline, Victor, enz...). De stuurnaven zijn voorzien van 2 x 6 gaten in verschillende zetting zodat de naven op zoveel mogelijk sturen passen.

Naben für Italiänische Lenkräder

Wir versuchen, für Sie soviel Lenkradnaben wie möglich von Sportlenkrädern verschiedener italienischer und spanischer Marken vorrätig zu haben. (Luigi, Sportline, Victor usw.) Die Naben sind für 2 x 6 Löcher vorgesehen und haben verschiedene Formen, so dass sie für möglichst viele Lenkräder passen.



2726-1 Stuurnaaf
Lenkradnabe
• Typ(e) 1 08/59-07/73

2727-1 Stuurnaaf
Lenkradnabe
• Typ(e) 1 08/73-

3

Bekleding en onderdelen

Teppiche und Zubehör

2

Safari draagrekjes bamboe

Dit rek is onmisbaar in uw wagen in Retro stijl. Makkelijk monteerbaar onder aan uw dashboard. Origineel van de jaren '50 en '60.

Bambusablage

Diese Ablage darf in Ihrem Resto Cal Looker oder Originalfahrzeug nicht fehlen! Einfach zu montieren unterhalb des Armaturenbretts. Original aus den 50er und 60er Jahren.



0549 Safarirek Bamboe, sedan economy
Bambusablage, Limousine Economy
• Typ(e) 1



0549-1 Safarirek "Bambus", sedan reproductie
Bambusablage, Limousine Originalgetreue Reproduktion
• Typ(e) 1



0549-20 Safarirek Bamboe cabrio economy
Bambusablage, Cabrio Economy
• Typ(e) 1



0549-2 Safarirek "Bambus" cabrio reproductie
Bambusablage, Cabrio
Originalgetreue Reproduktion
• Typ(e) 1



0549-30 Safarirek "Bambus" reproductie
Bambusablage, Cabrio
Originalgetreue Reproduktion
• Typ(e) 3



0549-60 Safarirek "Bambus" reproductie
Bambusablage
Originalgetreue Reproduktion
• T 181



0549-5 Safarirek Bamboe economy
Bambusablage
Economy
• Typ(e) 2 08/67-07/79



0549-4 Safarirek Bamboe economy
Bambusablage
Economy
• Typ(e)14



0549-50 Safarirek "Bambus" reproductie
Bambusablage
Originalgetreue Reproduktion
• Typ(e) 2 08/67-07/79



0549-40 Safarirek "Bambus" reproductie
Bambusablage
Originalgetreue Reproduktion
• Typ(e)14



0549-3 Safarirek Bamboe economy
Bambusablage
Economy
• Typ(e) 3



0549-6 Safarirek Bamboe economy
Bambusablage
Economy
• T 181

Tapijtset

Deze tapijtset in gekrulde stof is van Amerikaanse kwaliteit en is op maat gesneden en afgeboord. Kan in een mum van tijd geplaatst worden. De set bevat het voorcompartiment, het deel van de voeten vooraan en achteraan, de zijkanten en de middentunnel. Verkocht per volledige kit.

Teppichsatz

Dieses Teppichset aus Bouclé hat amerikanische Qualität, ist auf Maß geschnitten und eingefasst. Kann innerhalb kürzester Zeit angebracht werden. Der Satz umfasst Teile für den vorderen Fußraum, den Boden vorne und hinten die Schweller und den Mittelunnel. Verkauf satzweise.



0530 Kever zwart
Käfer, schwarz
• 08/59-07/68

0531 Kever zwart
Käfer, schwarz
• 08/68-07/72

0532 Kever zwart
Käfer, schwarz
• 08/72-07/76

0536 Kever zwart
Käfer, schwarz
• 1302

0537 Kever zwart
Käfer, schwarz
• 1303

0576 Kever cabrio, zwart
Käfer Cabrio, schwarz
• Typ(e) 1 -07/68



0576-500 Kever cabrio, zwart
Käfer Cabrio, schwarz
• Typ(e) 1 08/68-07/71

0577 Kever cabrio, zwart
Käfer Cabrio, schwarz
• 1302

0579 Kever cabrio, zwart
Käfer Cabrio, schwarz
• 1303

0539-1 Karmann Ghia, zwart
Karmann Ghia, schwarz
• 08/56-07/68

0539-2 Karmann Ghia, zwart
Karmann Ghia, schwarz
• 08/68-07/74

0539-3 Karmann Ghia cabrio, zwart
Karmann Ghia Cabrio, schwarz
• 08/56-07/68

0539-4 Karmann Ghia cabrio, zwart
Karmann Ghia Cabrio, schwarz
• 08/68-07/74

0595 Type 3, zwart
Typ 3, schwarz
• Typ(e) 3 08/64-07/73

0535 Kever grijs
Käfer, grau
• 08/59-07/68

0533 Kever grijs
Käfer, grau
• 08/68-07/72

0534 Kever grijs
Käfer, grau
• 08/72-07/76

0578 Kever cabrio grijs
Käfer Cabrio, grau
• 08/73-07/79



Een must om uw hemel, tapijten ed. te bevestigen. Met regelbare sproeikop.

Ein Muss, um Himmel, Teppich, etc. zu befestigen. Die einzige Sprühdose mit regelbarem Sprühkopf.

0528 Lijmspuitbus
Sprüh-Teppichkleber
• 600 ml

Tapijt randafwerking

Fußraum-Zubehör



0540-100 Afdekking voetverwarming, Sedan, links
Blende mit Klappe für Warmluftkanal, Limousine, links
• Typ(e) 1 08/67-

0540-110 Afdekking voetverwarming, Sedan, rechts
Blende mit Klappe für Warmluftkanal, Limousine, rechts
• Typ(e) 1 08/67-

Tapijtset

Deze tapijtset is 4-delig en wordt geleverd in het zwart. Past in Sedan en Cabrio.

Teppichmatten

Dieses Set ist 4-teilig und wird in schwarz geliefert. Passt in die Limousine und das Cabrio.



0528-700 Tapijtset
Matten-Set
• Typ(e) 1

Rubber tapijtset

Originele look. Deze rubber tapijtset is 2-delig en wordt geleverd in het zwart. Past in Sedan en Cabrio.

Gummimatten

Original Sparkäfer-Look. Dieses Gummimatten-Set ist zweiteilig und wird in schwarz geliefert. Passt in die Limousine und das Cabrio.



0538 Rubbertapijtset
Gummimatten-Set
• Typ(e) 1 08/61-07/67

0538-1 Rubbertapijtset
Gummimatten-Set
• Typ(e) 1 08/67-07/72

0538-2 Rubbertapijtset
Gummimatten-Set
• 12/1300 08/72-
• 1302/03 08/72-

Rubberen voetmattenset Kever

Deze voetmattenset bestaat uit 4 onderdelen (2 vooraan + 2 achteraan) en wordt gebruikt om bovenop de tapijt te leggen zodat deze niet onnodig verslijt en/of vuil wordt. Het grote voordeel is dat je deze matten snel kan verwijderen om de mooie look op de meeting te hebben en je ze snel kan terug plaatsen bij vertrek. Daardoor blijft het tapijt mooi. Doordat deze van rubber zijn, zijn ze dus ook makkelijk te reinigen. Gemaakt in Duitsland door de originele fabriek die ze vroeger maakte als accessoire.

Schmutzmatten-Set Käfer

Dieses Schmutzmatten-Set besteht aus 4 Teilen (2 vorn / 2 hinten) und wird auf den Teppich gelegt, um diesen vor Verschleiß und Verschmutzung zu schützen. Die aus robustem Gummi bestehenden Matten sind schnell und einfach zu reinigen. Sie werden in Deutschland vom selben Lieferanten gefertigt, der sie früher Original herstellte.

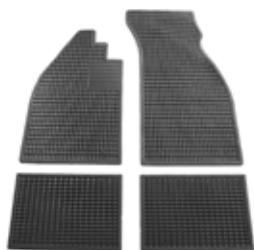

0529-5 Rubberen voetmattenset Kever (4 stuks) / Duitse kwaliteit
Schmutzmatten-Set Käfer, (4 Stück) / Deutsche Qualität

Gechromeerde deursierlijsten

Om te voorkomen dat de lak in uw interieur wordt beschadigd bestaan er deze beschermplaten:

- Dorpelsierlijst: deze wordt boven op de dorpel geplaatst over de volledige lengte van de deuropening.
- Deurhoeksierlijst: wordt onder aan de deur aan de kant van het scharnier geplaatst.
- Deurstijlsierlijst: wordt ter hoogte van het onderste scharnier aan de binnenzijde van de deurstijl geplaatst, deze beschermt uw lak en houdt uw vloerbekleding netjes.

Beschläge, verchromt

Um Beschädigungen des Lacks im Türausschnitt vorzubeugen, gibt es folgende Beschläge:

- Schwellerbeschlag: Er wird auf dem Schweller angebracht über die ganze Türlänge und verhindert Beschädigungen des Teppichs und der Schweller.
- Türpfostenbeschlag: Wird an der A-Säule unterhalb des Scharniers angebracht, zum Schutz des Lacks bzw. um Beschädigungen vorzubeugen.
- Türecksbeschlag: Wird auf der Innenseite (Türecke, in Fahrtrichtung hinten) angebracht, zum Schutz des Lacks bzw. um Beschädigungen vorzubeugen.



0503 Dorpelsierlijst aluminium smal, inox, per paar
Schwellerbeschlag, Aluminium, schmal, edelstahl, paar



0504 Dorpelsierlijst aluminium breed, inox, per paar
Schwellerbeschlag, Aluminium, breit, edelstahl, paar



0505 Deurhoekbescherming aluminium
Türecksbeschlag, Aluminium



0506 Deurstijlbescherming inox, per paar
Türpfostenbeschlag, edelstahl, paar

Opbergrekjes Type 1

Dit opbergrekje is zeer eenvoudig te plaatsen en weg te nemen. Er is plaats voor twee drankjes en wat plaats voor snoep, chips, telefoon. Ze zijn verkrijgbaar in drie verschillende kleuren: ivoor, zwart en chroom. Past in alle soorten kever (Custom, Vintage,...). Verkocht per stuk.

Regal auf Mitte Typ 1

Die Tunnelkörbchen sind die wohl nützlichste Erfindung der letzten Zeit. Sie verfügen über zwei Getränkehalter und etwas zusätzlichen Platz für Handys, Süßigkeiten, etc. Zur Montage muss man sie lediglich auf dem Mittelunnel festklemmen, sind also auch sekundenschnell wieder zu entfernen. Erhältlich in drei verschiedenen Versionen: Elfenbeinfarben, schwarz und verchromt. Sie passen in alle Käfe, Typ 3 und Karmann Ghia (Custom, Vintage...). Verkauf stückweise.



0548-01 Opbergvakje op middentunnel, ivoor
Tunnelkörbchen, elfenbeinfarben



0548-02 Opbergvakje op middentunnel,
zwart
Tunnelkörbchen, schwarz



0548-03 Opbergvakje op middentunnel,
chrom
Tunnelkörbchen, verchromt

Code	Beschrijving / Beschreibung	Type / Typ
0538-50	Matten onder de voorste zetels / Gummimatte vorne unter den Sitzen	Typ(e) 2 63-67
0538-53	Vloermat vooraan / Gummimatte vorne	Typ(e) 2 50-52
0538-55	Vloermat vooraan / Gummimatte vorne	Typ(e) 2 55-59
0538-56	Vloermat vooraan / Gummimatte vorne	Typ(e) 2 59-67
0538-60	Matten onder de voorste zetels / Gummimatte vorne unter den Sitzen	Typ(e) 2 68-79
0538-62	Matten rond de voorste zetel steunen / Gummimatte vorne, Sitz-Stütze	Typ(e) 2 68-76
0538-65	Vloermat vooraan / Gummimatte vorne	Typ(e) 2 68-72
0538-66	Vloermat vooraan / Gummimatte vorne	Typ(e) 2 73-79
0538-75	Laadruimmat / Gummimatte Laderaum	Typ(e) 2 -79
0538-76	Vloermat Dubbel Cabine achteraan / Gummimatte Doka, hinten	Typ(e) 2 -79

Al deze matten zijn op maat gemaakt en lijken origineel. De matten zijn steeds de eerste dingen die verslijten door het instappen e.d. Verkocht per stuk. Alle Gummimatten sind maßgefertigt und gleichen den Originalen. Die Matten gehören zu den Teilen, die durch das ständige Einund Aussteigen am schnellsten verschleißen. Verkauft stückweise.

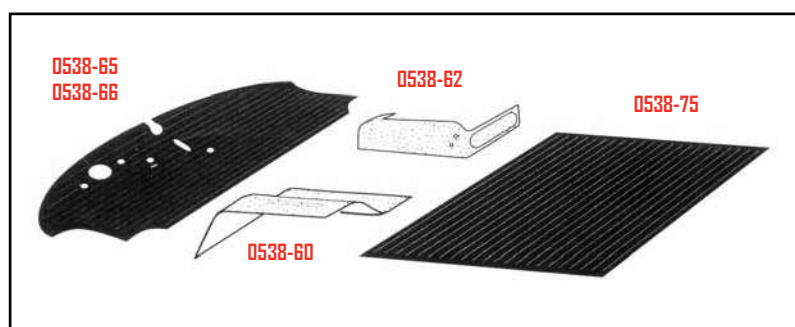
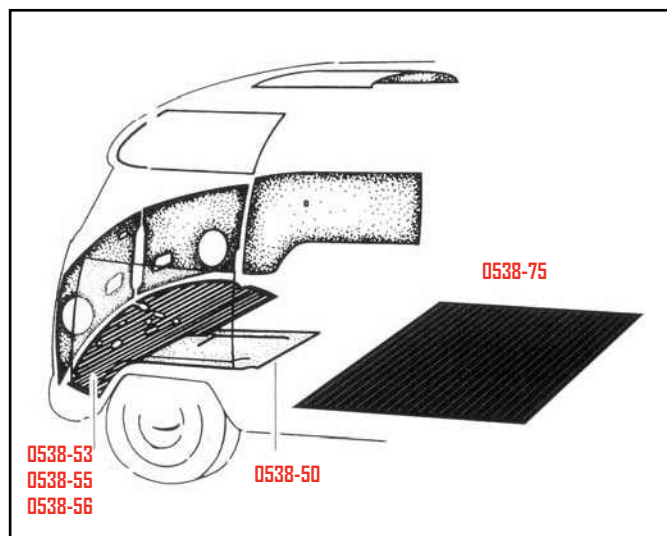

4

Kofferbekleding

Kofferraumverkleidungen
und ZubehörKoffer- en bagageruimte
bekleding

Er bestaat een tapijzset voor de voorkoffer alsook voor het bagagecompartiment achter de achterbank.

Kofferaam- und Stauraumteppiche

Teppiche sind sowohl für den vorderen Kofferraum, als auch für den Stauraum hinter dem Rücksitz erhältlich.



VOORKOFFER

Kever -07/59, verkrijgbaar op speciale bestelling

KOFFERRAUM

Käfer -07/59, nur auf Bestellung erhältlich

- 0582** Kofferbekleding, Kever zwart
Vorderen Kofferraum Teppiche, Käfer, schwarz
• Typ(e) 1 08/59-07/67
- 0584** Kofferbekleding, Kever zwart
Vorderen Kofferraum Teppiche, Käfer, schwarz
• Typ(e) 1 08/67-07/77
- 0587** Kofferbekleding, Kever zwart
Vorderen Kofferraum Teppiche, Käfer, schwarz
• 1302
- 0588** Kofferbekleding, Kever zwart
Vorderen Kofferraum Teppiche, Käfer, schwarz
• 1303
- 0589** Kofferbekleding, Zwart
Vorderen Kofferraum Teppiche, schwarz
• Typ(e) 3



ACHTERKOFFER

STAURAUM

- 0591** Tapijzset voor Kevers zonder achterbank, zwart, universele kit. Ideaal wanneer u de achterbank verwijderd om extra ruimte te creëren of om luidsprekers te plaatsen. *Teppichsatz für Käfer ohne Rückbank, schwarz, universal*
Ideal, wenn Sie die Rückbank entfernt haben, um zusätzlichen Stauraum zu gewinnen.
- 0592** Bagageruimte bekleding, Kever, zwart
Stauraum Teppichsatz, Käfer, schwarz
• Typ(e) 1 08/59-07/64
- 0593** Bagageruimte bekleding, Kever, zwart
Stauraum Teppichsatz, Käfer, schwarz
• Typ(e) 1 08/64-07/72
- 0594** Bagageruimte bekleding, Kever, zwart
Stauraum Teppichsatz, Käfer, schwarz
• Typ(e) 1 08/72-
- 0590** Bagageruimte bekleding, Kever cabrio, zwart
Stauraum Teppichsatz, Käfer Cabrio, schwarz
• Typ(e) 1 08/65-07/72
- 0590-1** Bagageruimte bekleding, Kever cabrio, zwart
Stauraum Teppichsatz, Käfer Cabrio, schwarz
• Typ(e) 1 08/73-

Karton voorkoffer

Wenst u een koffer die zoveel mogelijk lijkt op de originele dan kan u het versleten karton uit de voorkoffer vervangen door een nieuw exemplaar.

Kofferraumpappe

Möchten Sie einen Kofferraum, der möglichst dem Original gleicht? Dann können Sie den verschlissenen Karton nun durch einen neuen ersetzen.



- 0581-3** Voorkofferkarton
Kofferraumpappe
• Typ(e) 1 08/55-07/60
- 0581-4** Voorkofferkarton
Kofferraumpappe
• Typ(e) 1 08/60-07/67
- 0581** Voorkofferkarton
Kofferraumpappe
• Typ(e) 1 12/1300 08/67-
- 0581-1** Voorkofferkarton bovenzijde
Kofferraumpappe, oben
• 1302
- 0581-6** Voorkofferkarton bovenzijde
Kofferraumpappe, oben
• 1303
- 0581-2** Voorkofferkarton onderzijde
Abdeckung Reserverad
• 1302/03
- 0581-550** Voorkofferkarton
Kofferraumpappe
• Typ(e) 14 08/60-07/67
- 0581-5** Voorkofferkarton
Kofferraumpappe
• Typ(e) 14 08/67-

Dashboard bescherming

Vervang uw origineel dashboardkarton in uw voorkoffer door dit model in zwarte kunststof. Het beschermt uw meters en elektrische bedrading tegen bagage in de voorkoffer.

Kabelbaumabdeckung

Ersetzen Sie Ihre Original-Kabelbaumabdeckung im Kofferraum durch dieses Modell aus schwarzem Kunststoff. Es schützt ihre Instrumente vor Gepäck und anderen Utensilien im Kofferraum.



- 0570** Dashboardbescherming
Kabelbaumabdeckung
- Typ(e) 1 1200-07/76
 - Typ(e) 1 1300-07/67

- 0571** Dashboardbescherming
Kabelbaumabdeckung
- Typ(e) 1 1300/02 08/67-

- 0571-5** Dashboardbescherming
Kabelbaumabdeckung
- Typ(e) 14



- 0571-91** Dashboardbescherming moeren, per paar
Rändelmutter Kabelbaumabdeckung, Paar
- Typ(e) 1 08/60-07/69

Tapijthoes voor reservewiel

Deze overtrek in combinatie met een voorkoffertapijt zorgt voor een volledige afwerking van de kofferruimte.

Reserverad-Überzug

Zusammen mit Teppich oder Kofferraumpappe sorgt dieser Überzug für eine perfekte Optik ihres Kofferraums.



- 0580** Tapijthoes voor reservewiel, zwart tapijt
Reserverad-Überzug, schwarz, Teppichmaterial

Voorkofferscharnieren

Haubendämpfer



- 0572-1** Gaspomp voorkoffer, per paar
Gasdruck-Haubendämpfer für Kofferraumhaube, Paar
- Typ(e) 1 12/13/1302 08/61-



- 0572-2** Gaspomp voorkoffer, per paar
Gasdruck-Haubendämpfer für Kofferraumhaube, Paar
- Typ(e) 1 1303



- 0572-5** Clips, voorkofferscharnier, per stuk
Sicherungsring für Haubendämpfer, Stück
- Typ(e) 1 08/61-

5

Hemelbekleding en zon-
nekleppen

Dachhimmel und Sonnen-
blenden

Opbergnetje onder de hemel
voor kever tot model 1964.

Dit opbergnetje wordt gemonteerd met klemmen tussen de hemel en de carrosserie. Zeer eenvoudig te monteren en demonteren zonder de hemel te beschadigen. Dit netje is zeer handig om bijvoorbeeld de wegenkaart in te steken die je anders nergens kwijt kan door zijn grootte, het kan natuurlijk nog voor veel meer toepassingen gebruikt worden.

Gepäcknetz am Dachhimmel für
Käfer bis Modell 1964.

Dieses Netz wird mit Klammern zwischen Him-
mel und Karosserie befestigt. Es ist sehr einfach
zu montieren und demontieren, ohne dass der
Himmel beschädigt wird. Es stammt ursprünglich
aus den 50er Jahren und dient hervorragend
zum Verstauen von Straßenkarten oder anderen
flachen Utensilien.



2950 Opbergnetje onder de hemel, grijs
Gepäcknetz am Dachhimmel, grau
• Typ(e) 1 -07/64



2951 Opbergnetje onder de hemel, bruin
Gepäcknetz am Dachhimmel, braun
• Typ(e) 1 -07/64

Binnenspiegels

Innenspiegel



0567 Binnenspiegel Kever, origineel
model, zwart
Innenspiegel Käfer, original, schwarz
• Typ(e) 1(11) 08/57-07/71
• Typ(e) 1(13) 08/57-07/67



0566-100 Binnenspiegel Kever, origineel
model, cabrio
Innenspiegel Käfer Cabrio, original
Modell
• Typ(e) 1 08/57-07/64



0566-200 Binnenspiegel Kever, origineel
model, cabrio
Innenspiegel Käfer Cabrio, original
Modell
• Typ(e) 1 08/64-



0567-500 Binnenspiegel
Innenspiegel, original Modell
• Typ(e) 2 -07/64



0567-600 Binnenspiegel
Innenspiegel, original Modell
• Typ(e) 2 08/64-07/67

2

Hemels en toebehoren Dachhimmel und Zubehör

Deze hemels zijn gemaakt uit vinyl zoals het model vanaf 1963 en worden geleverd met montagehandleiding. Ze zijn altijd voorzien voor luxe modellen waarvan de deurstijl ook bekleed is.

Diese Himmel sind aus Kunstleder gefertigt wie bei den Modellen ab 1963. Sie werden komplett mit Montageanleitung geliefert. Für Export-Modelle, bei denen die Dachsäulen ebenfalls verkleidet sind.

Hemels en toebehoren / Dachhimmel und Zubehör

Code	Type & beschrijving / Typ & Beschreibung
2901	Typ(e) 1 '58 - '67, wit/weiß
2902	Typ(e) 1 '68 - '77, wit/weiß
2904	Typ(e) 1 '58 - '67, zwart/schwarz
2905	Typ(e) 1 '68 - '77, zwart/schwarz

Hemels en toebehoren originele stijl Dachhimmel und Zubehör Original Stil

Code	Type & beschrijving / Typ & Beschreibung
2906-100	Typ(e) 1 '47 - '52 katoen/Kattun, beige
2906-101	Typ(e) 1 '53 - '60 katoen/Kattun, beige
2906-102	Typ(e) 1 '61 - '62 katoen/Kattun, beige
2906-103	Typ(e) 1 '63 geperforeerd vinyl, wit/perforiertes Kunstleder, weiß
2906-104	Typ(e) 1 '63 vinyl, wit / Kunstleder, weiß
2906-105	Typ(e) 1 '64 - '67 geperforeerd vinyl, wit/perforiertes Kunstleder, weiß
2906-106	Typ(e) 1 '64 - '67 vinyl, wit / Kunstleder, weiß
2906-107	Typ(e) 1 '68 - '72 geperforeerd vinyl, wit/perforiertes Kunstleder, weiß
2906-108	Typ(e) 1 '68 - '72 vinyl, wit / Kunstleder, weiß
2906-109	Typ(e) 1 '73 - geperforeerd vinyl, wit/perforiertes Kunstleder, weiß
2906-110	Typ(e) 1 '73 - vinyl, wit / Kunstleder, weiß
2906-200	Typ(e) 1 '47 - '55 met schuifdak, katoen beige/mit Schiebedach, Kattun beige
2906-201	Typ(e) 1 '55 - '57 met schuifdak, katoen beige/mit Schiebedach, Kattun beige
2906-202	Typ(e) 1 '58 - '62 met schuifdak, katoen beige/mit Schiebedach, Kattun beige
2906-203	Typ(e) 1 '63 met schuifdak, geperforeerd vinyl, wit/mit Schiebedach, perforiertes Kunstleder, weiß
2906-204	Typ(e) 1 '63 met schuifdak, geperforeerd vinyl, wit/mit Schiebedach, Kunstleder, weiß
2906-205	Typ(e) 1 '64 - '67 met schuifdak, geperforeerd vinyl, wit/mit Schiebedach, perforiertes Kunstleder, weiß
2906-206	Typ(e) 1 '64 - '67 met schuifdak, vinyl, wit/mit Schiebedach, Kunstleder, weiß
2906-207	Typ(e) 1 '68 - '72 met schuifdak, geperforeerd vinyl, wit/mit Schiebedach, perforiertes Kunstleder, weiß
2906-208	Typ(e) 1 '68 - '72 met schuifdak, vinyl, wit/mit Schiebedach, Kunstleder, weiß
2609-209	Typ(e) 1 '73 - met schuifdak, geperforeerd vinyl, wit/mit Schiebedach, perforiertes Kunstleder, weiß
2609-210	Typ(e) 1 '73 - met schuifdak, vinyl, wit/mit Schiebedach, Kunstleder, weiß
2907-100	Typ(e) 14 '56 - '57 katoen/Kattun, beige
2907-101	Typ(e) 14 '58 - '62 katoen/Kattun, beige
2907-102	Typ(e) 14 '63 - '74 geperforeerd vinyl, wit/perforiertes Kunstleder, weiß
2907-103	Typ(e) 14 '63 - '74 vinyl, wit / Kunstleder, weiß
2908-100	Typ(e) 3 Variant '61 - '73 geperforeerd vinyl, wit/perforiertes Kunstleder, weiß

Code Type & beschrijving / Typ & Beschreibung

2908-101	Typ(e) 3 Variant '61 - '73 vinyl, wit / Kunstleder, weiß
2908-150	Typ(e) 3 Variant '61 - '65 met schuifdak, geperforeerd vinyl, wit/mit Schiebedach, perforiertes Kunstleder, weiß
2908-151	Typ(e) 3 Variant '61 - '65 met schuifdak, vinyl, wit/mit Schiebedach, Kunstleder, weiß
2908-152	Typ(e) 3 Variant '66 - '73 met schuifdak, geperforeerd vinyl, wit/mit Schiebedach, perforiertes Kunstleder, weiß
2908-153	Typ(e) 3 Variant '66 - '73 met schuifdak, vinyl, wit/mit Schiebedach, Kunstleder, weiß
2908-200	Typ(e) 3 TL '66 - '73 geperforeerd vinyl, wit/perforiertes Kunstleder, weiß
2908-201	Typ(e) 3 TL '66 - '73 vinyl, wit / Kunstleder, weiß
2908-250	Typ(e) 3 TL '66 - '73 met schuifdak, geperforeerd vinyl, wit/mit Schiebedach, perforiertes Kunstleder, weiß
2908-251	Typ(e) 3 TL '66 - '73 met schuifdak, vinyl, wit/mit Schiebedach, Kunstleder, weiß
2908-300	Typ(e) 3 Notch '63 - '67 geperforeerd vinyl, wit/perforiertes Kunstleder, weiß
2908-301	Typ(e) 3 Notch '63 - '67 vinyl, wit / Kunstleder, weiß
2908-350	Typ(e) 3 Notch '63 - '67 met schuifdak, geperforeerd vinyl, wit/mit Schiebedach, perforiertes Kunstleder, weiß
2908-351	Typ(e) 3 Notch '63 - '67 met schuifdak, vinyl, wit/mit Schiebedach, Kunstleder, weiß
2910-01	Typ(e) 2 '55 - '63 wit / weiß
2910-02	Typ(e) 2 '64 - '67 wit / weiß
2910-03	Typ(e) 2 '68 - '71 wit / weiß
2910-04	Typ(e) 2 '72 - '79 wit / weiß
2910-05	Typ(e) 2 '64 - '79 enkel vooraan, wit/nur Kabine, vorne, weiß
2910-06	Typ(e) 2 '65 - '79 Pick-up wit, Pritsche, weiß
2910-07	Typ(e) 2 '65 - '79 DoKa, wit / DoKa, weiß
2910-10	Typ(e) 2 '55 - '63 met schuifdak, wit/mit Schiebedach, weiß
2910-11	Typ(e) 2 '64 - '67 met schuifdak, wit/mit Schiebedach, weiß
2910-12	Typ(e) 2 '68 - '72 met schuifdak, wit/mit Schiebedach, weiß
2910-13	Typ(e) 2 '73 - '74 met schuifdak, wit/mit Schiebedach, weiß
2910-14	Typ(e) 2 '75 - '79 met schuifdak, wit/mit Schiebedach, weiß



2925 Baleinenset voor hemel
5 stuks
*Himmelstreben
Satz (5 Stück)*
• Typ(e) 1 122 cm



2925-100 Hemelvulling en Baleinen
6 stuks
*Isolierung mit Himmelstreben
Satz (6 Stück)*
• Typ(e) 1 122 cm

2926 Baleinenset voor hemel
5 stuks
*Himmelstreben
Satz (5 Stück)*
• Typ(e) 2 153 cm

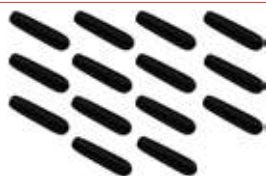

2930 Eindstuk op baleinen
14 stuks
*Kappen für Himmelstreben
Satz (14 Stück)*



 **0780-1** Ventilatiegrills hemel achteraan
wit
*Lüftungsblenden im Himmel hinten
weiß*
• Typ(e) 1 08/71-
• 1302 08/71-



 **0780-2** Ventilatiegrills hemel achteraan
zwart
*Lüftungsblenden im Himmel hinten
schwarz*
• Typ(e) 1 08/71-
• 1302 08/71-



0781 Strapkit, 1 zijde
wit
*Halteschlauf, B-Säule
weiß*
• Typ(e) 1 -07/67



 **0781-250** Handgreephouder, per stuk
Mantelhaken aus Metall, pro Stück
• Typ(e) 1 08/61-10/66



0782 Strapkit, 1 zijde
wit
*Halteschlauf, B-Säule
weiß*
• Typ(e) 1 08/67-

0783 Strapkit, 1 zijde
zwart
*Halteschlauf, B-Säule
schwarz*
• Typ(e) 1 08/67-



 **0782-250** Handgreephouder, per stuk
Mantelhaken aus Metall, pro Stück
• Typ(e) 1 10/66-



0784 Strapkit, 1 zijde
wit
*Halteschlauf, B-Säule
weiß*
• Typ(e) 2 -07/67



 **0784-750** Kleerhaak PVC wolken wit
Mantelhaken, PVC, wolkenweiß
• Typ(e) 2 08/63-79



7490 Scharniercovers achterklep
per paar
*Scharnier-Abdeckungen
Paar*
• Typ(e) 2 08/63-07/67

Zonnekleppen en toebehoren Sonnenblenden und Zubehör

Deze zonnekleppen zijn identiek aan de originelen en ideaal ter vervanging van gebroken, verschenen of beschadigde zonnekleppen.

Die Sonnenblenden sind identisch mit den originalen und ideal, um beschädigte Blenden zu ersetzen.

Code Type & beschrijving / Typ & Beschreibung

0559	Zonneklep, links, plexi, getint, '46 - '60, per stuk / Sonnenblende, links, plexi, getönt, '46 - '60, Stück
0558	Zonneklep, rechts, plexi, getint, '46 - '60, per stuk / Sonnenblende, rechts, plexi, getönt, '46 - '60, Stück
0556-01	Type 1 '60 - '64 paar wit / Typ 1 '60 - '64 Paar weiß
0556-02	Type 1 '60 - '64 paar wit/spiegel / Typ 1 '60 - '64 Paar weiß/mit Spiegel
0556-03	Type 1 '60 - '64 paar zwart / Typ 1 '60 - '64 Paar schwarz
0556-04	Type 1 '60 - '64 paar zwart/spiegel / Typ 1 '60 - '64 Paar schwarz/mit Spiegel
0556-10	Type 1 '65 - '67 paar wit / Typ 1 '65 - '67 Paar weiß
0556-11	Type 1 '65 - '67 paar wit/spiegel / Typ 1 '65 - '67 Paar weiß/mit Spiegel
0556-12	Type 1 '65 - '67 paar zwart / Typ 1 '65 - '67 Paar schwarz
0556-13	Type 1 '65 - '67 paar zwart/spiegel / Typ 1 '65 - '67 Paar schwarz/mit Spiegel
0556-20	Type 1 '68 - paar wit / Typ 1 '68 - Paar weiß
0556-21	Type 1 '68 - paar wit/spiegel / Typ 1 '68 - Paar weiß/mit Spiegel
0556-22	Type 1 '68 - paar zwart / Typ 1 '68 - Paar schwarz
0556-23	Type 1 '68 - paar zwart/spiegel / Typ 1 '68 - Paar schwarz/mit Spiegel
0557-01	Type 1 '65 - '72 cabrio paar wit / Typ 1 '65 - '72 Cabrio Paar weiß
0557-02	Type 1 '65 - '72 cabrio paar wit/spiegel / Typ 1 '65 - '72 Cabrio Paar weiß/mit Spiegel
0557-03	Type 1 '65 - '72 cabrio paar zwart / Typ 1 '65 - '72 Cabrio Paar schwarz
0557-04	Type 1 '65 - '72 cabrio paar zwart/spiegel / Typ 1 '65 - '72 Cabrio Paar schwarz/mit Spiegel
0557-10	Type 1 '73 - cabrio paar wit / Typ 1 '73 - Cabrio Paar weiß
0560	Type 2 wit, '52 - '67, per paar / Typ 2 weiß, '52 - '67, Paar
0560-10	Type 2 '68 - '79 paar wit / Typ 2 '68 - '79 Paar weiß
0561-20	Type 14 paar wit / Typ 14 Paar weiß
0561-21	Type 14 paar wit/spiegel / Typ 14 Paar weiß/mit Spiegel
0561-22	Type 14 paar zwart / Typ 14 Paar schwarz
0561-23	Type 14 paar zwart/spiegel / Typ 14 Paar schwarz/mit Spiegel
0561-50	Type 3 '61 - '74 paar wit / Typ 3 '61 - '74 Paar weiß
0561-51	Type 3 '61 - '74 paar wit/spiegel / Typ 3 '61 - '74 Paar weiß/mit Spiegel
0561-52	Type 3 '61 - '74 paar zwart / Typ 3 '61 - '74 Paar schwarz
0561-53	Type 3 '61 - '74 paar zwart/spiegel / Typ 3 '61 - '74 Paar schwarz/mit Spiegel
0561-70	Type 181 paar zwart / Typ 181 Paar schwarz
0557-2	Zonneklepclips, links en rechts, wit, '65 - '67, Type 1, Type 14 / Sonnenblendenhalter, links und rechts, weiß, '65 - '67, Typ 1, Typ 14
0557-3	Zonneklepclips, links en rechts, zwart, '65 - '67, Type 1, Type 14 / Sonnenblendenhalter, links und rechts, schwarz, '65 - '67, Typ 1, Typ 14
0557-4	Zonneklepclips, links en rechts, wit, '68 - Type 1, Type 14 en Type 3 / Sonnenblendenhalter, links und rechts, weiß, '68 - Typ 1, Typ 14 und Typ 3
0557-5	Zonneklepclips, links en rechts, zwart, '68 - Type 1, Type 14 en Type 3 / Sonnenblendenhalter, links und rechts, schwarz, '68 - Typ 1, Typ 14 und Typ 3

© BBT 2012 - Table 2-04 / G2C556

Achterrait jalousie Type 1

De achterrait jalousie is een mooi accessoire voor uw kever, het belemmert het zicht voor ongewenste inkijk in uw auto en houdt de zon tegen die op uw achterrait schijnt waardoor uw kever koeler blijft in de zon. Per stuk verkocht

Heckscheiben-Jalousie für Typ I

Diese Heckscheiben-Jalousie ist ein praktisches Zubehör für Ihren Käfer, da sie sowohl den Einblick von Außen in den hinteren Stauraum erschwert als auch die Erwärmung des Innenraums bei Sonneneinstrahlung reduziert. Die Jalousie für Modelle von '53-'57 ist schon vormontiert, alle anderen Modelle müssen noch zusammengesetzt werden. Verkauf stückweise.



0348-01 Achterrait jalousie niet gemonteerd
Heckscheiben-Jalousie, nicht montiert
• Typ(e) 1 08/57-07/64



0348-02 Achterrait jalousie niet gemonteerd
Heckscheiben-Jalousie, nicht montiert
• Typ(e) 1 08/64-07/71



0348-03 Achterrait jalousie niet gemonteerd
Heckscheiben-Jalousie
• Typ(e) 1 08/71-

Jailbars

Jailbars zijn eigenlijk ruitbeschermers aan de binnenzijde van de wagen zodat bagage niet door de ruit zou vallen of de ruit zou beschadigen. Deze zijn beschikbaar in kitvorm en in losse onderdelen.

Jailbars

Die Gepäckstangen, sogenannte Jailbars, sollen die Scheiben innen vor herumrutschendem Gepäck schützen. Alle zugehörigen Teile sind im Satz oder gesondert erhältlich.



Deze eindstukken worden gebruikt om aan het einde van het buisje van de jailbar te zetten. Verkocht per stuk.

Diese Befestigungsstücke werden auf die Enden der Jailbars gesteckt. Verkauf stückweise.

0564-10 Eindstuk voor jailbar
Befestigungsstück für Jailbar



0564-11 Eindstuk voor jailbar - 45° - links
Befestigungsstück für Jailbar, 45° links

0564-12 Eindstuk voor jailbar - 45° - rechts
Befestigungsstück für Jailbar, 45° rechts



Deze steunen staan achteraan op de achterste zetel van Type 2 van 1955 tot en met 1967. Ze werden gebruikt om de bagage een beetje tegen te houden bij het afremmen. Er zijn 3 van deze steunen nodig op de achterzetel. Verkocht per stuk.

Halter für Gepäckstange an der hinteren Sitzbank für Typ 2 von 1955 bis 1967. Verkauft stückweise.

0564-20 Buishouder voor op de achterzetel, links en rechts
Halter für Gepäckstange an der hinteren Sitzbank, links/rechts
• Typ(e) 2 03/55-07/67

0564-21 Buishouder voor op de achterzetel, midden (met blokkeerschroefje)
Halter für Gepäckstange an der hinteren Sitzbank, Mitte
• Typ(e) 2 03/55-07/67



0564-25 Dop op buis voor achterzetel
Endstück für Gepäckstange an der hinteren Sitzbank
• Typ(e) 2

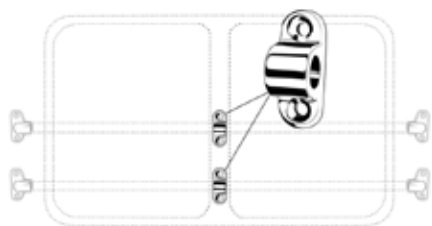

Dit tussenstuk werd enkel gebruikt bij Type 2's met een hoekruitje. Verkocht per stuk.

Dieses Mittelstück wird nur für den Typ 2 mit Eckfenster gebraucht. Verkauft stückweise.

0564-13 Tussenstuk jailbar - Samba
Befestigungsstück für Jailbar, Mitte



Dit middenstuk wordt gebruikt voor de achterste jailbar, enkel bij de grote achterruiten van Type 2 van 1964 tot en met 1979. Verkocht per stuk.

Diese Mittelstütze wird für Jailbars an großen Heckscheiben des Typ 2 von 1964 bis 1979 verwendet. Verkauf stückweise.

0564-15 Middelstuk voor achterste jailbar
Mittelstütze für Heckscheiben-Jailbars
• Typ(e) 2 08/63-07/79



Deze set bevat alle jailbars, 4 achterstukken, 8 middenstukken, 24 schroeven & 4 tussenstukken die de hoek van de jailbars met de middenbars verbinden, zodat het één geheel vormt voor de barndoor!

Der Satz enthält alle Jailbars, vier Endstücke, acht Mittelteile, 24 Schrauben und vier Verbindungsstücke, welche die Eckfensterstangen mit den mittelsmittleren Stangen verbinden. So sehen die Jailbars aus, wie aus einem Stück und wie es für Barndoor-Busse korrekt ist.



0564-30 Jailbar kit Barndoor bus
Jailbar-Satz für Barndoor-Bus
• Typ(e) 2 -02/55



Deze set bevat alle jailbars, 12 achterstukken, 4 middenstukken, 32 schroeven.

Der Satz enthält alle Jailbars, zwölf Endstücke, vier Mittelteile, 32 Schrauben.



0564-31 Jailbar kit 23-ruiten bus
Jailbar-Satz für 23 Fenster-Bus
• Typ(e) 2 03/55-07/63



De set bevat alle jailbars, 12 achterstukken, 1 middenstuk achterste jailbar, 27 schroeven.

Der Satz enthält alle Jailbars, zwölf Endstücke, ein Mittelteil, 27 Schrauben.



0564-32 Jailbar kit 21-ruiten bus
Jailbar-Satz für 21 Fenster-Bus
• Typ(e) 2 08/63-07/67



De set bevat twee jailbars, 4 achterstukken, 1 middenstuk achterste jailbar, 11 schroeven.

Der Satz enthält zwei Jailbars, vier Endstücke, ein Mittelteil, 11 Schrauben.



0564-33 Jailbar kit voor achterraut
Voor 21 ruiten bus
Jailbar Heckscheibe (nicht für Busse mit Eckfenstern und/oder schmaler Heckklappe)
• Typ(e) 2 07/63-07/67



Apart verkocht voor elk zijraam. Dus voor de 11-window, 13-window & 15-window bussen kunnen nu gemakkelijk jailbars op voor de ramen gemonteerd worden. De set bevat twee jailbars, 4 achterstukken, 8 schroeven.

Set für ein Seitenfenster, kann an allen 11 Fenster-, 13 Fenster- & 15 Fenster-Bussen montiert werden. Der Satz enthält zwei Jailbars, vier Endstücke, acht Schrauben.



0564-34 Jailbar kit voor zijraam
Jailbars für ein Seitenfenster
• Typ(e) 2 03/55-07/67

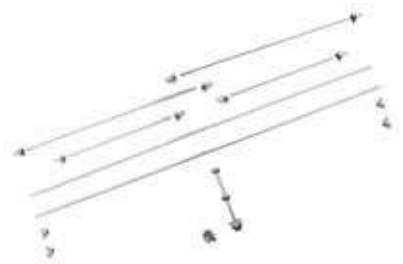

De set bevat alle jailbars, 4 achterstukken, 4 achterstukken 45° links, 4 achterstukken 45° rechts, 1 middenstuk achterste jailbar, 27 schroeven.

Der Satz enthält alle Jailbars, vier Endstücke, vier Endstücke 45° links, vier Endstücke 45° rechts, ein Mittelteil, 27 Schrauben.



0564-35 Jailbar kit
Jailbar Satz
• Typ(e) 2 08/67-07/79



De set bevat zetelbuis, 2 achterstukken, 1 middenstuk zetelbuis + bevestigingsmoer, 2 zijstukken zetelbuis, 6 schroeven.

Der Satz enthält die Gepäckstange, zwei Endstücke, einen Halter mittig mit Befestigungsschrauben, zwei Halter außen, sechs Schrauben.



0564-40 Buis achterzetel
Gepäckstangen-Set für hintere Sitzbank
• Typ(e) 2 03/55-07/79

Schuifdak onderdelen

Schiebedach-Zubehör



2940-100 Reparatiekit ragtop
Faltdachrollen Reparatursatz
• Typ(e) 1 08/55-07/63



0391-600 Vouwdakzwengel
Griff für Faltdach
• Typ(e) 1 08/62-07/67
• Typ(e) 2 -02/64-07/67



0391-500 Schuifdakzwengel
Origineel
Kurbel Schiebedach
Original
• Typ(e) 1 08/67-07/78
• Typ(e) 3 -08/67



0391-520 Schuifdakzwengel rozet
Rosette zwischen Kurbel und Seilzugantrieb
• Typ(e) 1 08/63-07/76



0391-550 Sluitplaat schuifdakzwengel
Griffschale unter der Schiebedachkurbel
• Typ(e) 1 08/63-07/76



0739-300 Dichting onder schuifdak mechanisme vooraan
Schiebedachunterlage, vorn
• Typ(e) 1 08/63-07/72



0391-200 Schuifdak kabelgeleiding, links, PVC
Abdeckung für Seilzugführung, links, Plastik
• Typ(e) 1 08/63-07/76

0391-210 Schuifdak kabelgeleiding, rechts, PVC
Abdeckung für Seilzugführung, rechts, Plastik
• Typ(e) 1 08/63-07/76



0391-250 Schuifdak kabelgeleiding, centraal, PVC
Abdeckung für Seilzugführung Mitte, Plastik
• Typ(e) 1 08/63-07/76



0391-255 Schuifdak tandwielhouder centraal, PVC
Seilzugführung Mitte, Plastik
• Typ(e) 1 08/63-07/76



0391-270 Schuifdak aandrijving
Seilzugantrieb des Schiebedach
• Typ(e) 1 08/63-07/67



0391-271 Schuifdak aandrijving
Seilzugantrieb des Schiebedach
• Typ(e) 1 08/67-



0391-275 Tandwiel schuifdak
Ritzel für Seilzugantrieb des Schiebedach
• Typ(e) 1 08/63-07/76



0391-280 Montagepen zijdelingse geleiding schuifdak
Halter für Seite Leiten Schiebedach
• Typ(e) 1 08/63-07/72



0391-100 Schuifdak kabel, links
Schiebedachzug für links
• Typ(e) 1 08/63-07/76



0391-110 Schuifdak kabel, rechts
Schiebedachzug für rechts
• Typ(e) 1 08/63-07/76



0391-150 Schuifdak kabel, links
Schiebedachzug für links
• 1303



0391-160 Schuifdak kabel, rechts
Schiebedachzug für rechts
• 1303



0392-100 Schuifdak kabel, links
Schiebedachzug für links
• Typ(e) 2 08/67-07/79



0392-110 Schuifdak kabel, rechts
Schiebedachzug für rechts
• Typ(e) 2 08/67-07/79

2915-01 Buitenkap schuifdak / wit
Faltdachbezug, weiß
• Typ(e) 2 08/56-07/67

2915-02 Buitenkap schuifdak / zwart
Faltdachbezug, schwarz
• Typ(e) 2 08/56-07/67

Schuifdak onderdelen, VW Sunroofs

Schiebedach-Zubehör, VW Sunroofs



0385-080 Slotmechanisme vouwdak
Verdeckschloss Faltdach
• Typ(e) 1



0385-090 Vijzenset voor slotbeugel, 8 stuks
Schrauben-Satz für Verschlussprie-
gel, 8 Stück
• Typ(e) 1, Typ(e) 2



0385-100 Slothaak, chroom, vouwdak
Verschlussaken für Verdeckschloss
Faltdach
• Typ(e) 1, Typ(e) 2



0385-110 Vijzenset voor slotmechanisme vouwdak
Schrauben-Satz Verdeckschloss Faltdach
 • Typ(e) 1, Typ(e) 2



0385-120 Veer voor slotmechanisme vouwdak
Zugfeder für Verdeckschloss Faltdach
 • Typ(e) 1, Typ(e) 2



0385-130 Dakspanner vouwdak, per stuk
Verdeckspanner, Stück
 • Typ(e) 1, Typ(e) 2



0385-190 Geleidingsstukken zijkant vouwdak, per paar
Platte Längsführung links und rechts, Paar
 • Typ(e) 1



0385-220 Boutenset geleidingsstukken zijkant vouwdak
Schrauben-Satz für Längsführung
 • Typ(e) 1, Typ(e) 2



0385-230 Geleidingsstukken zijkant vouwdak, per paar
Führungsstück vorn, Paar
 • Typ(e) 1, Typ(e) 2



0385-260 Vergrendel geleidingsstukken zijkant vouwdak, per set
Sperrzunge, Satz
 • Typ(e) 1



0385-310 Boog voor geleiding vouwdak
Führungsspiegel für Faltdach
 • Typ(e) 1



0385-320 Fiberplaat onder geleidingsstukken zijkant, per paar
Führungsplatte für Faltdach, Paar
 • Typ(e) 1, Typ(e) 2



0385-330 Rubber onder geleidingsstukken zijkant, per stuk
Dämpfungplatte für Führungsplatte, Stück
 • Typ(e) 1, Typ(e) 2



0385-340 Schuimrubber onder geleidingsstukken zijkant, per paar
Moosgummiblock unter Federschiene, Paar
 • Typ(e) 1, Typ(e) 2



0385-360 Geleidingsstukken zijkant midden of achter vouwdak, per paar
Federschiene, Paar
 • Typ(e) 1



0385-370 Verbindingschroef geleidingsstukken zijkant, per stuk
Hülsen- und Linsenschraube für Federschiene Schiebedach, Stück
 • Typ(e) 1/Typ(e) 2



0385-420 Spanboog in vouwdak
Spannspiegel für Faltdach
 • Typ(e) 1



0385-430 Rivet voor spanboog in vouwdak
Niete für Spannspiegel
 • Typ(e)1/Typ(e) 2



0385-440 Boog midden en achter vouwdak, kit
Führungs- und Spannspiegel, mitte und hinten, Satz
 • Typ(e) 1



0385-450 Rubbers op spanbogen in vouwdak, 6 stuks
Gummihülse für Spannspiegel, 6 Stück
 • Typ(e) 1



0385-460 Voorbalk bovenaan voor vouwdak
Spannkappe für Faltdach
 • Typ(e) 1 -55



0385-470 Rivetten buitenkap op voorbalk, 11 stuks
Nieten für Verdeckbezug auf Spannkappe, 11 Stück
 • Typ(e) 1



0385-480 Spanlat achteraan
Spannleiste, hinten
 • Typ(e) 1



0385-490 Vijzenset spanlat achteraan, 11 stuks
Schrauben-Satz für Spannleiste, 11 Stück
 • Typ(e) 1



0385-500 Montagepennen voorbalk voor vouwdak, per paar
Lagerbolzen für Kappe an Verschlusspiegel, Paar
 • Typ(e) 1/Typ(e) 2



0385-510 Veerplaat op zijspanband voor vouwdak, per stuk
Deckblech-Federschiene für Führungsspiegel, Stück
 • Typ(e) 1/Typ(e) 2



0385-520 Vijzenset veerplaat op zijspanband, origineel, per 4
Schrauben-Satz Deckblech-Federschiene für Führungsspiegel, original, 4 Stück
 • Typ(e) 1



0385-540 Spanband voor vouwdak, per paar
Spannband Faltdach, Paar
 • Typ(e) 1/Typ(e) 2



0385-560 Vijzenset veerplaat op zijspanband, repro, 10 stuks
Schraubensatz Deckblech-Federschiene für Führungsspiegel, Repro, 10 Stück
 • Typ(e) 1



0385-580 Hengelkit voor vouwdak
Faltdachgriff mit Anbaumaterial, Satz
 • Typ(e) 1/Typ(e) 2



0385-590 Rozet boven/onder en veer voor vouwdakhendel
Unter- und Oberteil Rosette und Feder für Faltdachgriff
 • Typ(e) 1/Typ(e) 2



0385-610 Veer voor vouwdakhendel
Feder für Faltdachgriff
 • Typ(e) 1/Typ(e) 2



0385-620 Rubber in vouwdakhendel
Puffer für Faltdachgriff
 • Typ(e) 1/Typ(e) 2



0385-640 Rails voor vouwdak, set
Führungsschienen-Satz für Faltdach
 • Typ(e) 1



0386-030 Slotmechanisme vouwdak
Verdeckschloss Faltdach
• Typ(e) 2



0385-845 Rails voor vouwdak, set
Führungsschienen-Satz für Faltdach
• Typ(e) 1-52



0386-200 Geleidingsset zijkant vouwdak, per paar
Platte Längsführung links und rechts, Paar
• Typ(e) 2



0386-370 Spanboog vooraan in vouwdak
Spannspiegel für Faltdach, vorne
• Typ(e) 2



0385-870 Vijzenset vouwdakrails, 24 stuks
Schrauben-Satz für Führungsschienen, 24 Stück
• Typ(e) 1



0386-260 Vergrendel geleidingsstukken zijkant vouwdak, set
Sperrzunge, Satz
• Typ(e) 2



0386-380 Spanboog midden en achter in vouwdak
Spannspiegel für Faltdach, mitte und hinten
• Typ(e) 2



0385-750 Kraalring en vijs M4 x 7 RVS, origineel
Kegelscheibe und Linsenschraube M4 x 7 Edelstahl, original
• Typ(e) 1/Typ(e) 2



0386-400 Rubbers op spanbogen in vouwdak, 8 stuks
Gummihülse für Spannspiegel, 8 Stück
• Typ(e) 2



0385-800 Klemrand hemelmontage voor vouwdak, cabine Type 2
Klemmleiste für Himmel, Typ 2 Kabinenhimmel
• Typ(e) 1/Typ(e) 2



0386-280 Boog voor geleiding vouwdak
Führungsspiegel für Faltdach
• Typ(e) 2



0386-410 Voorbalk bovenaan voor vouwdak
Spannkappe für Faltdach
• Typ(e) 2



0386-020 Voorbalk voor vouwdak, kit
Verschlussriegel für Faltdach, komplett
• Typ(e) 2



0386-330 Geleidingsstukken zijkant midden of achter vouwdak, per paar
Federschiene, Paar
• Typ(e) 2



0386-420 Rivetten buitenkap op voorbalk, 14 stuks
Nieten für Verdeckbezug auf Spannkappe, 14 Stück
• Typ(e) 2



0386-430 Spanlat achteraan
Spannleiste
• Typ(e) 2



0386-440 Vijzenset dakbekledinglat achteraan, 13 stuks
Schrauben-Satz für Spannleiste, 13 Stück
• Typ(e) 2

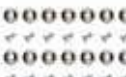

0386-480 Vijzenset veerplaat op zijspanband, repro, 14 stuks
Schrauben-Satz Deckblech-Feder-schiene für Führungspriegel, Repro, 14 Stück
• Typ(e) 2



0386-510 Vijzenset veerplaat op zijspanband
Schrauben-Satz Deckblech-Feder-schiene für Führungspriegel
• Typ(e) 2



0386-530 Rails voor vouwdak, set
Führungsschienen-Satz für Faltdach
• Typ(e) 2 60-07/67



0386-550 Vijzenset vouwdakrails, 36 stuks
Schrauben-Satz für Führungsschienen, 36 Stück
• Typ(e) 2



0386-560 Vierkantmoer in vouwdakkader M5x8, per stuk
Vierkantmutter im Faltdachrahmen M5x8, Stück
• Typ(e) 1/Typ(e) 2



0386-900 Compleet vouwdak zonder rails
Komplettes Faltdach ohne Führungsschienen
• Typ(e) 2



0386-905 Compleet vouwdak met rails
Komplettes Faltdach mit Führungsschienen
• Typ(e) 2



0386-995 Herstelkit voor vouwdak
Reparatur-Satz für Faltdach
• Typ(e) 2 -63



0386-996 Herstelkit voor vouwdak
Reparatur-Satz für Faltdach
• Typ(e) 2 63-67

6

Dashboard en toebehoren Armaturen Brett und Zubehör

2

Dashboardcover

Is uw dashboardcover verschenen of gebarsten dan kan u dit vernieuwen met deze cover. Beschikbaar voor 12/1300, 1302, 1303 en Type 3.

Abdeckung Armaturen Brett

Falls Ihr Armaturen Brett oder ihre Armaturen Brett Polsterung beschädigt oder gebrochen ist, können Sie sie mit unseren Derivaten ersetzen. Lieferbar für 12/1300 und 1302, 1303 und Typ 3.

2671 Dashboardbekleding
Armaturen Brett Polsterung
• Typ(e) 1 08/67-07/70

2672 Dashboardbekleding
Armaturen Brett Polsterung
• Typ(e) 1 12/1300 08/70-

2670 Dashboardcover
Armaturen Brett Polsterung
• Typ(e) 1 1303

2673 Dashboardcover
Armaturen Brett Polsterung
• Typ(e) 3



0525-300 Radioframe voor originele radio in dashboard
Radio-Einbaurahmen für originales Radio
• 1303



2670-500 Schakelpatroon plaatje in dashboard
Armaturenbrett-Blende mit Schalt-schema
• 1303



2670-505 Rechthoekig opvulplaatje in dashboard
Abdeckkappe im Armaturenbrett, rechteckig
• 1303



2670-510 Afdekplaatje voor schroef in dashboard
Abdeckkappe im Armaturenbrett, rund
• 1303

Luidspreker paneel

Het probleem van de installatie van luidsprekers in kevers is vanaf nu verleden tijd. Deze panelen kan men vooraan links en rechts van het voetencompartiment monteren. Per paar.

Lautsprecherpaneele Käfer

Das Problem der Lautsprecherinstallation in Käfern gehört von nun an der Vergangenheit an. Die abgebildeten Paneele werden im Fussraum vorne links und rechts angebracht. Verkauf paarweise.



0545 Luidsprekerpanelen kever
Lautsprecherpaneele Käfer

Hendel op het dashboard

Deze hendel wordt gemonteerd op het dashboard aan de passagierszijde. Hij is in het grijs met grijze voetstukken. Verkocht per stuk.

Beifahrer-Haltegriff

Dieser Griff wird am Armaturenbrett auf der Beifahrerseite montiert. Er ist grau mit grauen Sockeln. Verkauf stückweise.



Te monteren vanaf 03/55-

Zur Montage ab 3/55-

0784-5 Handgreep dashboard
Beifahrer-Haltegriff
• Typ(e) 2 08/65-07/67

Rozehout dashboard knoppen

Rosenholz Armaturenbrett-Knöpfe



9540 Rozehout dashboard knoppen set
6 stuks
Rosenholz Armaturenbrett-Knöpfe Satz (6 Stück)
• Typ(e) 1 08/57-07/67



9541 Rozehout dashboard knoppen set
13 stuks
Rosenholz Armaturenbrett-Knöpfe Satz (13 Stück)
• Typ(e) 1 08/67-



9543 Rozehout radio knoppen set
Rosenholz Radio-Knöpfe, Paar

Bevestigingskit dashboard

Armaturenbrett-Montageteile



2685 Bevestigingskit dashboard
Befestigungssatz Schalttafeleinsatz
• Typ(e) 1 -10/52

Radio afdekplaten

Radioschachtblende



0525-050 Radio afdekplaat dashboard
Radioschachtblende Armaturenbrett
• Typ(e) 1 10/52-07/57



0525-060 Radio afdekplaat dashboard
Radioschachtblende Armaturenbrett
• Typ(e) 1 08/57-07/67



0525-200 Radio afdekplaat dashboard
Radioschachtblende Armaturenboard
 • Typ(e) 2 03/55-07/66

Radioconsole

Wil u enkel uw radio monteren onder het dashboard, dan hebben wij voor u deze montageconsole voor radio.

Radio-Montageconsole

Wenn Sie nur Ihr Radio unterm Armaturenboard anbringen wollen, haben wir für Sie diese Radio-Montageconsole.



0543 Montageconsole voor radio
Radio-Montageconsole



0516-7 Handschoenkastje radiomontage
Handschuhfach für Radio
 • Typ(e) 1 12/13/1302 08/67-

Bloemenvaasje porselein

Onze bloemenvaasjes zijn vervaardigd uit porselein en hebben verschillende handgeschilderde bloemmotiefjes. Staat prachtig op elk dashboard van een kever en elke andere klassieke auto. Een echt hebedding.

Blumenvase Porzellan

Blumenvase aus Porzellan inklusive Halter. Unsere Blumenvasen haben verschiedene handgemalte Blumenmotive und sind aus echtem Porzellan. Sie schmücken jedes Armaturenboard, egal ob Käfer oder anderer Klassiker - oder aber auch nur die Sammelvitrine. Bruchsicher verpackt, Verkauf stückweise.



0547 Bloemenvaasje porselein
Blumenvase aus Porzellan

Dashboard bekleding Type 2

Armaturenbretteile Bus



7472 Stootrubber rond stuurkolom
Schutzgummi um Lenksäule
 • Typ(e) 2 03/55-07/67



2675-10 Dashboard stootrubber, zwart
Armaturenboardauflage, schwarz
 • Typ(e) 2 08/67-07/79

2675-11 Dashboard stootrubber, grijs
Armaturenboardauflage, grau
 • Typ(e) 2 08/67-07/79



2675-23 Metalen dashboard top zonder gaten, grijs
Armaturenboardabdeckung, Metall, ohne Löcher, grau
 • Typ(e) 2 08/72-07/79

2675-22 Metalen dashboard top met gaten, grijs
Armaturenboardabdeckung, Metall, mit Löchern, grau
 • Typ(e) 2 08/72-07/79



2675-500 Montage kader luchtaanvoer aan voorruit, grijs
Blende für Defrosterdüse, grau
 • Typ(e) 2 08/72-07/79



0725-510 Verwarmingshendel, rood
Hebel für Heizungsregulierung, rot
 • Typ(e) 2 08/72-79



0725-511 Ventilatiehendel, rood
Hebel für Luftregulierung, blau
 • Typ(e) 2 08/72-79

Lamphouders

Lampenfassungen



- 2692-040** Lampfitting KM-teller met schroef-aansluiting
Lampenfassung Tacho, mit geschraubte anschluss
• Typ(e) 1/Typ(e) 2



- 2692-041** Lampfitting KM-teller met ficheaansluiting
Lampenfassung Tacho, mit Steckanschluss
• Typ(e) 1/Typ(e) 2/Typ(e) 3/Typ(e) 181



- 2692-042** Lampfitting kort in dashboard
Lampenfassung Armaturenbrett, kurz
• Typ(e) 1 1303
• Typ(e) 14
• Typ(e) 2 08/68-07/79
• Typ(e) 25 05/79-08/92



- 2692-043** Lampfitting lang in schakelaar
Lampenfassung Armaturenbrett, lang
• Typ(e) 1 1303
• Typ(e) 25 05/79-08/92

Chroom ring rond originele kilometerteller

Chrom Ring rund Kilometerzähler original



- 2690** Chroom ring rond originele kilometerteller
Chromring für Tacho
• Typ(e) 1 10/52-07/57

- 2690-20** Chroom ring rond kilometerteller
Chromring für Tacho
• Typ(e) 2 03/55-07/67

Wijzerplaatcovers

Dit is de schijf die aan de achterplaat van de KM-teller / horloge wordt gekleefd. Na jaren van trouwe dienst zijn de nummers niet meer leesbaar, door deze plaat te vervangen is deze dus zoals nieuw. De achtergrond is een reproductie maar het verschil is praktisch niet te zien.

Tacho/Uhr-Folien

Wir bieten Ihnen ausgezeichnete Reproduktionen der Tacho-Skala und des Uhr-Zifferblatts für Brezel-Instrumente an. Im eingeklebten Zustand ist kein Unterschied feststellbar. Verkauf stückweise.



- 2680** Achtergrond kilometerteller
Tacho-Folie
• Typ(e) 1 -10/52



- 2681** Achtergrond horloge
Uhr-Folie
• Typ(e) 1 -10/52

Asbakken

Ascher



- 2674-500** Asbak dashboard primer
Ascher in Armaturenbrett, grundiert
• Typ(e) 2 03/55-07/67



- 2674-501** Asbak dashboard chroom
Ascher in Armaturenbrett, verchromt
• Typ(e) 2 03/55-07/67

Handschoenkastje

Dankzij dit onbreekbaar PVC handschoenkastje kunt u het origineel, uit karton, vervangen. Ook verschillende modellen verkrijgbaar.

Handschuhfach

Dank dieses unzerbrechlichen Handschuhfaches aus Kunststoff können Sie das Original aus Karton ersetzen. Verschiedene Modelle erhältlich.

- 0516-1** Handschoenkastje
Handschuhfach
• Typ(e) 1 10/52-07/57

- 0516-2** Handschoenkastje
Handschuhfach
• Typ(e) 1 08/57-07/64

- 0516-3** Handschoenkastje
Handschuhfach
• Typ(e) 1 08/64-07/67



- 0516** Handschoenkastje
Handschuhfach
• Typ(e) 1 12/13/1302 08/67-



- 0515-90** Voorkofferhendel in handschoenkastje
Entriegelungshebel in Handschuhfachkasten
• Typ(e) 1 08/67-



- 0515-910** Knop voor voorkofferhendel in handschoenkastje
Knopf für Entriegelungshebel in Handschuhfachkasten
• Typ(e) 1 08/67-

- 0516-5** Handschoenkastje
Handschuhfach
• Typ(e) 14



0516-9 Handschoenkastje
Handschuhfach
 • Typ(e) 2 08/67-07/79



0516-95 Handschoenkastklep
Handschuhfachdeckel
 • Typ(e) 2 08/67-07/79

Dashbord afwerking

Armaturen Brett-Zubehör



0525-600 Luidsprekergrill dashboard, chroom
Lautsprecherzergitter verchromt
 • Typ(e) 1 10/52-07/57



0525-610 Dashboardgrill links voor 1 meter 52mm, zwart
Armaturen Brettzergitter, links, 1 loch 52mm, schwarz
 • Typ(e) 1 08/57-



0525-611 Dashboardgrill links voor 1 meter 80mm, zwart
Armaturen Brettzergitter, links, 1 loch 80mm, schwarz
 • Typ(e) 1 08/57-



0525-612 Dashboardgrill links voor 2 meters 52mm, zwart
Armaturen Brettzergitter, links, 2 Löcher 52mm, schwarz
 • Typ(e) 1 08/57-



0525-615 Dashboardgrill rechts voor 1 meter 52mm, zwart
Armaturen Brettzergitter, rechts, 1 loch 52mm, schwarz
 • Typ(e) 1 08/57-



0525-630 Dashboardgrill set voor 3 meters 52mm, zwart, rechtsgestuurd
Armaturen Brettzergitter Satz, 3 loch 52mm, schwarz, Linksverkehr
 • Typ(e) 1 08/57-



0525-500 Dashboardsierlijst met klemmen
Zierleisten Armaturen Brett mit Befestigungsclips
 • Typ(e) 1 08/57-07/67



0525-550 Clips dashboardsierlijst
Klammer Armaturen Brett-Zierleiste
 • Typ(e) 1 08/60-07/67



0440-240 Embleem Karmann Ghia op dashboard
Schriftzug Karmann Ghia für Armaturen Brett
 • Typ(e) 14 08/67-

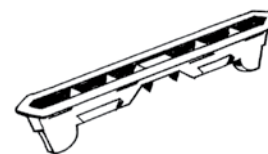

0785 Centergrill dashboard
Armaturen Brett-Luftaustrittsblende, mittig
 • Typ(e) 1 12/1300 08/64-



0785-01 Zijgrill in dashboard
Armaturen Brett-Luftaustrittsblende, seitlich
 • Typ(e) 1 12/1300 08/64-



0483-01 Chroomlijst luchtinlaat-dashbord per paar
Zierleiste für Luftaustritt, Paar
 • Typ(e) 1 10/53-07/57



0483-02 Chromlijst luchtinlaat-dashboard per paar
Zierleiste für Luftaustritt, Paar
• Typ(e) 1 08/57-07/67



2675-400 Luchtaanvoer rooster zijkant dashboard/ scheidingspaneel laadruim
Luftaustrittsblende für Armaturenbrett und Trennwand
• Typ(e) 2 08/72-07/79



2675-450 Luchtaanvoer rooster op dashboard, links
Luftaustrittsblende auf Armaturenbrett, links
• Typ(e) 2 08/72-07/79

2675-451 Luchtaanvoer rooster op dashboard, rechts
Luftaustrittsblende auf Armaturenbrett, rechts
• Typ(e) 2 08/72-07/79

Handschoenkastslotje

Oorspronkelijk voorzien als optie zijn deze vergrendelbare handschoenkastslotjes ook bij BBT verkrijgbaar. Ideaal bij een cabrio maar ook erg in trek bij de Sedan modellen.

Schloss Handschuhfach

Ursprünglich als Sonderzubehör, sind die verriegelbaren Handschuhfachschlösser auch bei BBT erhältlich. Ideal für ein Cabrio, aber auch bei den Limousinen passend.



0515-1 Handschoenkastslotje met sleutels
Schloss Handschuhfach mit Schlüsseln
• Typ(e) 1 10/52-07/67

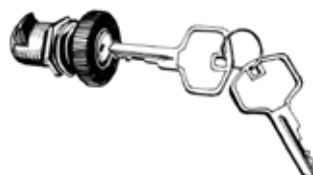

0515 Handschoenkastslotje met sleutels
Schloss Handschuhfach mit Schlüsseln
• Typ(e) 1 12/13/1302 08/67-1303 -07/73

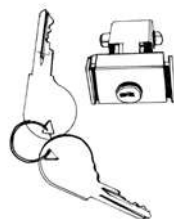

0515-2 Handschoenkastslotje met sleutels, vierkant model
Schloss Handschuhfach mit Schlüsseln, viereckiges Modell
• 1303 08/73-



Deze greep werd gebruikt van 10/52 tot 07/67 en vereenvoudigt het openen van het handschoenbakje. In die jaren werd er enkel gebruik gemaakt van een drukknop zodat het openen vrij moeilijk ging. Empi had hiervoor deze oplossing. Vermits EMPi deze niet meer maakt zijn deze dus reproductie. Per stuk.

Dieser Handschuhfachgriff wird benötigt bei Modellen von 10/52-7/67. Der Griff vereinfacht das Öffnen des Handschuhfachs, das serienmäßig nur mit einem Druckknopf ausgestattet war. Ursprünglich von EMPi entwickelt gibt es sie heute als Reproduktion. Verkauf stückweise.

0515-11 Empi handschoenkastgreep
Handschuhfachgriff EMPi-Style

Dashboard plaatje

Deze plaatjes kunnen op het dashboard geschroefd of gekleefd worden. In de vroegere jaren werden deze vooral gemaakt als reclame en dus voor naambekendheid. Ze zijn gemaakt van tin. Verkocht per stuk.

Metallembleme

Diese Metallembleme können beispielsweise am Armaturenbrett angebracht werden und wurden früher als Werbeschildchen zur Reklame eingesetzt. Sie sind aus Zinn hergestellt, Verkauf stückweise.



0526-01 Dashboard plaatje Judson pijl, groot
Metallschild
Judson Pfeil gross



0526-02 Dashboard plaatje Judson pijl, klein
Metallschild
Judson Pfeil, klein



0526-04 Dashboard plaatje Westfalia register
Metallschild
Westfalia Register



0526-08 Dashboard plaatje
Okrasa
Metallschild
Okrasa



0526-07 Dashboard plaatje
Judson
Metallschild
Judson



0526-11 Dashboard plaatje
DDS
Metallschild
DDS



0526-05 Dashboard plaatje
100.000 km
Metallschild
100.000 km



0526-03 Dashboard plaatje
200.000 km
Metallschild
200.000 km



0526-06 Dashboard plaatje
250.000 km
Metallschild
250.000 km



0526-09 Dashboard plaatje
100.000 mile
Metallschild
100.000 Meilen



0526-10 Dashboard plaatje
150.000 mile
Metallschild
150.000 Meilen



0526-21 Dashboard plaatje
Roofrack info
Metallschild
Dachgepäckträger-Info



0526-12 Dashboard plaatje
Der Weltmeister, verguld
Metallschild
Der Weltmeister



0526-150 Dashboard plaatje
'Aloha please' rood
Metallschild
'Aloha please' rot



0526-160 Dashboard plaatje
'Aloha please' blauw
Metallschild
'Aloha please' blau

7

Pedalen en toebehoren

Pedalset und Zubehör

Pedalenset en toebehoren Type 1

Pedalset und Zubehör Typ 1



0270 Pedaalset
Pedalset
• Typ(e) 1/Typ(e)14 08/61-
• Typ(e) 3 08/64-07/73



Deze reparatie kits bestaan uit alle benodigheden om uw gaspedaal weer optimaal te laten functioneren.

Dieser Reparatursatz besteht aus allen notwendigen Teilen, um die einwandfreie Funktion Ihres Gaspedals wieder zu gewährleisten.

0275 Gaspedaal reparatie kit
Gaspedal Reparatursatz
• Typ(e) 1/Typ(e) 14 08/57-07/66



0275-1 Gaspedaal reparatie kit
Gaspedal Reparatursatz
• Typ(e) 1/Typ(e) 14 08/66-



0275-2 Gaspedaalhendel
Auflage für Gaspedal
• Typ(e) 1/Typ(e) 14 08/66-



0275-050 Gaspedaal montagevoet op vloer
Gaspedal-Befestigung am Boden
• Typ(e) 1/Typ(e) 14 08/57-12/65



0276-090 Veer rempedaal
Rückholfeder Bremspedal
• Typ(e) 1/Typ(e) 14 -07/57



0274-5 Gaspedaal
Gaspedal
• Typ(e) 1 08/57-11/65



0274-600 Gaspedaal
Gaspedal
• Typ(e) 1 11/65-



0258 Gaspedaalrubber
Gaspedal gummi
• Typ(e) 1 08/59-07/77



Custom pedaalovertrek

Custom Pedalbezüge

0254 Pedaalcoverset, 3-delig (koppeling, rem en gas), chroom/zwart rubber
Pedalbezüge, Satz (3-teilig, Kupplung, Bremse und Gas), verchromt/schwarzes Gummi



0255 Gaspedaalcover, chroom/zwart rubber
Gaspedalbezug, verchromt/schwarzes Gummi



0256 Rem of koppelingpedaalcover (per stuk), chroom/zwart rubber
Pedalbezug für Bremse oder Kupplung, Stück, verchromt/schwarzes Gummi



Dit rolgaspedaal geeft een exclusieve 'touch' aan uw wagen.

Dieses Rollgaspedal gibt Ihrem Fahrzeug einen exklusiven Touch.

0250 Rolgaspedaal, zwart
Rollengaspedal, schwarz

0252 Rolgaspedaal, blauw
Rollengaspedal, blau



0257 Pedaal rubber rem of koppeling met logo
Pedalgummi für Bremse oder Kupplung mit Logo



0257-2 Pedaal rubber brilkever
Pedalgummi Brezelfenster



0276 Stopplaat voor rempedaal
Anschlagplatte für Bremspedal
• Typ(e) 1/Typ(e) 14 08/57-



0276-1 Veer rempedaal
Rückzugfeder Bremspedal
• Typ(e) 1/Typ(e) 14 08/65-



0276-050 Stopplaat voor rempedaal
Anschlagplatte für Bremspedal
• Typ(e) 1/Typ(e) 14 -07/57
• Typ(e) 1 std. -ch 4 630 937



0275-040 Steun koppelingspedaal
Halter für Kupplungsfußhebel
• Typ(e) 1/Typ(e) 14 -07/57

Pedalen toebehoren Type 2

Pedal Zubehör Typ 2



0257-5 Koppeling- en rempedaalrubber
Pedalgummi für Bremse oder Kupplung
• Typ(e) 2 08/67-07/79



Deze rubber stoppen zorgen ervoor dat de pedaalstangen onderaan de chassis opgevangen worden en niet tegen het chassis komen.

Dieses Anschlaggummi ist meistens verschwunden und viele messen ihm nicht viel Bedeutung zu. Der Anschlaggummi sorgt aber dafür, dass der Hebel unter dem Kabinenboden nicht an das Chassis schlägt.

0289-01 Rubber stop voor koppelingpedaal
Anschlaggummi für Kupplungpedal
• Typ(e) 2 03/55-07/67

0289-02

Rubber stop voor rempedaal
Anschlaggummi für Bremspedal

- Typ(e) 2 08/67-07/79



0276-21

Veer rempedaal
Feder Bremspedal

- Typ(e) 2 03/55-07/67



0289-05

Rubber pedaalstang
Dichtgummi Druckstange

- Typ(e) 2 08/59-07/79



0289-06

Moffel op gaspedaal as
Faltenbalg für Druckstange Gaspedal

- Typ(e) 2



0289-07

Dichting onder rem-en koppelingpedaal
Dichtung unter Bremspedal/Kuppelung

- Typ(e) 2 03/55-59 -ch 501 706



0289-08

Dichting onder rem-en koppelingpedaal
Dichtung unter Bremspedal/Kuppelung

- Typ(e) 2 ch.501 707- 59-07/67



0285-06

Gaskabel hefboom
Bedienhebel für Gaszug

- Typ(e) 2 03/55-07/67



0285-05

Gaspedaalas
Lagerbolzen für Gaspedal

- Typ(e) 2 03/55-07/79



0286-100

Gaskabel hefboom kit
Bedienhebel für Gaszugsatz

- Typ(e) 2 08/67-07/72



0287-100

Gaskabel hefboom kit
Bedienhebel für Gaszugsatz

- Typ(e) 2 08/72-07/79



0284-100

Gaspedaal
Gaspedal

- Typ(e) 2 03/55-07/72



0285-040

Gaspedaal montagevoet op vloer
Gaspedal-Befestigung am Boden

- Typ(e) 2 03/55-07/79



0285-030

Veerplaatje gaspedaal
Feder gaspedal

- Typ(e) 2 03/55-07/72

8

Zetels en toebehoren

Sitze und Zubehör

Zetelgeleiders

Er bestaan 3 verschillende profielen voor de montage van uw zetels: het "L" profiel -07/68, het "T" profiel 08/68-07/72 en 1302 en de montage op 3 punten 08/72- en 1303. Het "L" model werkt door rechtstreeks contact en heeft geen geleider nodig, ijzer op ijzer. Het "T" model heeft 2 nylon overtrekken per zetel (4 profielen voor één auto). Het 3-punten systeem heeft 2 kleine overtrekjes achteraan en bovendien ook 1 vooraan welke los verkrijgbaar is.

Sitzführung

Zur Montage Ihrer Sitze gibt es drei verschiedene Profile: das L-Profil -8/68, das T-Profil 8/68-7/72 sowie 1302 und die Montage an drei Punkten 08/72-, und 1303). Die L-Version kommt ohne Gleitschienen aus, bei der T-Variante gibt es pro Sitz zwei Nylon-Führungsschienen (vier Schienen für einen Wagen). Das 3-Punkt-System hat zwei kleine Führungsteile für hinten und eines für vorn, die einzeln erhältlich sind.



0735 Zetelgeleiding "T" profiel verkocht per 4 stuks
Führungsschienen T-Profil Satz (4 Stück)
• Typ(e) 1 08/68-07/72
• 1302



0734-2 Zetelgeleiding vooraan, voor 1 zetel, 3 stuks
Führungsteile für einen Sitz (3 Stück)
• Typ(e) 1 08/72-
• 1303

0734 Zetelgeleiding achter 3 punts montage per 4 stuks (2 zetels)
Gleitstücke hinten, 3-Punkt Satz (4 Stück = 2 Sitze)
• Typ(e) 1 08/72-
• 1303

0734-1 Zetelgeleiding vooraan 3 punts, per stuk
Gleitstücke vorn, 3-Punkt, Stück
• Typ(e) 1 08/72-
• 1303



0734-5 Zetelgeleiding vooraan Sitzschienenführung vorn
• Typ(e) 1 08/80-
• Mexico



0737 Strap voor achterbankleuning vergrendeling (rubber)
Gummilasche für Rücksitzlehne



0737-01 Rubber stop achterzetelrug
Gummi für Rücksitzlehnen-Führung
• Typ(e) 1 02/59-



0736-200 Knop op hendel zetelbediening ivoor
Knopf für Sitzverstellhebel Elfenbein
• Typ(e) 1 08/54-07/64
• Typ(e) 14 08/55-07/64
• Typ(e) 2 08/62-07/67
• Typ(e) 3 07/62-07/73
• Typ(e) 181
• Typ(e) 4



0736-210 Knop op hendel zetelbediening zwart
Knopf für Sitzverstellhebel schwarz
• Typ(e) 1 08/54-07/64
• Typ(e) 14 08/55-07/64
• Typ(e) 2 08/62-07/67
• Typ(e) 3 07/62-07/73
• Typ(e) 181
• Typ(e) 4



0736-01 Draaiknop voor voorzetels
Verstellrad für Rückenlehne Vorder-sitze
• Typ(e) 1 08/75-



0736-100 Knop zetelbediening, zwart
Knopf für Sitzverstellung, schwarz
• Typ(e) 1 08/72-07/75

310 Universeel subframe
Universal-Sitzkonsole Corbeau
• Typ(e) 1/ Typ(e) 14

Zetelpanelen

Deze panelen bedekken het mechanisme aan de zijkant van uw voorzetel bij Type 1 08/72-07/76 en Type 3 08/72-07/74. De modellen die verkocht worden hebben geen extra voorziening voor de slaapzetel optie.

Sitzverkleidung

Diese Verkleidungen decken den Mechanismus an der Seite Ihres Vordersitzes rechts und links ab. Typ 1 08/72-07/76 und Typ 3 08/72-07/74. Die Verkleidungen brechen oft beim Ein- und Aussteigen. Bei den von uns angebotenen Modellen gibt es keine extra Vorrichtung für Liegesitzbeschläge.



0730 Buitenpaneel zetel, links
Außenverkleidung Sitz, links
• Typ(e) 1 08/72-07/74

0731 Buitenpaneel zetel, rechts
Außenverkleidung Sitz, rechts
• Typ(e) 1 08/72-07/74

0732 Binnenpaneel zetel, links
Innenverkleidung Sitz, links
• Typ(e) 1 08/72-07/74

2

- 0733** Binnenpaneel zetel, rechts
Innenverkleidung Sitz, rechts
 • Typ(e) 1 08/72-07/74

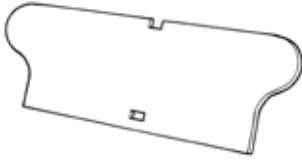

- 3140** Achterbank achterpaneel
Rückbank-Paneel
 • Typ(e) 1 08/64-07/71

Bevestigingshaken voor zetel

Halter für Sitze



Deze haken dienen om de passagierszetels van Type 2 aan de bodemplaat te monteren. Er zijn 2 verschillen in haken voor de achterste zetels en de midden zetels. Je hebt voor 1 bus 4 van elk nodig. Het is reproductie en dus niet zoals origineel maar wel een meer dan degelijk alternatief voor de schaarser wordende originelen. Vervaardigd uit aluminium. Verkocht per stuk.

Diese Halter sind für die Befestigung der Bus-Bänke am Boden gedacht. Es gibt zwei unterschiedliche Varianten für die hintere und die mittlere Sitzbank. Man braucht für einen Bus vier von jeder Version. Es handelt sich um Reproduktionen, die qualitativ nicht ganz den Originalen entsprechen, aber sie sind sicher eine vertretbare Alternative für die immer knapper werdenden Bestände an originalen Haltern. Gefertigt aus Aluminium, Verkauf stückweise.

- 8070** Bevestigingshaak voor achterste zetel
 haak, bout en moer
Halter für hintere Sitzbank (Halterstück, Hammerschraube, Flügelmutter)
 • Typ(e) 2 -07/79



- 8071** Bevestigingskit voor centrale zetel plaat, haak, bout en moer
Halter für mittlere Sitzbank (Halterplatte, Halterstück, Hammerschraube, Flügelmutter)
 • Typ(e) 2 -07/79



- 8072** Bout en moer voor bevestigingskit voor centrale zetel
Hammerschraube und Flügelmutter für #8071
 • Typ(e) 2 -07/79



- 8075** Bevestigingshaak zetelrug achteraan
Befestigungslasche für Lehne hintere Rückbank
 • Typ(e) 2 -07/79

Zetel toebehoren

Sitzteile



-  **3190-350** Hoofdstungeleiding in zetelrug
Hülse für Kopfstütze
 • Typ(e) 14 01/69-



- 3190-500** Scharnier achterbank
Scharnier für Notsitzlehne
 • Typ(e) 14 08/57-07/74



- 3190-600** Klemmen achterbank, cabrio, per paar
Arretierungsblock für Notsitzlehnebefestigung, Cabrio, pro Paar
 • Typ(e) 14 10/68-07/74



- 3190-610** Pin op achterbank, cabrio, per stuk
Rastbolzen Rückbanklehne, Cabrio, Stück
 • Typ(e) 14 08/67-



- 3190-650** Klem + haak achterbank, coupe
Halter Rückbanklehne, Coupe
 • Typ(e) 14 08/67-

Gordels

Wilt u een rolgordel of een stel meerpunts-gordels, dan hebben wij deze voor u. Per stuk verkocht.

Gurte

Möchten Sie einen automatischen Sicherheitsgurt oder einen 5-Punkt-Gurt? Wir haben beide! Verkauf stückweise.



Deze gordels zijn eigenlijk bedoeld voor de racers onder ons. Natuurlijk kunnen ze ook gebruikt worden in de gewone kever. Ze worden per kant verkocht met een heupgordel en een schoudergordel. Deze gordels zijn ontwikkeld om snel los te kunnen maken bij nood. Verkocht per stuk per kant.

Diese Gurte sind eigentlich für Rennwagen gedacht. Selbstverständlich können sie aber auch in jedem normalen Käfer verwendet werden. Diese Gurte sind zum schnellen Abschnallen im Notfall entwickelt. Verschiedene Farben erhältlich, Verkauf stückweise.

0573-50 5-punts veiligheidsgordel
Zwart - 'CROW'
5-Punkt Sicherheitsgurt
Schwarz - 'CROW'

0573-51 5-punts veiligheidsgordel
Rood - 'CROW'
5-Punkt Sicherheitsgurt
Rot - 'CROW'

0573-52 5-punts veiligheidsgordel
Blauw - 'CROW'
5-Punkt Sicherheitsgurt
Blau - 'CROW'

0573-53 5-punts veiligheidsgordel
Grijs - 'CROW'
5-Punkt Sicherheitsgurt
Gru - 'CROW'



0573 Universele rolgordel - zwart
Met e-keuring
Universal-Sicherheitsgurt, schwarz
Mit E-Prüfzeichen

0573-01 Universele rolgordel - grijs, per stuk
met E-keuring
Universal-Sicherheitsgurt, grau
Mit E-Prüfzeichen

0573-02 Universele rolgordel - blauw, per
stuk
met E-keuring
Universal-Sicherheitsgurt, blau
Mit E-Prüfzeichen

0573-04 Universele rolgordel - beige, per
stuk
met E-keuring
Universal-Sicherheitsgurt, beigefarben
Mit E-Prüfzeichen

0573-05 Universele rolgordel - rood, per stuk
met E-keuring
Universal-Sicherheitsgurt, rot
Mit E-Prüfzeichen



0573-100 Heupgordel zwart universeel, per
stuk
met E-keuring
Universal-Beckengurt, schwarz
Mit E-Prüfzeichen

Zetelvullingen

BBT brengt U de vulling van de zetels vervaardigd zoals van oudsher in de originele materialen voor kever en bus. De fabrikant heeft meer dan 40 jaar ervaring in vervaardiging van autozetel vullingen! Bij het plaatsen van nieuwe zetelhoezen of overtrekken van het interieur zijn deze vullingen onontbeerlijk. Er is geen enkele manier om uw zetels in de juiste vorm te krijgen zonder deze vullingen. Alle vullingen worden per stuk geleverd.

Sitzpolster

BBT präsentiert Ihnen qualitativ sehr hochwertige Sitzpolster, fabriziert wie von alters her mit den originalen Materialien. Unser Lieferant hat eine über 40-jährige Erfahrung in der Herstellung von Auto-Sitzpolstern! Bei der Montage der neuen Sitzbezügen sind diese hochwertigen Polster unentbehrlich: Ohne sie bekommen Ihre Sitze nicht die richtige Form. Erhältlich für Käfer und Busse, Verkauf stückweise.



3500 Rug vooraan
Rückenlehnenpolster vorn
• Typ(e) 1 08/55-07/64



3501 Rug vooraan
Rückenlehnenpolster vorn
• Typ(e) 1 08/64-12/66



3502 Rug vooraan
Rückenlehnenpolster vorn
• Typ(e) 1 01/67-07/72



3503 Rug vooraan Euro
Rückenlehnenpolster vorn, Euro
• Typ(e) 1 08/67-07/72



3590-000 Hoofdsteun
Kopfstützenpolster
• Typ(e) 1 08/67-07/69



3591-000 Hoofdsteun
Kopfstützenpolster
• Typ(e) 1 08/69-07/72



3504 Rug vooraan
Rückenlehnenpolster vorn
• Typ(e) 1 1973



3505 Rug vooraan
Rückenlehnenpolster vorn
• Typ(e) 1 08/73-07/76



3506 Rug vooraan
Rückenlehnenpolster vorn
• Typ(e) 1 08/76-07/79



3593-000 Hoofdsteun
Kopfstützenpolster
• Typ(e) 1 08/76-



3510 Zit vooraan
Sitzpolster vorn
• Typ(e) 1 08/55-07/67



3511 Zit vooraan
Sitzpolster vorn
• Typ(e) 1 08/67-07/72



3512 Zit vooraan
Sitzpolster vorn
• Typ(e) 1 08/72-07/76



3513 Zit vooraan, schuim
Sitzpolster vorn, Schaumstoff
• Typ(e) 1 08/76-07/79



3520 Rug of zit vooraan
Rückenlehnen/Sitzpolster vorn
• Typ(e) 2 03/55-07/62



3521 1/3 rug vooraan
Rückenlehnenpolster 1/3 vorn
• Typ(e) 2 08/62-07/67



3522 2/3 rug vooraan
Rückenlehnenpolster 2/3 vorn
• Typ(e) 2 08/62-07/76



3523 1/3 rug vooraan
Rückenlehnenpolster 1/3 vorn
• Typ(e) 2 08/67-07/74



3540 2/3 rug middenzetel
Rückenlehnenpolster 2/3 mittleren
Sitzbank
• Typ(e) 2 03/55-07/79



3550 Rug achteraan
Rückenlehnenpolster hinten
• Typ(e) 1 -07/64



3524 1/3 rug vooraan
Rückenlehnenpolster 1/3 vorn
• Typ(e) 2 08/74-07/79



3541 1/3 rug middenzetel
Rückenlehnenpolster 1/3 mittleren
Sitzbank
• Typ(e) 2 03/55-07/79



3551 Rug achteraan
Rückenlehnenpolster hinten
• Typ(e) 1 08/64-



3530 1/3 zit vooraan
Sitzpolster 1/3 vorn
• Typ(e) 2 08/62-07/67



3542 3/4 rug middenzetel
Rückenlehnenpolster 3/4 mittleren
Sitzbank
• Typ(e) 2 03/55-07/79



3556 Zit achteraan
Sitzpolster hinten
• Typ(e) 1 08/64-



3531 2/3 zit vooraan
Sitzpolster 2/3 vorn
• Typ(e) 2 08/62-07/76



3545 Zit middenzetel
Sitzpolster mittlere Sitzbank
• Typ(e) 2 03/55-07/79



3560 Rug achteraan Cabrio
Rückenlehnenpolster hinten, Cabrio
• Typ(e) 1 -07/64



3532 1/3 zit vooraan
Sitzpolster 1/3 vorn
• Typ(e) 2 08/76-07/79



3546 3/4 zit middenzetel
Sitzpolster 3/4 mittlere Sitzbank
• Typ(e) 2 03/55-07/79



3561 Rug achteraan Cabrio
Rückenlehnenpolster hinten, Cabrio
• Typ(e) 1 08/64-



3565 Zit achteraan Cabrio
Sitzpolster hinten, Cabrio
• Typ(e) 1 -07/72



3566 Zit achteraan Cabrio
Sitzpolster hinten, Cabrio
• Typ(e) 1 08/72-



3575 Rug achteraan
Rückenlehnenpolster hinten
• Typ(e) 2 03/55-07/79



3580 Zit achteraan
Sitzpolster hinten
• Typ(e) 2 03/55-07/79



3592 Hoofdsteen, per stuk
Kopfstützenpolster, Stück
• Typ(e) 1 08/73-07/76



3184-100 Zetel ontgrendelingsknop, per stoel
Entrienglungknopf Sitz
Für eine Seite
• Typ(e) 1 12/66-07/72
• Typ(e) 14 08/67-01/72
• Typ(e) 2 08/67-12/69 M13



3184-200 Geleider zetel bedieningsknop, per stoel
Blende für Entrienglungknopf
Für eine Seite
• Typ(e) 1 12/66-07/72
• Typ(e) 14 08/67-01/72
• Typ(e) 2 08/67-12/69 M13



3185 Zetelknop kit rugleuning vooraan per zetel
Entrienglungknopf Sitz
Für eine Seite
• Typ(e) 1 08/71-



3199-001 Zetelhoes bevestigingspinnen op zetelframe
10 stuks
Sitzgestell Reparatursatz für Sitzbezug
10 Stück

Zetelhoezen voor Kever van TMI

Uitstekende kwaliteit! De materialen zijn naar origineel model en de kleur is zwart. Andere kleuren verkrijgbaar enkel op bestelling. Hoezen worden geleverd voor 2 voor- en 1 achterzetel samen in één set.

Smooth vinyl staat voor een gladde afwerking.

Basket weave heeft het uitzicht van natuurlijk vlechtwerk.

Square weave lijkt vlechtwerk maar is vlakker uitgevoerd. De bekledingen zijn initieel voorzien voor US uitvoeringen, deze voor Europese uitvoeringen hebben de "Euro style" indicatie.

Sitzbezüge für Käfer von TMI

Hervorragende Qualität! Das Kunstleder entspricht dem Original, die Farbe ist schwarz. Andere Farben sind nur auf Bestellung erhältlich. Ein Set beinhaltet Bezüge für zwei Frontsitze und eine Rückbank.

Smooth Vinyl steht für glatte Oberflächenstruktur.

Basket Weave steht für Oberflächenstruktur wie Flechtwerk.

Square Weave steht für Oberflächenstruktur wie Flechtwerk, ist aber flacher ausgeführt. Die Bezüge entsprechen den USA Ausführungen, europäische Ausführung sind mit dem Begriff „Euro Style“ versehen.



3120-010 Smooth vinyl
Smooth vinyl
• 08/54-07/55

3120-020 Smooth vinyl
Smooth vinyl
• 08/55-07/57

3120-030 Smooth vinyl
Smooth vinyl
• 08/57-07/64

3125-010 Smooth vinyl Cabrio
Smooth vinyl Cabrio
• 08/54-07/55

3125-020 Smooth vinyl Cabrio
Smooth vinyl Cabrio
• 08/55-07/64



3120-040 Basket weave
Basket weave
• 08/64-07/67

3125-030 Basket weave Cabrio
Basket weave Cabrio
• 08/64-07/67



3120-050 Basket weave
Basket weave
• 08/67-07/68

3125-040 Basket weave Cabrio
Basket weave Cabrio
• 08/68-07/69



3120-060 Basket weave
Basket weave
• 08/69-07/72

3125-050 Basket weave Cabrio
Basket weave Cabrio
• 08/69-07/72



3120-070 Basket weave
Basket weave
• 08/72-07/73

3125-060 Basket weave Cabrio
Basket weave Cabrio
• 08/72-07/73



3120-100 Basket weave
Basket weave
• 08/76-07/79

3120-110 Square weave
Square weave
• 08/76-07/79

3125-090 Basket weave Cabrio
Basket weave Cabrio
• 08/76-07/79

3125-100 Square weave Cabrio
Square weave Cabrio
• 08/76-07/79

3129 Hoofdsteunbekleding smooth vinyl per paar
Kopfstützen-Bezüge
Paar



3130-010 Basket weave, Euro Style
Basket weave, Euro Style
• 08/67-07/72

3130-020 Basket weave, Euro Style
Basket weave, Euro Style
• 08/72-07/73

3130-030 Basket weave, Euro Style
Basket weave, Euro Style
• 08/73-07/76

3135-010 Basket weave, Euro Style Cabrio
Basket weave, Euro Style Cabrio
• 08/67-07/72

3135-020 Basket weave, Euro Style Cabrio
Basket weave, Euro Style Cabrio
• 08/72-07/73

3135-030 Basket weave, Euro Style Cabrio
Basket weave, Euro Style Cabrio
• 08/73-07/76



3120-080 Basket weave
Basket weave
• 08/73-07/76

3120-090 Square weave
Square weave
• 08/73-07/76

3125-070 Basket weave Cabrio
Basket weave Cabrio
• 08/73-07/76

3125-080 Square weave Cabrio
Square weave Cabrio
• 08/73-07/76

Hoedenplank

Abdeckung Stauraum



Deze hoedenplank wordt gemonteerd op de achterbank en heeft als functie het afdekken van de "kattenbak" ruimte tussen de achterbank en de firewall.

Die Hutablage wird an der Rückbank befestigt und deckt den Stauraum dahinter ab.

3145 Hoedenplank zwart
Abdeckung Stauraum hinten, schwarz
• Typ(e) 1

Rolkooien

Deze rolkooi is een must voor uw "CUP KEVER" of "RACING". Ideaal voor buggy's, race looks en/of old speed kevers!

Überrollkäfige

Dieser Überrollkäfig ist ein Muss für Ihren Käfer im "German-" oder "Race-Style", ideal auch für Buggys.



0186 Halve rolkooi
4-puntsbevestiging
Überrollbügel, 4-Punkt



0187 Volledige rolkooi
6-puntsbevestiging
Überrollkäfig, 6-Punkt

1

Autometer

Autometer

Autometer instrumenten

De meeste competitiewagens in de USA zijn voorzien van Autometer instrumenten. Enkele legendarische namen zijn, Indianapolis, Daytona, Baja 1000, Salt Lakes,... enz... BBT heeft speciaal voor u Autometer instrumenten met metrische schaalverdeling.

Autometer-Instrumente

Die meisten Wettbewerbsfahrzeuge in den USA haben Autometer-Instrumente. Egal, wo gefahren wird, ob in Indianapolis, Daytona, bei den Baja 1000 oder auf den Salt Lakes, Autometer ist immer dabei. Ab jetzt liefert BBT speziell für Sie Autometer-Instrumente mit metrischer Einteilung.



2614 Toerenteller Autometer 'Sport Comp' 8.000 toeren
Ø 3,75" (95 mm)
Drehzahlmesser Autometer 'Sport Comp' bis 8.000 Touren
Ø 3,75" (95 mm)



2613 Toerenteller Autometer 'Sport Comp' 10.000 toeren
Ø 3,75" (95 mm)
Drehzahlmesser Autometer 'Sport Comp' bis 10.000 Touren
Ø 3,75" (95 mm)



2611 Toerenteller Autometer 'Sport Comp' 8.000 toeren
Ø 5" (125 mm)
Drehzahlmesser Autometer 'Sport Comp' bis 8.000 Touren
Ø 5" (125 mm)



2610 Toerenteller Autometer 'Sport Comp' 10.000 toeren
Ø 5" (125 mm)
Drehzahlmesser Autometer 'Sport Comp' bis 10.000 Touren
Ø 5" (125 mm)



2612 Toerenteller Autometer 'Sport Comp' 10.000 toeren schakellampje
Ø 5" (125 mm)
Drehzahlmesser Autometer 'Sport Comp' bis 10.000 Touren
Schaltlampe
Ø 5" (125 mm)



2615 Toerenteller Autometer 'Sport Comp' 10.000 toeren schakellampje repeat memory
Ø 5" (125 mm)
Drehzahlmesser Autometer 'Sport Comp' bis 10.000 Touren
Schaltlampe
Repeat Memory
Ø 5" (125 mm)



2616-02 Toerenteller Autometer 'Auto gage' 8.000 toeren extern schakellampje
Ø 5" (125 mm)
Drehzahlmesser Autometer 'Auto Gage' bis 8.000 Touren
Schaltlampe
Ø 5" (125 mm)



2616-11 Toerenteller Autometer 'Auto gage' 10.000 toeren intern schakellampje
Ø 5" (125 mm)
Drehzahlmesser Autometer 'Auto Gage' bis 10.000 Touren
integrierte Schaltlampe
Ø 5" (125 mm)

3



2616-12 Toerenteller Autometer 'Auto gage'
10.000 toeren
extern schakellampje
Ø 5" (125 mm)
Drehzahlmesser Autometer 'Auto Gage'
bis 10.000 Touren
Schaltlampe
Ø 5" (125 mm)



2617-1 Toerenteller Autometer 'Silver'
10.000 toeren
extern schakellampje
Ø 5" (125 mm)
Drehzahlmesser Autometer 'Silver'
bis 10.000 Touren
Schaltlampe
Ø 5" (125 mm)



2617-5 Toerenteller Autometer 'C2'
10.000 toeren
extern schakellampje
Ø 5" (125 mm)
Drehzahlmesser Autometer 'C2'
bis 10.000 Touren
Schaltlampe
Ø 5" (125 mm)



2616-20 Toerenteller Autometer 'Auto gage'
10.000 toeren
geheugen
Ø 5" (125 mm)
Drehzahlmesser Autometer 'Auto Gage'
bis 10.000 Touren
Memory
Ø 5" (125 mm)



2617-3 Toerenteller Autometer 'Carbon'
10.000 toeren
extern schakellampje
Ø 5" (125 mm)
Drehzahlmesser Autometer 'Carbon'
bis 10.000 Touren
Schaltlampe
Ø 5" (125 mm)



2620 Oliedrukmeter 'Sport Comp'
Öldruck
'Sport Comp'
• 0-7 Bar
• Ø 2 5/8" (67 mm)



2616-22 Toerenteller Autometer 'Auto gage'
10.000 toeren
extern schakellampje
geheugen
Ø 5" (125 mm)
Drehzahlmesser Autometer 'Auto Gage'
bis 10.000 Touren
Schaltlampe + Memory
Ø 5" (125 mm)



2617-4 Toerenteller Autometer 'Cobalt'
10.000 toeren
extern schakellampje
Ø 5" (125 mm)
Drehzahlmesser Autometer 'Cobalt'
bis 10.000 Touren
Schaltlampe
Ø 5" (125 mm)



2620-1 Oliedrukkender Autometer
Öldruckgeber Autometer



2627 Olietemperatuurmeter 'Sport Comp'
Öltemperatur
'Sport Comp'
• 40°-120°C
• Ø 2 5/8" (67 mm)

2627-1 Olietemperatuurzender Autometer
Öltemperaturgeber Autometer



2634 Benzinetankmeter
voorzien op kevernolter 12-1300
en 1302/03
Benzinuhr
Vorgesehen für Käfer-Tankgeber 12-
1300 und 1302/03
• Ø 2 5/8" (67 mm)



2635 Benzinedruk 'Sport Comp'
Benzindruk 'Sport Comp'
• 0-1 Bar
• Ø 2 5/8" (67 mm)



2640 Autometer montagecup
chroom
Autometer Instrumentengehäuse
Verchromt
• Ø 2 5/8" (67 mm)

2641 Autometer montagecup
zwart
Autometer Instrumentengehäuse
Schwarz
• Ø 2 5/8" (67 mm)

2642 Autometer montagecup
Autometer Instrumentengehäuse
• Ø 2 5/8" (67 mm), carbon

2645 Autometer montagecup
Autometer Instrumentengehäuse
• Ø 5" (125 mm), carbon



Deze Autometers hebben dezelfde dia-
meter als de kleine VDO meters. (52 mm)

Diese Autometer-Instrumente haben
denselben Durchmesser wie die kleine
VDO-Armaturen. (52 mm)

2605-01 Voltmeter 'Sport Comp'
Voltmeter 'Sport Comp'
• 8-18 V
• Ø 52 mm



2605-02 Tankinhoud 'Sport Comp'
Benzinuhr 'Sport Comp'
• Ø 52 mm



2605-03 Olietemperatuur 'Sport Comp'
Öltemperatur 'Sport Comp'
• 60-170°C
• Ø 52 mm



2605-04 Oliedruk 'Sport Comp'
Öldruck 'Sport Comp'
• 0-7 Bar
• Ø 52 mm



2618-01 Kilometerteller 'Sport Comp'
Tacho 'Sport Comp'
• 3-3/8" 190KM/H



2618-02 Kilometerteller 'Ultra'
Tacho 'Ultra'
• 3-3/8" 190KM/H



2604-000 Stickerassortiment 'Auto Meter'
klein
Aufklebersatz "Auto Meter", klein



2604-001 Sticker 'Auto Meter' groot
Aufkleber "Auto Meter", groß

Autometer Shift lite lenskit

Deze lenskit bestaat uit een lens en hoes om over de Shift lite van uw Autometer te monteren. Zo kan je regelmatig de kleur van uw Shift lite goedkoop veranderen. Per set beschikbaar.

Autometer Schallampen-Linse und Abdeckung

Dieses Set besteht aus einer Austausch-Linse und einer Abdeckung, die Sie über Ihre Autometer-Schallampe ziehen können.



2649-01 Autometer Shift lite lenskit, blauw
Autometer Schallampen-Linse, blau



2649-02 Autometer Shift lite lenskit, geel
Autometer Schallampen-Linse, gelb



2649-03 Autometer Shift lite lenskit, rood
Autometer Schallampen-Linse, rot

2

Koplampen en toebehoren

Scheinwerfer und Zubehör

Schuine koplampen

Tot juli 1967 plaatste men schuine koplampen op de kever. In de Verenigde Staten deed men dit tot 1966. Sedert enkele jaren is het gebruik van oudere types spatborden op een jongere kever (12-1300) weer in zodat men deze schuine koplampen opnieuw kan monteren voor een zeer mooie retro look!

Liegende Scheinwerfer

Bis Juli 1967 verbaute man liegende Scheinwerfer am Käfer. In den USA endete diese Ära schon ein Jahr früher. Seit Jahren ist die Verwendung älterer Kotflügel an neueren Käfern (12-1300) 'in', um das modernere Modell älter- und damit behgrenswerter - wirken zu lassen.



Koplamp USA-model

Deze koplamp is voorzien van een effen glas. Daarom is het noodzakelijk om een "Sealed Beam" of een "H4" optiek te plaatsen. U vindt deze optieken onder deel 2 -Lampoptieken-. Deze koplamp is voorzien van een lampfitting voor een standlicht. Deze kan ook gebruikt worden als pinklicht.

Scheinwerfer USA Modell

Dieser Scheinwerfer hat eine klare Streuscheibe. Er paßt zu einem "Sealed Beam" oder "H4"-Einsatz. Weitere Angaben finden Sie untenstehend. Der Scheinwerfer ist für eine Standlicht-Fassung vorgesehen, die auch als Blinkleuchte verwendet werden kann.

- 0600** Koplamp USA
Scheinwerfer USA
- Typ(e) 1 -07/67
 - Typ(e) 2 -07/67



- 0600-010** Koplamp USA, superieure kwaliteit
Scheinwerfer USA, gute Qualität
- Typ(e) 1 -07/67



- 0600-050** Koplamp USA, links, superieure kwaliteit
Scheinwerfer USA, links, gute Qualität
- Typ(e) 2 -07/67



- 0600-060** Koplamp USA, rechts, superieure kwaliteit
Scheinwerfer USA, rechts, gute Qualität
- Typ(e) 2 -07/67

- 0599** Effen vervangglas koplamp USA
Ersatzglas klar, Scheinwerfer USA
- Typ(e) 1 -07/67
 - Typ(e) 2 -07/67



Koplamp Custom

Identiek aan de Rossi koplamp, maar in kunststof en om die reden goedkoper. Per paar.

Scheinwerfer Custom

Identisch met dem Rossi-Scheinwerfer, aber aus Kunststoff und deshalb günstiger. Verkauf paarweise.

0618 Koplamp custom
Scheinwerfer Custom



Koplamp

Europees model Deze koplamp is voorzien van ingegroefde lijnen in het glas en wordt gebruikt met een losse lamp.

Scheinwerfer Europa Modell

Dieser Scheinwerfer hat eine geriffelte Streuscheibe und wird mit einer losen Birne verwendet.

0600-1 Koplamp Europees
Scheinwerfer Europa
• Typ(e) 1 -07/67, Hella



0600-150 Koplamp Europees
Scheinwerfer Europa
• Typ(e) 1 -07/67, Bosch



Gechromeerde koplampring

Verchromter Scheinwerferring



0603 Koplampring met regelvijs op 20.10 uur
Scheinwerferring mit Einstellschraube auf "Zehn-nach-Acht"
• Typ(e) 1 08/60-07/67
• USA 10/63-07/66



0603-1 Koplampring (Hella) met regelvijs op 20.20 uur
Scheinwerferring (Hella) mit Einstellschraube auf "Zwanzig-nach-Acht"
• Typ(e) 1 -07/60
• USA -10/63



0603-250 Veer koplampring
Klammern Lampenring
• Typ(e) 1/Typ(e) 2 -07/67



0603-20 Vijs koplampring onderaan
Schraube zur Scheinwerferbefestigung
• Typ(e) 1/Typ(e) 2 -07/67

0603-21 Tussenring/vijs koplampring
Abstandsring Schraube Scheinwerferbefestigung
• Typ(e) 1/Typ(e) 2 -07/67

0619 Vervangglas met groeven, Europees
Ersatzglas geriffelt, Scheinwerfer Europa
• Typ(e) 1 -07/67



0600-5 Koplamp, links Europees, links gestuurd, Hella
Scheinwerfer links Europa (Rechtsverkehr), Hella
• Typ(e) 2 -07/67

0600-6 Koplamp, rechts Europees, links gestuurd, Hella
Scheinwerfer rechts Europa (Rechtsverkehr), Hella
• Typ(e) 2 -07/67

0600-7 Koplamp, links Europees, rechts gestuurd, Hella
Scheinwerfer links Europa (Linksverkehr), Hella
• Typ(e) 2 -07/67

0600-8 Koplamp, rechts Europees, rechts gestuurd, Hella
Scheinwerfer rechts Europa (Linksverkehr), Hella
• Typ(e) 2 -07/67

Lampoptieken

Alle lampen van het Amerikaanse of custom type hebben een losse optiek nodig. Er zijn 2 verschillende optieken:

Scheinwerfereinsätze

Alle Scheinwerfer der USA Typen benötigen einen Scheinwerfereinsatz. Es gibt zwei verschiedene:



A. Sealed Beams Dit zijn optieken voorzien van een lampfitting. Per stuk.

A. Sealed Beams: Diese Scheinwerfereinsätze haben ein Gehäuse. Verkauf stückweise.

0605 Sealed beam 6V
Sealed beam 6V

0606 Sealed beam 12V
Sealed beam 12V



B. Optiek H4 Voorzien voor de vervanging van "Sealed Beams" van 7". Deze optiek kan voor vele doeleinden gebruikt worden. Kan ook rechtstreeks op koplampen van Amerikaans type geplaatst worden.

B. Scheinwerfereinsatz H4: Für den Ersatz von 7" Sealed Beams gedacht. Diese Scheinwerfereinsätze können direkt in den USA Scheinwerfern montiert werden, sind aber auch sonst vielfältig verwendbar.

0613-2 Optiek H4 zonder voet
Optik H4 ohne Fuß

Rechte koplampen

In 2 uitvoeringen beschikbaar:

- Met vaste ring waarin zich de regelschroeven bevinden.
- Met losse ring waarbij de regeling van de koplamp wordt uitgevoerd op de koplampbasis.

Stehende Scheinwerfer

Erhältlich in zwei Ausführungen:

- Mit festem Ring, in dem sich die Einstellschraube befindet.
- Mit lose Ring, wobei die Einstellung des Scheinwerfers am Gehäuse selbst erfolgt.



Deze koplamp is met clipsen aan de koplampkring bevestigd. Het geheel wordt in het spatbord bevestigd met 1 schroef onderaan. Voordelig geprijsde reproductie. Inclusief ring, zonder e-keuring.

Dieser Scheinwerfer wird mit Klammern mit dem Scheinwerferring verbunden. Das Ganze wird in den Kotflügel gesetzt und mit einer Schraube fixiert. Gute Reproduktion, Scheinwerferring inklusive, ohne Prüfzeichen.

0660 Koplamp met vaste ring
Scheinwerfer komplett mit Scheinwerferring

- Typ(e) 1 08/67-
- Typ(e) 2 08/67- 07/73
- Typ(e) 3 04/61-07/73



Deze koplamp van Hella kwaliteit hebben we in ons programma genomen en komt, in tegenstelling tot onze 0660, met E-keuring. De koplampkring met 3-vijzen en de reflector zijn eveneens bijgeleverd doch kunnen ook los bekomen worden bij BBT.

Wir haben diesen Scheinwerfer ins Programm aufgenommen um auch hier alle Kunden so gut wie möglich zu bedienen. Diese Scheinwerfer haben das E-Prüfzeichen, im Gegensatz zu unseren unter #0660 angebotenen Modellen. Außerdem bürgt der Name Hella natürlich für Qualität in jeder Hinsicht. Auch der Scheinwerferring mit drei Schrauben wird mitgeliefert. Manchmal ist jedoch nur der Reflektor zu erneuern, weswegen ihn auch gesondert verkaufen, um den Preis für unsere Kunden niedrig zu halten. Der Scheinwerferring ist unter #0665 ebenfalls einzeln erhältlich, natürlich in ausgezeichneter Qualität. Verkauft stückweise.

0660-5 Koplamp met vaste ring
Met E-keuring, Hella
Scheinwerfer komplett
Hella, mit E-Prüfzeichen

- Typ(e) 1 08/67-
- Typ(e) 2 08/67- 07/73
- Typ(e) 3 04/61-07/73

0660-9 Reflector voor koplamp, Hella
Reflektor für Scheinwerfer, Hella

- Typ(e) 1 08/67-
- Typ(e) 2 08/67- 07/73
- Typ(e) 3 04/61-07/73



Deze koplamp is op 3 punten rechtstreeks vastgemaakt in het spatbord. De rand wordt afgedekt door een gechromeerde ring die op zijn beurt ook is bevestigd in het spatbord door middel van één vijs. Geleverd zonder ring.

Dieser Scheinwerfer ist an drei Punkten im Kotflügel befestigt. Das Gehäuse wird mit einem verchromten Ring, der ebenfalls im Kotflügel mittels einer Schraube befestigt ist, abgedeckt. Lieferung ohne Ring. Mittelmässige Qualität.

0613-1 Koplamp voor normale lamp
Met E-keuring, Hella
Scheinwerfer Bilux
Mit E-Prüfzeichen

- Typ(e) 1 08/67-

Gelijkaardige montage als 0613-1 maar met voorziening voor H4 halogeen lampen. Geleverd zonder ring. Opmerkelijk goede kwaliteit!

Identisch mit #0613-1. Dieser Scheinwerfer kann mit einer H4 Lampe, der optimalen Beleuchtung, ausgestattet werden. Lieferung ohne Ring. Sehr gute Qualität!

0613 Koplamp H4
Met E-keuring
Scheinwerfer H4, komplett
Mit E-Prüfzeichen

- Typ(e) 1 08/67-
- Typ(e) 2 08/67- 07/79
- Typ(e) 3 04/61-07/73



Deze koplamp is gelijkaardig als onze #0613 maar deze is van Hella (Duitsland) kwaliteit. Verkocht zonder fittingen.

Dieser Scheinwerfer ist derselbe wie #0613, nur ist er von Hella (Deutschland) und folglich von sehr guter Qualität. Verkauft stückweise ohne Fassung.

0613-5 Koplampunit H4
Met E-keuring, Hella
Scheinwerfer H4
Hella, E-Prüfzeichen

Koplamp toebehoren

per stuk verkocht

Scheinwerferringe

Verkauf stückweise

**0665**

Gechromeerde koplampkring voor koplamp met regelvlijzen in de ring, gebruikt bij 0660 en 0660-5)
Verchromter Scheinwerferring mit Stellschraube im Ring (Für #0660 und 0660-5)

**0665-1**

Schroef voor koplampkring met 3 gaten
Gebruikt bij 0660 en 0660-5
Schraube für 3-Loch Lampenring, Stück

**0604**

Gechromeerde koplampkring voor koplamp met regelvlijzen op de lampbasis, gebruikt bij 0613 en 0613-1 en voor het Amerikaans systeem Sealed Beam
Verchromter Scheinwerferring (Metall) für Scheinwerfer mit Stellschraube an der Fassung (wie die #0613 & 0613-1) und für das amerikanische Sealed Beam-System.

0604-1

Koplampkring PVC chroom look voor koplamp met regelvlijzen op de lampbasis, gebruikt bij 0613 en 0613-1 en voor het Amerikaans systeem Sealed Beam
Scheinwerferring, verchromtem Kunststoff, mit Stellschraube auf der Lampe (wie die Nrn. 0613 & 0613-1) und für das amerikanische System Sealed Beam

**0604-2**

Schroef voor koplampkring met 1 gat
Gebruikt bij 0613 en 0613-1 en voor het Amerikaans systeem Sealed Beam
Schraube für 1-Loch Lampenring Für #0613 und 0613-1 und amerikanisches Sealed Beam-Modell.

**0613-10**

Lamphouder parkeerlicht
Lampenfassung für Standlicht
• Typ(e) 1/Typ(e) 2 08/73-

Koplamp stekker

Deze driepolige stekker is reeds gemonteerd met draad (+/- 30 cm). Verkocht per stuk.

Scheinwerferstekker

Dieser Stecker ist sehr praktisch, weil die Anschlusskabel (rund 30 cm) schon mit dem Stecker verbunden sind. Verkauft stückweise.

**0600-9**

Koplamp stekker
Scheinwerfer Stecker
• Typ(e) 1/Typ(e) 2 08/60-

Houders voor sealed beams*Halter für Sealed Beams***0602**

Basis voor Sealed Beam
Halter für Sealed Beam
• Typ(e) 1/Typ(e) 2/Typ(e) 14 08/67-
• Typ(e) 3 04/61-07/73

Koplamp Karmann Ghia**VOORDEELTIP**

Als u de originele koplampen van uw Karmann Ghia wil vervangen of als u een uit de Verenigde Staten geïmporteerde KG bezit (met Sealed Beams), gebruik dan:
2 x n° 0602: Houder voor Sealed Beam
2 x n° 0613-2: Optiek H4
2 x n° 0632: Koplampkringen KG
2 x n° 0661: H4-lamp 12V of 0661-01 6V
1 x 0661-20: lampen 12V 4W of 0661-10 6V 4W
Dit is de meest economische oplossing met een grote lichtsterkte.

Scheinwerfer für Karmann Ghia
TIPP

Wenn sie die Originalscheinwerfer ihres Karmann Ghia ersetzen wollen oder wenn Sie einen aus den USA importierten KG mit Sealed Beams besitzen, verwenden Sie:

*2 x #0602: Halterung für Sealed Beam
2 x #0613-2: Einsatz H4
2 x #0632: Scheinwerferring KG
2 x #0661: H4-Lampe 12V oder #0661-01 6V
1 x #0661-20: Lampe 12V 4W oder #0661-10 6V 4W*

Das ist am günstigsten und ergibt die beste Lichtausbeute.

**0630**

Koplamp Karmann Ghia
Scheinwerfer Karmann Ghia
• Typ(e) 14 08/60-07/74

**0630-100**

Koplamp glas Hella
Scheinwerferglas, Hella
• Typ(e) 14 08/60-07/74



0632 Chrom koplampkring voor Amerikaans model (Sealed Beam systeem)
Scheinwerferring verchromt für amerikanisches Modell (Sealed Beam System)
 • Typ(e)14 08/55-07/74



0632-1 Chrom koplampkring voor Europees model
Scheinwerferring verchromt für europäisches Modell
 • Typ(e)14 08/55-07/74

Koplamp buggy

Speciaal ontworpen voor buggy's. Ze moeten gebruikt worden met Sealed Beam (0605 of 0606) of met H4 optieken (0613-2). Ze worden geleverd samen met lampfitting en aansluitbedrading. Ze zijn volledig in chroom en per stuk verkocht.

Scheinwerfer Buggy

Speziell für Buggys entwickelt. Sie müssen zusammen mit "Sealed Beam" (#0605 oder 0606) oder H4-Einsatz (#0613-2) verwendet werden. Geliefert zusammen mit Fassung und Anschlusskabel. Sie sind verchromt und werden stückweise verkauft.



0649 Koplamp buggy 7" chroom
Scheinwerfer Buggy, 7"; verchromt

Wimpers en koplampcovers

Vroeger werden deze koplampwimpers gebruikt om niet verblind te worden bij mistig weer. Nu vindt u deze wimpers op bijna alle soorten koplampen. De wimpers worden altijd per paar verkocht. De "Cat-eye" cover is speciaal ontworpen om te gebruiken bij Sealed Beam. Deze wordt bevestigd tussen de koplampkring en optiek. De covers worden per paar verkocht.

Scheinwerferschirmchen und Scheinwerferabdeckungen

Diese Scheinwerferschirmchen wurden früher verwendet, um bei Nebel nicht geblendet zu werden. Mittlerweile gibt es sie für fast alle Scheinwerfer. Sie werden immer paarweise verkauft. Die Cat-Eye-Abdeckungen sind speziell für den Einsatz mit Sealed Beam-Modellen entworfen worden. Sie werden zwischen dem Scheinwerfering und dem Einsatz befestigt. Die Abdeckungen werden paarweise verkauft.



0611 Wimpers, chroom, glad
Scheinwerferschirmchen, verchromt, glatt

0611-1 Wimpers, inox, glad
Scheinwerferschirmchen, Edelstahl, glatt

0611-2 Wimpers, kleiner model, ideaal voor Karmann Ghia
Scheinwerferschirmchen, kleineres Modell, ideal für Karmann Ghia



0614 Wimpers, met louvers, chroom
Scheinwerferschirmchen, mit Louvern, verchromt



0664 Koplamp cover "Cat-eye"
Scheinwerferabdeckungen Cat-Eye



9625 Wimpers
Scheinwerferschirmchen

3

Originale lichten/glazen Rücklichter und Ersatzgläser

Achterlichten Type 1

Rücklichter Typ 1



0612-820 Lens achteraan
Glas für Brezelrückleuchte
• Typ(e) 1 50-10/52



0612-725 Lens achteraan
Glas für Brezelrückleuchte
• Typ(e) 1 10/52-07/55



0626 Achterlicht, links, compleet
Rücklicht, links, komplett
• Typ(e) 1 08/55-07/61

0627 Achterlicht, rechts, compleet
Rücklicht, rechts, komplett
• Typ(e) 1 08/55-07/61



0740-010 Dichtung lens - huis achterlicht
Dichtung Rückleuchte
• Typ(e) 1 08/55-07/61



0626-550 Achterlichtbehuizing houder links
Gehäusehalter Einkammer Rückleuchte links
• Typ(e) 1 08/55-07/61



0627-550 Achterlichtbehuizing houder rechts
Gehäusehalter Einkammer Rückleuchte rechts
• Typ(e) 1 08/55-07/61



0626-500 Lamphouder achterlicht
Lampenhalter Einkammerrückleuchte
• Typ(e) 1 08/55-07/61



0620 Achterlicht, links
Rücklicht, links
• Typ(e) 1 1200 08/61-07/73
• Typ(e) 1 13/1500 08/61-07/67

0621 Achterlicht, rechts
Rücklicht, rechts
• Typ(e) 1 1200 08/61-07/73
• Typ(e) 1 13/1500 08/61-07/67



Vervangglazen

Ersatzgläser



0612-500 Vervangglazen achterlicht met rubber en ring volledig rood, USA-model per stuk
Rücklichtgläser mit Gummi und Ring komplett rot, USA-Modell pro Stück



0612 Vervangglazen achterlicht volledig rood, USA-model per paar
Rücklichtgläser komplett rot, USA-Modell Paar



0612-1 Vervangglazen achterlicht Oranje/rood, Europees model per paar
Rücklichtgläser orange/rot, europäisches Modell Paar

0612-10 Achterlichtglas, Europees, economy, per stuk
Rücklichtglas, orange/rot, günstige Variante, Stück

3



0612-20 Achterlichtglas, Smoke, economy, per stuk
Rücklichtglas, rauchgrau, günstige Variante, Stück



0680 Gechromeerde vervanging voor 0620/0621, per stuk
Verchromter Ersatz-Zierring für #0620/0621, Stück



0622-1 Achterlicht, links, Europees, per stuk
Rücklicht, links, europäisches Modell, Stück
• Typ(e) 1 13/1500/1302 08/67-07/73
• Typ(e) 1 USA 08/67-07/70

0623-1 Achterlicht, rechts, Europees, per stuk
Rücklicht, rechts, europäisches Modell, Stück
• Typ(e) 1 13/1500/1302 08/67-07/73
• Typ(e) 1 USA 08/67-07/70



Vervangglazen

Ersatzgläser

0622-01 Achterlichtglas Rood/rood/rood per stuk
Rücklichtglas rot/rot/rot Stück
• Typ(e) 1 USA 08/67-07/70



0622-02 Achterlichtglas Rood/rood/transparant per stuk
Rücklichtglas rot/rot/transparant Stück
• Typ(e) 1 USA 08/67-07/70



0622-03 Achterlichtglas, Europees Oranje/rood/rood per stuk
Rücklichtglas, europäisches Modell orange/rot/rot Stück
• Typ(e) 1 08/67-07/73



0622-04 Achterlichtglas, Europees Oranje/rood/transparant per stuk
Rücklichtglas, europäisches Modell orange/rot/transparant Stück
• Typ(e) 1 08/67-07/73



0624 Achterlicht, links of rechts Europees met grijze voet Oranje/rood/wit per stuk
Rücklicht, links oder rechts europäische Variante mit grauen Fuß orange/rot/transparant Stück
• Typ(e) 1 12/1300 08/73-1303
• Typ(e) 181



0624-1 Achterlicht, links of rechts, Europees economy, per stuk
Rücklicht, links oder rechts, europäische Variante orange/rot/transparant, günstige Variante, Stück
• Typ(e) 1 12/1300 08/73-1303
• Typ(e) 181



0625 Achterlicht, links of rechts, Europees Volledig donker, per stuk
Rücklicht, links oder rechts, europäische Variante schwarz, Stück
• Typ(e) 1 12/1300 08/73-1303
• Typ(e) 181



0625-50 Achterlicht, links of rechts, rood economy, per stuk
Rücklicht, links oder rechts, rot günstige Variante, Stück
 • Typ(e) 1 12/1300 08/73-1303
 • Typ(e) 181



0625-60 Achterlicht, links of rechts, wit economy, per stuk
Rücklicht, links oder rechts, transparent günstige Variante, Stück
 • Typ(e) 1 12/1300 08/73-1303
 • Typ(e) 181



0625-1 Achterlicht, links of rechts, Smoked economy, per stuk
Rücklicht, links oder rechts, rauchgrau günstige Variante, Stück
 • Typ(e) 1 12/1300 08/73-1303
 • Typ(e) 181



0675 Achterlicht, links, per stuk
Rücklicht, links, Stück
 • Typ(e) 1 USA 1300, 08/73-1303
 • Typ(e) 181 US

0676 Achterlicht, rechts, per stuk
Rücklicht, rechts, Stück
 • Typ(e) 1 USA 1300, 08/73-1303
 • Typ(e) 181 US

Achterlichten Type 2

Rücklichter Typ 2



0645 Glas achterlicht, Europees Oranje/rood
 Met geïntegreerde chrom ring
Rücklichtglas, europäische Variante orange/rot
 Mit eingearbeitetem Chromring.
 • Typ(e) 2 08/61-07/71
 • Typ(e) 181

0645-01 Glas achterlicht, Europees Oranje/rood
 Met geïntegreerde chrom ring, economy
Rücklichtglas, europäische Variante orange/rot
 Mit eingearbeitetem Chromring, günstige Variante



0644 Glas achterlicht, USA Volledig rood, zonder chrom, per stuk
Rücklichtglas, USA komplett rot, ohne Chromring, Stück
 • Typ(e) 2 08/61-07/71
 • Typ(e) 181



0644-1 Chrom ring voor achterlicht n° 0644, per stuk
Chromring für Rücklicht #0644, Stück
 • Typ(e) 2 08/61-07/71
 • Typ(e) 181



0645-50 Achterlicht, Europees, economy, per stuk
Rücklicht, europäische Version, günstige Variante, Stück
 • Typ(e) 2 08/71-07/79



0645-51 Achterlicht, smoke, economy, per stuk
Rücklicht, rauchgrau, günstige Variante, Stück
 • Typ(e) 2 08/71-07/79



0645-52 Achterlicht, rood, economy, per stuk
Rücklicht, rot, günstige Variante, Stück
 • Typ(e) 2 08/71-07/79



0645-53 Achterlicht, wit, economy, per stuk
Rücklicht, transparent, günstige Variante, Stück
 • Typ(e) 2 08/71-07/79



0645-55 Achterlichtglas, Europees, economy, per stuk
Rücklichtglas, europäische Version, günstige Variante, Stück
• Typ(e) 2 08/71-07/79



0645-56 Achterlichtglas, smoke, economy, per stuk
Rücklichtglas, rauchgrau, günstige Variante, Stück
• Typ(e) 2 08/71-07/79



0645-57 Achterlichtglas, rood, economy, per stuk
Rücklichtglas, rot, günstige Variante, Stück
• Typ(e) 2 08/71-07/79

Achterlichten Karmann Ghia

Rücklichter Karmann Ghia



0641-1 Glas achterlicht, economy, per stuk
Rücklichtglas, günstige Variante, Stück
• Typ(e) 14 08/59-07/66



0642 Glas achterlicht rood, Europees, per stuk
Rücklicht, europäische Variante, Stück
• Typ(e) 14 08/66-07/69



0643 Glas achterlicht, Europees, per stuk
Rücklichtglas, europäische Variante, Stück
• Typ(e) 14 08/69-07/71

0629 Glas achterlicht, USA rood (behalve het gedeelte van het achteruitrijlicht), per stuk
Rücklichtglas, USA, rot/transparent, Stück
• Typ(e) 14 08/71-

Achterlichten Type 3

Rücklichter Typ 3



0628 Glas achterlicht, USA-model, volledig rood
Rücklichtglas, USA, komplett rot, Stück
• Typ(e) 3 -07/69

0629 Glas achterlicht, USA-model, volledig rood (behalve het gedeelte van het achteruitrijlicht), per stuk
Rücklichtglas, USA, rot/transparent, Stück
• Typ(e) 3 08/69-

Custom achterlichten

Zubehör-Lichter



Hoeveel mensen onder u hebben reeds gedacht aan de vervanging van de achterlichten? Ziehier deze eenvoudig te plaatsen ronde lichten met chromo bevestiging. Ideaal voor buggy's of "Personal Look". Per paar.

Haben Sie schon öfter an den Austausch der Rücklichter Ihres Wagens gedacht? Wir haben hier einfach anzubringende runde Lichten mit vechromter Halterung. Ideal für Buggies oder eine ganz individuelle Optik an anderen Fahrzeugen. Verkauf paarweise.

0670 Ronde lichtjes, wit
Kleine, runde Leuchten, transparent

0671 Ronde lichtjes, oranje
Kleine, runde Leuchten, orange

0672 Ronde lichtjes, rood
Kleine, runde Leuchten, rot



Wenst u andere achterlichten dan de originelen? Dan kan u deze druppelvormige achterlichten op uw wagen monteren. Ze zijn afkomstig van een Ford '39. Per stuk verkocht.

Möchten Sie andere Rücklichter als die originalen? Dann können Sie dieses tropfenförmige Lichten verwenden. Sie stammen im Original von einem 39er Ford. Verkauf stückweise.

0647 Achterlicht 'Tear drop'
Rücklicht 'Tear drop'

4

Diverse lichten en pinkers

Verschiedene Leuchten und Blinker

Marchal lampen

De mistlampen worden geleverd met gemonteerde H1 lampen en fitting en geleverd met 2 witte en 2 gele klassieke BA21S 12V 55W bajonet fitting lampen. De verstralers worden geleverd met gemonteerde gele klassieke BA21S 12V/55W bajonet fitting lampen en geleverd met 2 witte klassieke BA21S 12V/55W bajonet fitting lampen, 2 H1 12V/55W lampen en bijhorende houders.

Marchal leuchten

Die Nebelscheinwerfer werden mit zwei weißen und zwei gelben BA21S 12V/55W Glühbirnen und zwei Fassungen und Glühbirnen von H1 12V/55W vormontiert geliefert. Die Suchscheinwerfer sind vormontiert mit zwei gelben BA21S 12V/55W und werden mit zwei weißen BA21S 12V/55W, zwei H1 12V/55W Glühbirnen und zwei Fassungen zur Montage der H1 Glühbirnen geliefert.



0601-100 Mistlampenset vooraan 'Marchal 660'
Nebelscheinwerfer Satz (vorn) 'Marchal 660'



0601-200 Verstralerset 'Marchal 662/762'
Fernscheinwerfer Satz 'Marchal 662/762'

Achteruitrijlicht en mistlicht

Rückfahrcheinwerfer und Nebelschlussleuchte



0673 Universeel achteruitrijlicht, zwart
Rückfahrcheinwerfer universal, schwarzes Gehäuse



0674 Universeel mistlicht, zwart
Nebelschlussleuchte universal, schwarzes Gehäuse

Chroom achteruitrijlicht

Origineel is dit kleine achteruitrijlichtje monteerbaar op alle kever-modellen. Volledig gechromeerd.

Rückfahrcheinwerfer, verchromt

Dieser kleine Rückfahrcheinwerfer passt an alle Käfer, Karmann Ghia und Typ 3. Verchromtes Gehäuse. Rotes und orangefarbenes Glas auf Bestellung lieferbar.



0608 Chroom achteruitrijlicht
Rückfahrcheinwerfer, verchromt



0608-101 Rood glas voor achteruitrijlicht, Hella
Glas für Rückfahrcheinwerfer, Hella, rot



0608-102 Oranje glas voor achteruitrijlicht, Hella
Glas für Rückfahrcheinwerfer, Hella, orange



0608-150 Rubber draad bescherming achteruitrijlicht - mistlicht
Gummi Rückfahrcheinwerfer - neblscheinwerfer hinten

Achteruitrijlicht en remlicht

Al deze lichten worden gemonteerd onder de nummerplaatverlichting en zijn dus mooi weg-gewerkt. Nu kan je extra veiligheid inbouwen bij de oude kever zonder ergens gaten te moeten boren om de extra verlichting te monteren. De 3de remlichten kunnen natuurlijk ook dienen voor eventueel mistlicht. Geleverd zonder draden, schakelaars en/ of lampen. Verkocht per stuk.

Rückfahrlicht und Bremslicht

Diese Leuchten werden alle unter der Nummernschildbeleuchtung montiert und fallen kaum ins Augen. Jetzt können Sie für mehr Sicherheit an Ihrem alten Käfer sorgen, ohne zusätzliche Löcher zu bohren. Die dritten Bremslichter können natürlich auch als eventuelle Nebelleuchte benutzt werden. Sie werden alle ohne Gewinde, Schalter und Birne geliefert. Verkauft stückweise.



0673-1 Achteruitrijlicht Rückfahrlicht
• Typ(e) 1 10/52-07/63



0673-2 Achteruitrijlicht Rückfahrlicht
• Typ(e) 1 08/63-07/66



0679-5 Achteruitrijdlicht + 3de remlicht Rückfahrlicht + drittes Bremslicht
• Typ(e) 1 08/63-07/66

Nummerplaatverlichting

Kennzeichenbeleuchtung



0607 Nummerplaatverlichting met steun, chroom
Kennzeichenleuchte mit Halter, verchromt



0689-01 Plaatverlichting compleet
Kennzeichenleuchte komplett
• Typ(e) 1 10/52-07/57



0689-04 Lamphouder plaatverlichting
Fassung Kennzeichenleuchte
• Typ(e) 1 10/52-07/57



0689-015 Nummerplaat verlichtingslens
Kennzeichenleuchte Lenz
• Typ(e) 1 10/52-07/57



0689-10 Plaatverlichting compleet
Kennzeichenleuchte komplett
• Typ(e) 1 08/57-07/63



0689-105 Nummerplaat verlichtingslens
Kennzeichenleuchte Lenz
• Typ(e) 1 08/57-07/63



0689-25 Plaatverlichting lens (kit)
Kennzeichenleuchtenglass (Satz)
• Typ(e) 1 08/63-



7469-50 Nummerplaatverlichting
Kennzeichenleuchte
• Typ(e) 2 08/67-07/71



7569-50 Nummerplaatverlichting
Kennzeichenleuchte
• Typ(e) 2 08/71-08/79

Interieurlampje

Innenleuchten



0687-130 Interieurlichtglas, sedan
Innenleuchte, Glas, Limousine
• Typ(e) 1 -08/52



0687-150 Interieurlampje, sedan
Innenleuchte, Limousine
 • Typ(e) 1 10/52-05/72

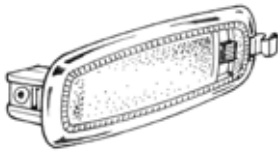

0687 Interieurlampje, sedan
Innenleuchte, Limousine
 • Typ(e) 1 06/72-

0687-1 Interieurlampje, sedan / Hella
Innenleuchte (Hella), Limousine
 • Typ(e) 1 06/72-



0688-100 Interieurlampje, Cabriolet
Innenleuchte, Cabriolet
 • Typ(e) 1 08/64-07/67
 • Typ(e) 14 08/64-07/67



0688 Interieurlampje, Cabriolet
Innenleuchte, Cabriolet
 • Typ(e) 1 08/67-07/79
 • Typ(e) 14 08/67-07/74



0687-210 Interieurlamp houder
Innenleuchte, Sockel
 • Typ(e) 2 -07/67



0687-215 Interieurlamp lens
Innenleuchte, Glas
 • Typ(e) 2 -07/67



0687-23 Interieurlampje
Innenleuchte
 • Typ(e) 2 08/75-07/79
 • Typ(e) 25 05/79-08/92



0686-150 Deurcontactschakelaar interieurlamp
Türkkontaktschalter für Innenleuchte
 • Typ(e) 1 10/52-01/54



0686-1 Deurcontactschakelaar interieurlamp
Türkkontaktschalter für Innenleuchte
 • Typ(e) 1 01/54-07/60

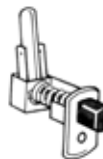

0686 Deurcontactschakelaar interieurlamp
Türkkontaktschalter für Innenleuchte
 • Typ(e) 1 08/60-
 • Typ(e) 14 08/60-07/74



0766 Rubber rond schakelaar interieurlamp
Dichtung für Türkkontaktschalter

0766-1 Rubber rond schakelaar interieurlamp, originele kwaliteit
Dichtung für Türkkontaktschalter, originale Qualität



0686-155 Schakelaar interieurlicht in dashboard
Schalter Innenleuchte am Armaturenbrett
 • Typ(e) 1 10/52-01/54

Pinkerlichten Type 1 Per stuk

Blinker Typ 1
Verkauf stückweise.



0615 Voorpinklicht, links of rechts, met oranje glas
Blinkleuchte, vorn, Käfer, links oder rechts, Glas orange
 • Typ(e) 1 08/61-10/63



0617 Voorpinklicht, links of rechts, met wit glas
Blinkleuchte, vorn, links oder rechts, Glas transparent
 • Typ(e) 1 08/61-10/63



0616 Voorpinklicht, links of rechts, oranje
Blinkleuchte, vorn, links oder rechts, Glas orange
 • Typ(e) 1 10/63-07/74



- 0616-100** Voorpinklicht, links of rechts, oranje top kwaliteit
Blinkleuchte vorn, links oder rechts, Glas orange
Sehr gute Qualität
 • Typ(e) 1 10/63-07/74

- 0616-01** Voorpinklicht, links of rechts, helder
Blinkleuchte, vorn, links oder rechts, Glas hell
 • Typ(e) 1 10/63-07/74



- 0616-110** Voorpinklicht, links of rechts, helder top kwaliteit
Blinkleuchte, vorn, links oder rechts, Glas transparent
Sehr gute Qualität
 • Typ(e) 1 10/63-07/74



- 0616-02** Voorpinklicht, links en rechts, smoke
Blinkleuchte, vorn, links oder rechts, Glas rauchgrau
 • Typ(e) 1 10/63-07/74



De economy lenzen zijn niet bruikbaar voor originele richtingaanwijzers. Enkel voor de BBT items 0616/0616-01/02.

Die günstigen Glas-Varianten sind nicht für die originalen Blinkerkappen verwendbar. Nur für die BBT Artikel #0616/0616-01/02.

- 0616-20** Voorpinklichtglas, oranje, economy
Blinkleuchte, vorn, Glas orange, günstige Variante
 • Typ(e) 1 10/63-07/74



- 0616-21** Voorpinklichtglas, helder, economy
Blinkleuchte, vorn, Glas transparent, günstige Variante
 • Typ(e) 1 10/63-07/74



- 0616-22** Voorpinklichtglas, smoke, economy
Blinkleuchte, vorn, Glas rauchgrau, günstige Variante
 • Typ(e) 1 10/63-07/74



- 0677** Voorpinklicht, links, met oranje glas, USA-model, montage op de spatborden.
Blinkleuchte, vorn, links, Glas orange USA-Modell.
 • Typ(e) 1 USA 08/74-

- 0678** Voorpinklicht, rechts, met oranje glas
 USA model, montage op de spatborden.
Blinkleuchte, vorn, rechts, Glas orange USA-Modell.
 • Typ(e) 1 USA 08/74-



- 0006** Voorpinklicht, links of rechts, met oranje glas
 Europees model. Montage in de bumper. Met wit glas op bestelling!
Blinkleuchte, vorn, links oder rechts, Glas orange
Europäisches Modell, in Stoßstange zu montieren. Transparentes Glas auf Bestellung.
 • Typ(e) 1 08/74-



- 0006-110** Pinkerglas wit in voorbumper
Blinkerglas in der Stoßstange, gebogen, transparent
 • Typ(e) 1 08/74-

Pijlpinker

Winker



- 0617-50** Pijlpinker 6V (repro)
Winker 6V (Repro)



- 0617-51** Pijlpinker 12V (repro)
Winker 12V (Repro)



0617-52 Pijlpinkerglas 6 en 12V (repro)
Winkerglas 6 und 12V (Repro)



8200 Trekveertje voor pijlpinker
Feder für Winker



0661-08 Lamp 6V, 3W, voor pijlpinker
Glühlampe 6V, 3W, für Winker

0661-28 Lamp 12V, 3W, voor pijlpinker
Glühlampe 12V, 3W, für Winker

Pinkerlichten Type 2

Blinker Typ 2



0616-490 Pinkerglas, wit
Blinkerglas, transparent
• Typ(e) 2 -07/61



0616-50 Pinkerglas, links
oranje
*Blinkerglas, links
orange*
• Typ(e) 2 08/63-07/67

0616-51 Pinkerglas, rechts
oranje
*Blinkerglas, rechts
orange*
• Typ(e) 2 08/63-07/67



0616-52 Pinkerglas, links
wit
*Blinkerglas, links
weiß*
• Typ(e) 2 08/63-07/67

0616-53 Pinkerglas, rechts
wit
*Blinkerglas, rechts
weiß*
• Typ(e) 2 08/63-07/67



0616-55 Pinkerbehuizing
links
*Reflektor Blinker
links*
• Typ(e) 2 08/63-07/67

0616-56 Pinkerbehuizing
rechts
*Reflektor Blinker
rechts*
• Typ(e) 2 08/63-07/67



0616-60 Pinkerglas, links
oranje
*Blinkerglas, links
orange*
• Typ(e) 2 08/67-07/72

0616-61 Pinkerglas, rechts
oranje
*Blinkerglas, rechts
orange*
• Typ(e) 2 08/67-07/72



0616-62 Pinkerglas, links
wit
*Blinkerglas, links
weiß*
• Typ(e) 2 08/67-07/72

0616-63 Pinkerglas, rechts
wit
*Blinkerglas, rechts
weiß*
• Typ(e) 2 08/67-07/72



0616-650 Pinkerbehuizing
links
*Reflektor Blinker
links*
• Typ(e) 2 08/67-07/72



0616-660 Pinkerbehuizing
rechts
*Reflektor Blinker
rechts*
• Typ(e) 2 08/67-07/72



0616-70 Pinkerglas links
oranje
*Blinkerglas, links
orange*
• Typ(e) 2 08/72-07/79

0616-71 Pinkerglas rechts
oranje
*Blinkerglas, rechts
orange*
• Typ(e) 2 08/72-07/79





- 0616-72** Pinkerglas links wit
Blinkerglas, links
weiß
• Typ(e) 2 08/72-07/79

- 0616-73** Pinkerglas rechts wit
Blinkerglas, rechts
weiß
• Typ(e) 2 08/72-07/79



- 0616-75** Pinkerbehuizing links
links
Gehäuse für Blinker
links
• Typ(e) 2 08/72-07/79

- 0616-76** Pinkerbehuizing rechts
rechts
Gehäuse für Blinker
rechts
• Typ(e) 2 08/72-07/79

Pinkerlichten Karmann Ghia

Blinker Karmann Ghia



- 0646** Voorklinklicht glas, links of rechts
oranje
Blinkerglas, links oder rechts
orange
• Typ(e) 14 08/66-07/69
• Typ(e) 3 -07/69



- 0640-5** Voorklinklicht glas, links
oranje
Blinkerglas, links
orange
• Typ(e) 14 08/69-07/74

- 0640-6** Voorklinklicht glas, rechts
oranje
Blinkerglas, rechts
orange
• Typ(e) 14 08/69-07/74

Zijlichten Type 3

Seitenmarkierungsleuchte Typ 3



- 0616-40** Zijlicht voorspatbord
rood/wit
Seitenmarkierungsleuchte
rot/weiß
• Typ(e) 3



- 0616-41** Zijlicht voorspatbord
oranje
Seitenmarkierungsleuchte
orange
• Typ(e) 3



- 7865** Dichting zijlicht voorspatbord, per
stuk
Gummiunterlage für Seitenmarkie-
rungsleuchte, Stück
• Typ(e) 3

5

Schakelaars, bedrading Schalter und Relais

Pinkerschakelaar Type 1

Blinkerhebel Typ 1



- 0668-9** Pinkerschakelaar, grijs
Blinkerhebel, grau
• Typ(e) 1 08/59-07/61



- 0669** Pinkerschakelaar, gebroken wit
Blinkerhebel, weiß
• Typ(e) 1 08/61-07/65

- 0669-1** Pinkerschakelaar, zwart
Blinkerhebel, schwarz
• Typ(e) 1 08/65-07/67



- 0668** Pinkerschakelaar
Blinkerhebel
• Typ(e) 1 08/67-07/70
• Typ(e) 3 08/67-07/69

- 0668-5** Pinkerschakelaar, alternatieve
kwaliteit
Blinkerhebel, billige Qualität
• Typ(e) 1 08/67-07/70
• Typ(e) 3 08/67-07/69



- 0668-5** Pinkerschakelaar, alternatieve kwaliteit
Blinkerhebel, billige Qualität
- Typ(e) 1 1200 08/70-07/75
 - Typ(e) 1 13/1600 08/70-07/71
 - 1302 -07/71



- 0667** Pinkerschakelaar
Blinkerhebel
- Typ(e) 1 1200 08/75-
 - 13/1600 08/71-
 - 1302 08/71-
 - 1303 08/71-
 - Typ(e) 3/Typ(e) 4 08/71-

Pinkerschakelaar Type 2

Blinkerhebel Typ 2



- 0668-800** Pinkerschakelaar
 3 draden
Blinkerhebel
 3 Leitungen
- Typ(e) 2 03/55-05/60



- 0668-810** Pinkerschakelaar
 6 draden
Blinkerhebel
 6 Leitungen
- Typ(e) 2 08/57-07/65



- 0668-816** Pinkerschakelaar knop ivoor
Knopf Blinkerhebel, elfenbeinfarben

- 0668-817** Pinkerschakelaar knop grijs
Knopf Blinkerhebel, grau



- 0668-820** Pinkerschakelaar
 9 draden
Blinkerhebel
 9 Leitungen
- Typ(e) 2 08/65-07/67



- 0669-420** Pinkerschakelaar
Blinkerhebel
- Typ(e) 2 08/67-12/70



- 0669-425** Pinkerschakelaar zonder behuizing
Blinkerhebel ohne Gehäuse
- Typ(e) 2 08/67-12/70



Deze schakelaarknoppen worden gebruikt op de pinkerschakelaars van Type 2 03/55-07/65 en Type 1 10/52-07/60

Diese Knöpfe werden auf den Blinkerhebeln von Typ 1 10/52-07/60 und Typ 2 03/55-07/65 verwendet.

- 0668-815** Pinkerschakelaar knop zwart
Knopf Blinkerhebel, schwarz



- 0669-450** Pinkerschakelaar
Blinkerhebel
- Typ(e) 2 08/73-07/79

Ruitenwisserschakelaar

Wisserschalter



- 2446** Ruitenwisser schakelaar
Wisserschalter
- Typ(e) 1 1200 08/75-
 - Typ(e) 1 13/1600/1303 12/73-
 - Typ(e) 3/Typ(e) 4 08/71-

Contactslot

Met sleutels

Zündschloss

Mit Schlüsseln



- 0655** Contactslot aan het dashboard
Zündschloss am Armaturenbrett
- Typ(e) 1 08/55-07/67



- 0655-1** Stuur- en contactslot voor montage onder stuurkolom
Lenkrad- und Zündschloss, zu montieren unter Lenksäule
- Typ(e) 1/Typ(e)14 08/56-07/67



- 0656** Contactslot
Zündschloss
- Typ(e) 1 08/67-07/71
 - Typ(e) 2 08/67-07/70



- 0657** Contactslot
Zündschloss
- Typ(e) 1 08/71-
 - Typ(e) 2 08/70-07/79
 - Typ(e) 25 05/79-08/92
 - Typ(e) 181



- 0657-9** Stuurslot
Lenkschloss
- Typ(e) 1 Mexico
 - Typ(e) 25 05/79-08/92



- 0653** Contactslot
Zündschloss
- Typ(e) 2 -07/67



- 0653-1** Contact- en stuurslot
Lenk- und Zündschloss
- Typ(e) 2 03/55-07/67



- 0655-300** Contactslot compleet
Zündschloss komplett
- Typ(e) 3 04/61-07/67

Nieuwe sleutels

We hebben een uitgebreid assortiment sleutels. Deze dienen uiteraard nog geslepen te worden op de maat die je zelf nodig hebt. Eén van onze leveranciers kwam met het idee en wij hebben hem er volledig in gesteund en geholpen om zoveel mogelijk verschillende sleutels te maken. Verkocht per stuk.

Neue Schlüssel

Wir bieten ein breites Sortiment an Schlüssel-Rohlingen an, die noch passend auf Ihr Schloss geschliffen werden müssen. Einer unserer Lieferanten kam auf die Idee und wir haben ihn dabei unterstützt und geholfen, möglichst viele verschiedene Rohlinge zu fertigen. Normalerweise können wir jedem Kunden aus der Not helfen. Verkauf stückweise.



- 0654-04** Nieuwe sleutel SG
Schlüssel-Rohling SG
- Typ(e) 1 10/52-07/59
 - Typ(e) 2 03/55-07/67



- 0654-05** Nieuwe sleutel SC
Schlüssel-Rohling SC
- Typ(e) 1 08/60-07/66



- 0654-06** Nieuwe sleutel SV
Schlüssel-Rohling SV
- Typ(e) 1 08/59-07/66



0654-07 Nieuwe sleutel SE
Schlüssel-Rohling SE
• Typ(e) 1 08/59-07/60



0654-08 Nieuwe sleutel SU
Schlüssel-Rohling SU
• Typ(e) 1 08/60-07/66



0654-09 Nieuwe sleutel K
Schlüssel-Rohling K
• Typ(e) 1 08/66-07/70



0654-10 Nieuwe sleutel M
Schlüssel-Rohling M
• Typ(e) 1 08/70-07/79



0654-22 Nieuwe sleutel E, Z, D, V, F
Schlüssel-Rohling E, Z, D, V, F
• Typ(e) 2 -07/63



0654-23 Nieuwe sleutel T
Schlüssel-Rohling T
• Typ(e) 2 08/63-07/66



0654-24 Nieuwe sleutel L
Schlüssel-Rohling L
• Typ(e) 2 08/66-07/70



0654-25 Nieuwe sleutel R
Schlüssel-Rohling R
• Typ(e) 2 08/70-07/79

0654-50 Sleutel hoes
Schlüsselhülle

Elektrische contactschakelaar

Zündschalter



0659-1 Contactschakelaar
Zündschalter
• Typ(e) 1/Typ(e)14 08/67-07/70
• Typ(e) 2 08/67-07/70
• Typ(e) 3 08/67-07/70



0659-2 Contactschakelaar
Zündschalter
• Typ(e) 1/Typ(e)14 08/70-07/71
• Typ(e) 2 08/70-73 ch. 214 2164 059
• Typ(e) 3 08/71-
• Typ(e) 4 08/71-



0659-3 Contactschakelaar
Zündschalter
• Typ(e) 1/Typ(e)14 08/72-07/74
• Typ(e) 4 08/74-



0659-4 Contactschakelaar
Zündschalter
• Typ(e) 1 08/74-
• 1303
• Typ(e) 2 73 ch 214 2164 060-
• Typ(e) 25 05/79-08/92

Batterijen

Batterien



0637 6V, 66 Ah, leeg
6 V, 66 Ah, ohne Säure



0637-050 6V, 66 Ah, leeg
6 V, 66 Ah, ohne Säure
• L 187 x B 169 x H 191



0637-200 6V, 84 Ah, leeg
6V, 84 Ah, ohne Säure



0638 12V, 44 Ah, leeg
12V, 44 Ah, ohne Säure



0638-100 Batterij, Pluspool links, Type 2
Batterie, Pluspol links, Typ 2
• 12V 44ah/220A



0639 batterijzuur, per liter
Batteriesäure, Liter



Dit exclusieve BBT product is vervaardigd naar het originele model en wordt gebruikt voor de montage van het batterijdeksel bij T1 tot 09/52. 1 set bestaat uit 2 haken en 2 veren.

Dieser Montagesatz besteht aus zwei Haken und zwei Federn und drückt den Batteriedeckel auf die Batterie, sodass die Batterie fixiert ist. Sie sind beim Käfer bis Chassisnummer 1-397022 sowie beim Porsche 356 von 1953 bis 1956 verbaut worden.



0637-9 Batterijdeksel montageset
Montagesatz für Batteriedeckel
• Typ(e) 1-09/52

Gloeilampen

Glühlampen

0661-08 Lamp, voor pijlpinker
per stuk
Glühlampe für Winker
Stück
• 6V, 3W

0661-09 Lamp, dashboardverlichting
per stuk
Glühlampe
Stück
• 6V, 1.2W

0661-10 Lamp, standlicht
per paar
Glühlampen Standlicht
Paar
• 6V, 4W

0661-11 Lamp, nummerplaatverlichting
per paar
Glühlampen Kennzeichenleuchte
Paar
• 6V, 5W

0661-121 Lamp, pinklichten
per paar
Glühlampen Blinkleuchten
Paar
• 6V, 18W

0661-12 Lamp, pinklichten
per paar
Glühlampen Blinkleuchten
Paar
• 6V, 21W



0661-131 Lamp, achterlicht en stoplicht
per paar
Glühlampen Rückfahrcheinwerfer
und Bremslicht
Paar
• 6V, 18/5W

0661-13 Lamp, achterlicht en stoplicht
per paar
Glühlampen Rückfahrcheinwerfer
und Bremslicht
Paar
• 6V, 21/5W



0661-02 Lamp, koplamp
per stuk
Glühlampe Scheinwerfer
Stück
• 6V, 35/35W
• BA20D

0661-14 Lamp, koplamp
per stuk
Glühlampe Scheinwerfer
Stück
• 6V, 45/40W

0661-15 Lamp, (valse H4)
per stuk
Glühlampe (H4-Sockel)
Stück
• 6V, 60/55W

0661-16 Buislamp
per stuk
Glühlampe
Stück
• 6V, 5W, 38 mm

0661-17 Buislamp
per stuk
Glühlampe
Stück
• 6V, 10W, 43 mm



0661-18 Lamp
per stuk
Glühlampe Kennzeichenleuchte
Stück
• 6V, 10W

0661-20 Lamp, standlicht
per paar
Glühlampe Standlicht
Paar
• 12V, 4W

0661-21 Lamp, nummerplaatverlichtings-
lamp
per paar
Glühlampen Kennzeichenleuchte
Paar
• 12V, 5W

0661-22 Lamp, pinklichten
per paar
Glühlampen Blinkleuchten
Paar
• 12V, 21W

0661-23 Lamp, achteruitrijdlicht en stoplicht
per paar
Glühlampen Rückfahrscheinwerfer
und Bremslicht
Paar
• 12V, 21/5W



0661-025 Lamp, koplamp
per stuk
Glühlampe Scheinwerfer
Stück
• 12V, 35/35W
• BA20D

0661-24 Lamp, koplamp
per stuk
Glühlampe Scheinwerfer
Stück
• 12V, 45/40W,

0661 Lamp, koplamp
per stuk
Glühlampe
Stück
• H4 (12V)

0661-25 Lamp, pinklicht, oranje
per paar
Glühlampen Blinkleuchten, orange
Paar
• 12V, 21W

0661-26 Lamp
per stuk
Glühlampe
Stück
• 12V, 10W



0661-28 Lamp 12V, 3W, voor pijlpinker
Glühlampe 12V, 3W, für Winker

0661-30 Lamp, dashboardverlichting
per stuk
Glühlampe Armaturenbletleuchte
Stück
• 12V

0661-31 Buislamp
per stuk
Glühlampe, lang
Stück
• 12V, 5W, 38 mm

0661-32 Buislamp
per stuk
Glühlampe, lang
Stück
• 12V, 10W, 43 mm

0661-33 Dashboardlampje steekfitting
per stuk
Glühlampe für Bajonett-Befestigung
Stück
• 12V 1.2W

Bedradingsets

Deze met de hand gemaakte bedradingsets zijn volledig en met de juiste kleuren. Let op! Deze sets zijn wel voorzien voor de Amerikaanse markt, met als gevolg dat in Europa sommige uitrustingsdetails kunnen verschillen.

Kabelbäume

Diese handgefertigten Kabelbäume sind komplett und mit den richtigen Farben versehen. Achtung: Die Kabelbäume sind für amerikanische Modelle gedacht! Es kann also sein, dass sie sich von den europäischen Varianten in einigen Details unterscheiden.



0691-5353 Bedradingset
Kabelbaum
• Typ(e) 1 10/52-03/53

0691-5455 Bedradingset
Kabelbaum
• Typ(e) 1 04/53-07/55

0691-5657 Bedradingset
Kabelbaum
• Typ(e) 1 08/55-07/57

0691-5859 Bedradingset
Kabelbaum
• Typ(e) 1 08/57-07/59

0691-6060 Bedradingset
Kabelbaum
• Typ(e) 1 08/59-07/60

0691-6161 Bedradingset
Kabelbaum
• Typ(e) 1 08/60-07/61

0691-6264 Bedradingset
Kabelbaum
• Typ(e) 1 08/61-07/64

0691-6565 Bedradingset
Kabelbaum
• Typ(e) 1 08/64-07/65

0691-6666 Bedradingset
Kabelbaum
• Typ(e) 1 08/65-07/66

0691-6767 Bedradingset
Kabelbaum
• Typ(e) 1 08/66-07/67

0691-6869 Bedradingset
Kabelbaum
• Typ(e) 1 08/67-07/68

0691-7071 Bedradingset
Kabelbaum
• Typ(e) 1 08/68-07/70

0691-7273 Bedradingset
Kabelbaum
• Typ(e) 1 08/70-07/74



0694-5863 Bedradingset
Kabelbaum
• Typ(e) 2 08/58-07/63



0694-6464 Bedradingset
Kabelbaum
• Typ(e) 2 08/63-07/654



0694-6565 Bedradingset
Kabelbaum
• Typ(e) 2 08/64-07/65



0694-6667 Bedradingset
Kabelbaum
• Typ(e) 2 08/65-07/67



Universele bedradingkit

Universal-Kabelbaum

0690 Universele bedradingkit
Ideaal voor buggy met 6 zekerin-
gendoos.
Universal-Kabelbaum
Ideal beispielsweise für Buggy mit
6er-Sicherungskasten.

Accupoolklemmen en mas- sakabels

Batteriepolklemmen und Masse- kabel



0634 Massakabel 20 cm
Met aan elke zijde een plat oog
Massekabel 20 cm
Mit flachem Auge an beiden Seiten.



0634-1 Massakabel 30 cm
Met aan elke zijde een plat oog.
Massekabel 30 cm
Mit flachem Auge an beiden Seiten.



0634-2 Massakabel 33 cm
Met aan een zijde een plat oog en
andere zijde een negatieve bat-
terijklem.
Massekabel 33 cm
Mit flachem Auge an einer Seite, an
der anderen eine richtige Batterie-
klemme.



0635 Accupoolklemmen + & -, per paar
Batteriepolklemmen Plus und Minus,
Paar

Verbindingstekkers

Kabelverbinder



0695-100 Verbindingsstekker
Kabelverbinder
• 1 > 1



0695-101 Verbindingsstekker
Kabelverbinder
• 2 > 2



0695-102 Verbindingsstekker
Kabelverbinder
• 3 > 3



0695-105 Verbindungsstecker
Kabelverbinder
• 1 > 2

Zekeringdozen & zekeringen

Sicherungskästen & Sicherungen



0662-475 Zekeringsdoos bakeliet voor 2 zekeringen
Sicherungskasten, Bakelit, für 2 Sicherungen
• Typ(e) 1 01/54-08/59



0662-485 Zekeringsdoos bakeliet voor 4 zekeringen
Sicherungskasten, Bakelit, für 4 Sicherungen
• Typ(e) 1 10/52-08/60



0662-495 Zekeringsdoos bakeliet voor 6 zekeringen
Sicherungskasten, Bakelit, für 6 Sicherungen
• Typ(e) 1 -01/54
• Typ(e) 2 -06/60



0662-50 Zekeringdoos voor 8 zekeringen
Sicherungskasten für 8 Sicherungen
• Typ(e) 1/Typ(e) 14 -07/66



0662-51 Zekeringdoos voor 10 zekeringen
Sicherungskasten für 10 Sicherungen
• Typ(e) 1/Typ(e) 14 08/66-04/71
• Typ(e) 2 -08/66
• Typ(e) 3 -07/65



0662-52 Zekeringdoos voor 12 zekeringen
Sicherungskasten für 12 Sicherungen
• Typ(e) 1/Typ(e) 14 05/71-
• Typ(e) 2 08/66-07/79
• Typ(e) 3 08/65-



0662-55 Zekeringdoos deksel 8 zekeringen
Sicherungskastendeckel für 8 Sicherungen
• Typ(e) 1/Typ(e) 14 -07/66



0662-56 Zekeringdoos deksel 10 zekeringen
Sicherungskastendeckel für 10 Sicherungen
• Typ(e) 1/Typ(e) 14 08/66-04/71
• Typ(e) 2 -08/66
• Typ(e) 3 -07/65



0662-57 Zekeringdoos deksel 12 zekeringen
Sicherungskastendeckel für 12 Sicherungen
• Typ(e) 1/Typ(e) 14 05/71-
• Typ(e) 2 08/66-07/79
• Typ(e) 3 08/65-



0662-590 Zekeringsdoos montage clip
Befestigungsklammer für Sicherungskasten
• Typ(e) 1/2 08/59-07/71



0662-008 Zekering 8A
Sicherung 8A

0662-016 Zekering 16A
Sicherung 16A

Grootlichtrelais, grootlichtschakelaar, pinkerdoos en schakelrelais

Relais für Scheinwerfer, Warnblinker, Scheibenwischer, Schalter



0684 Grootlichtrelais
Scheinwerferrelais
• 12V

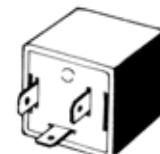

0685 Pinkerdoos
Warnblinkerrelais
• 12V



0685-5 Pinkerrelais 6V
3 pinnen
Blinkerrelais 6V mit 3 Stiften



2447 Intervalrelais ruitenwissers
Relais für Intervall-Wischer
• Typ(e) 1 08/71-
• Typ(e) 25 05/79-08/92



0681-5 Relais 6V 30A, 15A gezekerd
Relais 6V 30A mit 15A Sicherung



0636-5 Voetschakelaar voor de lichten
Hella
Fuß-Schalter für Fernlicht
Hella

- Typ(e) 1 1200 -07/65
- Typ(e) 1 1300 -07/68
- Typ(e) 14 -07/65
- Typ(e) 2 10/52-07/65

Dashboardschakelaars

Armaturenbrett-Schalter



0636-550 Lichtschakelaar
Lichtschalter

- Typ(e) 1 /Typ(e) 14 -07/67

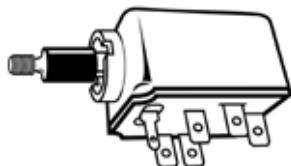

0636-6 Lichtschakelaar
Lichtschalter

- Typ(e) 1/Typ(e)14/Typ(e) 2 08/67-



0636-290 4-pinkerschakelaar, universeel, 7 draden
Warnblinkschalter, universal, 7 Steckverbindungen



0636-2 4-pinkerschakelaar
Warnblinkschalter

- Typ(e) 1 12/13/1302 08/65-
- Typ(e) 14 08/65-



0636 Enkele schakelaar met wit bedieningsknopje
Schalter mit weißem Knopf

- Typ(e) 1/Typ(e)14/Typ(e) 2 -07/66



0636-950 Knop lichtschakelaar zwart 5mm
Lichtschalterknopf, schwarz, 5 mm

- Typ(e) 1/Typ(e)14/Typ(e) 2 -07/66

0636-951 Knop lichtschakelaar ivoor 5mm
Lichtschalterknopf, elfenbeinfarben, 5 mm

- Typ(e) 1/Typ(e)14/Typ(e) 2 -07/66



0663-025 Ventilatorschakelaar
Lüftungsschalter

- 1200L
- 1302/03



0636-90 Montage moer voor dashboard schakelaar
Rosette für Armaturenbrett-Schalter

- M10

0636-91 Montage moer voor dashboard schakelaar
Rosette für Armaturenbrett-Schalter

- M14

Ruitenwisserschakelaar

Scheibenwischer-Schalter



2444-100 Ruitenwisserschakelaar
Scheibenwischer-Schalter

- Typ(e) 1 -07/67
- Typ(e) 14 08/66-07/67



2444-150 Knop ruitenwisserschakelaar, ivoor
Knopf für Wischerschalter, elfenbein-farben

- Typ(e) 1 -07/67
- Typ(e) 14 08/66-07/67



2444-151 Knop ruitenwisserschakelaar, grijs
Knopf für Wischerschalter, grau

- Typ(e) 1 -07/67
- Typ(e) 14 08/66-07/67



2444-110 Ruitenwisserschakelaar
Scheibenwischer-Schalter

- Typ(e) 1 08/67-07/71
- Typ(e) 2 08/67-07/72
- Typ(e) 14 08/67-07/71



2448-100 Ruitenwisserschakelaar
Scheibenwischer-Schalter
• Typ(e) 2 03/55-07/64

Ventilatie

Lüftung



0544-150 Bedieningsknop ventilatie/ dash-
boardkast
Frischluf/Handschuhfach-Knopf
• Typ(e) 1/Typ(e)14 08/68-07/79

Sigarenaansteker

De sigarenaansteker is een handig en mooi
accessoir voor uw kever. Elke aansteker is voor-
zien van een gekleurde knop die tot 1968 werd
gebruikt en kan gebruikt worden voor zowel 6
als 12V. Verkocht per stuk.

Zigarettenanzünder

Der Zigarettenanzünder ist ein schönes und prak-
tisches Zubehör für Ihren Käfer. Jeder Zigaretten-
anzünder ist versehen mit einem Knopf, wie er bis
1968 Verwendung fand und kann sowohl für 6
als auch 12V genutzt werden. Verkauf stückweise.



0658 Sigarenaansteker 6/12V - Zwart
Zigarettenanzünder 6/12V, schwarz

0658-01 Sigarenaansteker 6/12V - Grijs
Zigarettenanzünder 6/12V, grau

0658-02 Sigarenaansteker 6/12V - Ivoor
Zigarettenanzünder 6/12V, elfenbein-
farben

Claxons

Hupen



0650 Claxon 6V
Hupe 6V



0651 Claxon 12V
Hupe 12V



1818 Rubber op claxonaansluiting, per
stuk
Dichtung für Hupenanschluss, Stück

Startmotor en toebehoren

Anlasser und Teile



1595 Startmotor 12V
Anlasser 12V
• Typ(e) 1/Typ(e)14 08/67-
• Typ(e) 2 1600cc

1595-1 Startmotor 12V, Bosch
Anlasser 12V, Bosch
• Typ(e) 1/Typ(e)14 08/67-
• Typ(e) 2 1600cc

1596 Startmotor 6V, klein tandwiel-
tje, Inruilstarter vereist!
Anlasser 6V, kleines Ritzel, Austausch
erforderlich!
• Typ(e) 1/Typ(e)14 08/65-
• Typ(e) 2 -07/67

1596-1 Starter 6V, Inruilstarter vereist!
Anlasser 6V, Austausch erforderlich!
• Typ(e) 1/Typ(e)14 -07/65
• Typ(e) 2 -07/67



Deze starter heeft enkele voordelen tegenover de standaard starter. Het vermogen van 1,4 KW tegenover de originele 0,7 KW zorgt ervoor dat motoren met hoge compressie vlot gestart kunnen worden.

De werking met magneten ipv. wikkelingen verkleint de kans op storingen en een gewichtsafname van 2 kg tegenover de originele starter geeft weer voordelen bij montage en gewichtsbesparing bij competitiegebruik.

Dieser Anlasser hat einige Vorteile gegenüber einem originalen Anlasser.

Er hat 1.4 kW Leistung gegenüber 0,7 kW des originalen Anlassers.

Durch die höhere Leistung kann er auch Motoren mit höherer Verdichtung leichter anlassen.

Er arbeitet mit Magneten und nicht mit einer Wicklung, dadurch verringern sich mögliche Störungen und er bleibt länger funktionstüchtig.

Das Gewicht liegt rund zwei Kilogramm unter dem eines originalen Anlassers.

Dadurch wird die Montage/Demontage einfacher und bringt einen Gewichtsvorteil, was gerade bei im Motorsport eingesetzten Käfern nicht unwichtig ist.

- 1595-4** Starter 12V/ 1.4 KW (Chroom)
Anlasser 12V/ 1.4 kW, verchromt
- Typ(e) 1/Typ(e)14 08/67-
 - Typ(e) 2 1600cc



- 1593** Starter bout M10x110
Schraube für Anlasser M10x110



Dit starterbusje is absoluut noodzakelijk wanneer u het elektrisch circuit van 6V naar 12V wil ombouwen. Het busje laat toe om een 12V starter in combinatie met bijhorend vliegwiel te gebruiken in een versnellingsbak van voor 1966, omdat namelijk de binnendiameter van de starter van 12V kleiner is dan de binnendiameter van de starter van 6V.

Diese Anlasserbuchse brauchen Sie unbedingt, wenn Sie von 6V auf 12V umbauen wollen. Mit der Buchse können Sie einen 12V Anlasser zusammen mit dem dazugehörigen Schwungrad benutzen in einem Getriebegehäuse von vor 1966. Der Innendurchmesser der 12V Anlasserwelle ist kleiner als der des 6V Anlassers, was die Verwendung dieser Buchse notwendig macht.



- 1594** Startersbusje, 6V naar 12V
Anlasserbuchse 6V auf 12V



- 1594-06** Starterbus 6V
Origineel
Anlasserbuchse 6V
Original

- 1594-12** Starterbus 12V
Origineel
Anlasserbuchse 12V
Original

Hi-Torque starter

Deze Hi-Torque starters zijn speciale starters voor motoren met veel vermogen en hoge compressie. Waar een gewone starter faalt gaan deze gewoon door zonder de batterij te overbelasten. Verkocht per stuk.

Hi-Torque Anlasser

Diese Hi-Torque Anlasser sind spezielle Anlasser für Motoren mit höher Leistung und höher Verdichtung. Wo originale Anlasser versagen, kommen die Hi-Torque-Varianten erst so richtig in Schwung, ohne die Batterie zu überlasten. Sie sind patentiert und funktionieren perfekt. Mit diesem fantastischen Anlasser wird auch Besitzern von sehr starken Motoren geholfen. Verkauf stückweise.



- 1595-5** Hi-Torque starter 12V
Hi-Torque Anlasser 12V
• Typ(e) 1

- 1596-5** Hi-Torque starter 6V
Hi-Torque Anlasser 6V
• Typ(e) 1

- 1595-9** Hi-Torque starter 12V
Hi-Torque Anlasser 12V
• Typ(e) 2 08/75-07/79

Elektrische accessoires toe- stellen

Elektrik-Zubehör



Met dit toestel houdt u de batterij van uw voertuig in optimale conditie en steeds startklaar.

Dieses Batterieladegerät hält die Spannung immer im optimalen Bereich und Ihr Käfer ist stets bereit zum Start.

- 0838-5** Accumate 6V/12V
Accumate 6V/12V



Wil u een licht modern autoradiootje in uw 6V kever installeren zonder dat u naar 12V moet omschakelen dan stelt BBT u deze omvormer voor. Deze wordt met montage instructies geleverd.

Möchten Sie ein modernes, leichtes Autoradio in Ihrem Klassiker installieren, ohne dass sie ihn auf 12V umrüsten müssen? Dafür hat BBT diesen Spannungswandler im Programm, der mit Montageanleitung geliefert wird.

0699 Omvormer 6V > 12V
Spannungswandler 6V auf 12V



In vele gevallen heeft de kever niet de beste verwarming. Om toch te voorkomen dat uw voor- of achterraut aanvriest, kunt u deze elektrische verwarming plaatsen. Ze wordt geleverd met aansluitingen, schakelaars en zekeringen.

Um die an sich gute Heizleistung des Käfers zu verbessern, kann man diese elektrische Heizung nachrüsten. Sie wird mit allen Anschlüssen, Schaltern und Sicherungen geliefert.

0698 Elektrische verwarming
Elektrische Heizung
• 12V/ 168W



1

Kabels

Kabel

Kabels werden nagemeten bij B.B.T. volgens DIN norm, niettegenstaande kan er een tolerantie zijn van 5 mm.
Die Züge werden alle von BBT geprüft nach DIN-Norm, trotzdem ist eine Abweichung von 5 mm möglich.

Koppelingskabels / Kupplungszüge

Lengte / Länge (mm)	Nummer	Bestemd voor	Bestimmt für	Chassisnummer	Tot en met chassisnummer / bis einschliesslich Chassisnummer
Typ(e) 1					
2267	0900-01	Alle Type 1	Alle Typ 1	begin productie / Produktions-Anfang	3 192 507 (- 07/60)
2250	0900-02	Alle Type 1 en Type 14 behalve 30 Din pk (36 SAE HP) motor	Alle Typ 1 und Typ 14 außer 30 PS (36 SAE PS) Motor	3 192 507 (08/60 -)	4 010 994 (- 07/61)
2268 - 2270	0902 (=2mm langer/länger)	Alle Type 1 en Type 14	Alle Typ 1 und Typ 14	begin productie / Produktions- Anfang 4 010 995 (08/61 -)	3 192 507 (- 07/60) 5 261 829 (- 01/63)
		Alle Type 1 met 30 Din pk (36 SAE HP) motor (stan- daard)	Alle Typ 1 met 30 PS (36 SAE PS) Motor (standard)	3 192 507 (08/60 -)	116 532 999 (- 01/66)
2258	0900-03	Alle Type 1 en Type 14 behalve 30 Din pk (36 SAE HP) motor	Alle Typ 1 und Typ 14 außer 30 PS (36 SAE PS) Motor	5 261 830 (02/63 -)	116 532 299 (- 01/66) (KG 146 532 999)
2260	0900-04	Alle Type 1 en Type 14	Alle Typ 1 und Typ 14	116 533 000 (02/66 -) (KG 146 533 000)	111 3200 000 (- 07/71) (Typ(e) 14 141 3200 000)
2281	0900	12/1300 Type 1 en Type 14	12/1300 Typ 1 und Typ 14	112 2000 001 (08/71 -) (KG 142 2000 001)	114 2663 259 (- 03/74) (Typ(e) 14 144 2663 259)
		1302/03 Type 1	1302/03 Typ 1	112 2000 001 (08/71 -)	134 2663 259 (- 03/74)
2270	0902	12/1300 Type 1 (ook Mexico)	12/1300 Typ 1 (auch Mexico)	114 2663 260 (04/74 -)	einde productie / Produktions-Ende
		1302/03 Type 1	1302/03 Typ 1	134 2663 260 (04/74 -)	einde productie / Produktions-Ende
Typ(e) 2 - 67 model met dubbele voorruit / Modell mit geteilter Frontscheibe					
3200	NPN	Type 2 rechts gestuurd	Typ 2 Rechtslenker	begin productie / Produktions-Anfang	20 117 901 (- 03/55)
3116	0904	Type 2 links gestuurd	Typ 2 Linkslenker	begin productie / Produktions-Anfang	469 505 (- 06/59)
		Type 2 links gestuurd	Typ 2 Linkslenker	835 705 (09/61 -)	217 148 459 (- 08/67)
		Type 2 rechts gestuurd	Typ 2 Rechtslenker	469 506 (06/59 -)	835 704 (- 09/61)
3110	0904-01	Type 2 links gestuurd	Typ 2 Linkslenker	469 506 (06/59 -)	835 704 (- 09/61)
3135	0904-09	Type 2 rechts gestuurd	Typ 2 Rechtslenker	20-117 902 (03/55 -)	469 505 (- 06/59)
		Type 2 rechts gestuurd	Typ 2 Rechtslenker	835 705 (09/61 -)	217 148 459 (- 08/67)
Typ(e) 2 68 - 82					
3200	0904-02	Type 2 links gestuurd	Typ 2 Linkslenker	218 000 001 (08/67 -)	211 2300 000 (- 07/71)
3196	0904-03	Type 2 links gestuurd	Typ 2 Linkslenker	212 2000 001 (08/71 -)	213 2300 000 (- 07/73)
3215	0904-05	Type 2 rechts gestuurd	Typ 2 Rechtslenker	212 2000 001 (08/71 -)	219 215 3964 (- 07/79)
		Type 2 links gestuurd	Typ 2 Linkslenker	214 2000 001(08/73 -)	219 2153 964 (- 07/79)
3800	0904-08	Type 2 Transporter links gestuurd	Typ 2 Transporter Linkslenker	(08/79 -)	einde productie mechanische koppeling / Produktions-Ende mechanische Kupplung
3245	0904-10	Type 2 rechts gestuurd	Typ 2 Rechtslenker	218 000 001 (08/67 -)	219 300 000 (- 07/69)
3254	0904-11	Type 2 rechts gestuurd	Typ 2 Rechtslenker	210 0000 001 (08/69 -)	211 2300 000 (- 07/71)
3890	0904-12	Type 2 Transporter rechts gestuurd	Typ 2 Transporter Rechtslenker	(08/79 -)	einde productie mechanische koppeling / Produktions-Ende mechanische Kupplung
Typ(e) 3					
2333	0903-01	Alle Types 3	Alle Types 3	begin productie / Produktions-Anfang	315 125 560 (- 1/65)
2333	0903	Alle Types 3	Alle Types 3	315 125 561 (02/65 -)	einde productie / Produktions-Ende

Kilometertellerkabel / Tachowelle					
	2699-01	Type 1 en Type 14 (Top quality)	Typ 1 und Typ 14 (sehr gute Qualität)	Type(e) 53 - KG 67 -	Type(e) - 57 Type(e) 14 - 71
	2699-02	Type 1 (Top quality)	Typ 1 (sehr gute Qualität)	(57 -)	(- 65)
	2699-50	Type 1 rechts gestuurd (Top quality)	Typ 1 Rechtslenker (sehr gute Qualität)	(- 10/65)	einde productie / Produktions-Ende
	2699-03	Type 1 (Top quality)	Typ 1 (sehr gute Qualität)	(66 -)	einde productie / Produktions-Ende
	2699-04	Type 1 1302/03 (Top quality)	Typ 1 1302/03 (sehr gute Qualität)	begin productie / Produktions-Anfang	einde productie / Produktions-Ende
	2699-51	Type 1 1302/03 en Type 14 rechts gestuurd (Top quality)	Typ 1 1302/03 und Typ 14 Rechtslenker (sehr gute Qualität)	begin productie / Produktions-Anfang Type(e) 14 - 71	einde productie / Produktions-Ende
	2699-05	Type 14 (Top quality)	Typ 14 (sehr gute Qualität)	(72 -)	einde productie / Produktions-Ende
1210	2695	Type 1 12/1300	Typ 1 12/1300	begin productie / Produktions-Anfang	einde productie / Produktions-Ende
1410	2696	Type 1 1302/03	Typ 1 1302/03	begin productie / Produktions-Anfang	einde productie / Produktions-Ende
	2699-10	Type 2 (Top quality)	Typ 2 (sehr gute Qualität)	begin productie / Produktions-Anfang	(- 03/55)
355 + 1050	2696-01	Type 1 1302/1303	Typ 1 1302/1303	USA 1976 - 355 + 1050	einde productie / Produktions-Ende
	2699-11	Type 2 rechts gestuurd (Top quality)	Typ 2 Rechtslenker (sehr gute Qualität)	(55 -)	(- 67)
	2699-60	Type 2 (Top quality)	Typ 2 (sehr gute Qualität)	(55 -)	(- 67)
	2699-12	Type 2 rechts gestuurd (Top quality)	Typ 2 Rechtslenker (sehr gute Qualität)	(68 -)	(- 79)
	2699-61	Type 2 (Top quality)	Typ 2 (sehr gute Qualität)	(68 -)	(- 79)
2490	2697	Type 2 & T 181	Typ 2 & T 181	(08/68 -)	(- 07/79)
	2694	Clip om kilometertellerkabel te bevestigen in de wielnaaf, voor alle VW-modellen		Sicherungsring um Tachowelle an Fetkappe zu befestigen (für alle VW-Modelle)	
	2698	Type 2	Typ 2	(57 -)	(- 67)
Voorkofferkabel / Haubenzüge vorne					
Binnenkabel / Haubenzug	0960	Type 1 en Type 14	Typ 1 und Typ 14	begin productie / Produktions-Anfang	(- 7/68)
Binnenkabel / Haubenzug	0961	Type 1 en Type 14	Typ 1 und Typ 14	(08/68 -)	einde productie / Produktions-Ende
Buitenmantel / Führungsrohr	0962	Type 1 en Type 14	Typ 1 und Typ 14	(08/68 -)	einde productie / Produktions-Ende
Kabel verwarming / Heizzüge					
3670	0930-05	Type 1 en Type 14	Typ 1 und Typ 14	(55 -)	(- 07/62)
3665	0930-06	Type 1 en Type 14	Typ 1 und Typ 14	(08/62 -)	(- 07/65)
Universeel	0930	Type 1 en Type 14	Typ 1 und Typ 14	(08/65 -)	einde productie / Produktions-Ende
5715	0931-020	Type 2	Typ 2	20-117902 (03/55-)	(-07/67)
4330	0931-05	Type 2 1600 cc 72 - 79 links	Typ 2 1600 ccm 72 - 79 Links		
4280	0931-06	Type 2 1600 cc 72 - 79 rechts	Typ 2 1600 ccm 72 - 79 Rechts		

Gaskabels / Gaszüge					
Typ(e) 1					
2660	0910-005	Alle Type 1 links en rechts gestuurd	Alle Typ 1 Links und Rechtslenker	begin productie / Produktions-Anfang	1-397 022 (- 10/52)
2650	0910-01	Alle Type 1 en Type 14 links gestuurd	Alle Typ 1 und Typ 14 Linkslenker	1 600 440 (08/57 -)	116 460 613 (- 12/65) (Type(e) 14 146 460 613)
2615	0910-02	Alle Type 1 en Type 14 rechts gestuurd	Alle Typ 1 und Typ 14 Rechtslenker	3 192 507 (08/60 -)	116 460 613 (- 12/65) (Type(e) 14 146 460 613)
2627	0910-03	Alle Type 1 en Type 14 links gestuurd (incl.1302)	Alle Typ 1 und Typ 14 Linkslenker (incl.1302)	116 460 614 (12/65 -) (Type(e) 14 146 460 614)	111 3200 000 (- 07/71) (Type(e) 14 141 3200 000)
2715	0910-04	extra lang gaskabel voor Type 1 met dubbele carburatoren	extra langer Gaszug für Typ 1 mit Doppelvergäsern		
2635	0910-05	Alle Type 1 en Type 14 rechts gestuurd (incl.1302)	Alle Typ 1 und Typ 14 Rechtslenker (incl.1302)	116 460 614 (12/65 -) (Type(e) 14 146 460 614)	111 3200 000 (- 07/71) (Type(e) 14 141 3200 000)
2630	0910-06	Alle Type 1 links en rechts gestuurd	Alle Typ 1 Links und Rechtslenker	1-397023 (11/52 -)	1 600 439 (- 07/57)
		Alle Type 1 en Type 14 rechts gestuurd	Alle Typ 1 und Typ 14 Rechtslenker	1 600 440 (08/57 -)	3 192 506 (- 07/60)
2650	0910	Alle Type 1 links en rechts gestuurd (incl.1302/03)	Alle Typ 1 Links und Rechtslenker (incl.1302/03)	112 2000 001 (08/71 -) (Type(e) 14 142 2000 001)	einde productie / Produktions-Ende
2610	0912	Alle USA 1303 Type 1 (super-beetle) met injectiemotor	Alle USA 1303 Typ 1 mit Einspritzanlage	begin productie / Produktions-Anfang	einde productie / Produktions-Ende
	0919	Doorvoerpipje gaskabel door koelkap vanaf 34 PK tot 50 PK		Führungsrohr für Gaszug 34 PS und 50 PS	
Typ(e) 2 - 67					
3514	SB*	Type 2 links gestuurd	Typ 2 Linkslenker	begin productie / Produktions-Anfang	20 117 901 (- 12/54)
3564	0915-12	Type 2 rechts gestuurd	Typ 2 Rechtslenker	begin productie / Produktions-Anfang	215 036 650 (- 10/64)
		Type 2 links gestuurd	Typ 2 Linkslenker	20 117 902 (01/55 -)	215 036 650 (- 10/64)
3576	0915	Type 2 links en rechts gestuurd	Typ 2 Links und Rechtslenker	215 036 650 (10/64 -)	217 148 459 (- 08/67)
Typ(e) 2 68 - 79 links gestuurd / Steuerung Links					
3670	0915-01	Type 2	Typ 2	218 000 001 (08/67 -)	219 060 788 (- 10/68)
3680	0915-02	Type 2	Typ 2	219 060 789 (10/68 -)	211 2300 000 (- 07/71)
3668	0915-05	Type 2 1600cc	Typ 2 1600ccm	213 2000 001 (08/72 -)	219 2153 964 (- 07/79)
		Type 2 1700cc en 1800cc	Typ 2 1700ccm und 1800ccm	213 2000 001 (08/72 -)	215 2300 000 (- 07/75)
3458	0915-08	Type 2 injectiemotor (USA)	Typ 2 Einspritzanlage (USA)	216 2000 001 (08/75 -)	219 2153 964 (- 07/79)
3655	0915-09	Type 2 2.0 liter met dubbele carburator	Typ 2 2.0 Liter mit Doppelvergäsern	216 2000 001 (08/75 -)	219 2153 964 (- 07/79)
3668	0915-10	Type 2 1600cc	Typ 2 1600ccm	212 2000 001 (08/71 -)	212 2300 000 (- 07/72)
Typ(e) 2 68 - 79 rechts gestuurd / Steuerung Rechts					
3420	0915-07	Type 2 rechts gestuurd 1600cc	Typ 2 Rechtslenker 1600ccm	210 2000 001 (08/69 -)	212 2300 000 (- 07/72)
		Type 2 rechts gestuurd 1700cc	Typ 2 Rechtslenker 1700ccm	212 2000 000 (08/71 -)	212 2300 000 (- 07/72)
3470	0915-15	Type 2 rechts gestuurd	Typ 2 Rechtslenker	218 000 001 (08/67 -)	219 300 000 (- 07/69)
3620	0915-16	Type 2 rechts gestuurd 1600cc	Typ 2 Rechtslenker 1600ccm	213 2000 001 (08/72 -)	216 2100 000 (- 02/76)
3780	0915-17	Type 2 rechts gestuurd 1600cc	Typ 2 Rechtslenker 1600ccm	216 2100 001 (02/76 -)	219 2153 964 (- 07/79)
3605	0915-18	Type 2 rechts gestuurd 1700cc, 1800cc en 2.0 liter	Typ 2 Rechtslenker 1700cc, 1800ccm und 2.0 Liter	213 2000 001 (08/72 -)	216 2100 000 (- 02/76)
3765	0915-19	Type 2 rechts gestuurd 2000cc	Typ 2 Rechtslenker 2000ccm	216 2100 001 (02/76 -)	219 2153 964 (- 07/79)
Typ(e) 3					
2530	0913-01	Alle Types 3 met enkele carburator	Alle Typ 3 mit Einfach-Vergaser	begin productie / Produktions-Anfang	einde productie / Produktions-Ende
2650	0913-02	Alle Types 3 met enkele uitlaat en dubbele carburator	Alle Typ 3 mit einfachen Auspuff und Doppelvergaser	begin productie / Produktions-Anfang	einde productie / Produktions-Ende
2665	0913	Alle Types 3 met dubbele uitlaat en dubbele carburator	Alle Typ 3 mit 2-Vergaser-Anlage	08/65-	einde productie / Produktions-Ende
Chokekabel / Chokezüge					
4160	0940	Alle Type 1, Type 2 en Type 14 met mechanische choke	Alle Typ 1, Typ 2 und Typ 14 mit mechanischem Choke		

Handremkabels / Handbremsenkabel					
Typ(e) 1 links en rechts gestuurd / Links- und Rechtslenker					
3038	0920-020	Alle Type 1 met arm-schokdempers	Alle Typ 1 mit Hebel-Stoßdämpfern	begin productie / Produktions-Anfang	1-929 745 (- 07/55)
3138	0920-025	Alle Type 1 met telescopschokdempers	Alle Typ 1 mit Teleskop-Stoßdämpfern	begin productie / Produktions-Anfang	1-929 745 (- 07/55)
1926	0920-01	Alle Type 1 en Type 14	Alle Typ 1 und Typ 14	1-929 746 (08/55 -)	1 600 439 (- 07/57)
535/1752	0920-03	Alle Type 1 en Type 14	Alle Typ 1 und Typ 14	1 600 440 (08/57 -)	115 400 108 (- 12/64) (Typ(e) 14 / 145 400 108)
550/1789	0920-06	Type 1s en Type 14 met pendelassen (swingaxle) ophanging achter	Typ 1s und Typ 14 mit Pendelachse	115 400 109 (12/64 -) (Typ(e) 14 / 145 400 109)	117 999 000 (- 07/67) (Typ(e) 14 / 147 999 000)
520/1783	0920	Type 1 en Type 14 met pendelassen (swingaxle) ophanging achter Niet automatic en/of 1302	Typ 1 und Typ 14 mit Pendelachse, nicht Automatic en/of 1302	118 000 001 (12/65 -) (Typ(e) 14 / 148 000 001)	112 3200 000 (- 07/72) (Typ(e) 14 / 142 3200 000)
550/1814	0920-07	Type 1 en Type 14 met IRS ophanging achter 1302 en automatic inclusief	Typ 1 und Typ 14 mit Schräglagerachse und 1302 und inklusive Automatic	115 000 001 (08/64 -) (Typ(e) 14 / 145 000 001)	112 3200 000 (- 07/72) (Typ(e) 14 / 142 3200 000)
550/1749	0921	Alle Type 1s en Type 14 1303 inclusief	Alle Typ 1s und Typ 14 inklusive 1303	112 2000 001 (08/72 -)	einde productie / Produktions-Ende
OPGELET ! MODELLEN MET ZWEEDE SPECIFICATIES / ACHTUNG! MODELLE MIT SCHWEDISCHER SPEZIFIZIERUNG					
550/1799	0920-05	Type 1 1303 Sedan	Typ 1 1303 Limousine	135 2259 793 (02/75 -)	einde productie / Produktions-Ende
		Type 1 1303 Cabrio	Typ 1 1303 Cabrio	155 2266 614 (02/75 -)	einde productie / Produktions-Ende
550/1769	0922	Type 1 1200 en 1300	Typ 1 1200 und 1300	113 2000 001 (08/72 -)	114 2999 000 (- 07/74)
		Type 1 1303 Sedan	Typ 1 1303 Limousine	133 2000 001 (08/72 -)	135 2259 792 (- 02/75)
		Type 1 1303 Cabrio	Typ 1 1303 Cabrio	153 2000 001 (08/72 -)	155 2266 613 (- 02/75)
Typ(e) 2 - 67 model met dubbele voorruit / Modell mit geteilter Frontscheibe					
3264	SB*	Type 2	Typ 2	begin productie / Produktions-Anfang	20-041 712 (- 12/52)
3205	SB*	Type 2	Typ 2	20-041 713 (01/53 -)	20-117 901 (- 03/55)
3168	0922-080	Type 2	Typ 2	20-117 902 (03/55 -)	501 706 (- 09/59)
3330	SB*	Type 2	Typ 2	501 707 (09/59 -)	614 455 (- 05/60)
3460	0923-00	Type 2	Typ 2	614 456 (05/60 -)	1 144 281 (- 08/63)
3232	SB*	Type 2 alleen Italië	Typ 2 nur Italien	215 098 338 (02/65 -)	217 148 459 (- 08/67)
3480	0923-01	Type 2	Typ 2	1 144 282 (08/63 -)	217 148 459 (- 08/67)
		LET OP alleen Italië	LET OP nur Italien	begin productie / Produktions-Anfang	215 098 337 (- 02/65)
Typ(e) 2 68 - 79 rechts en links gestuurd / Links- und Rechtslenker					
530/3340	0923-02	Alle Type 2 uitgezonderd Italië	Alle T2 außer italienische	218 000 001 (08/67 -)	218 104 707 (- 04/68)
380/3145	0923-04	Alle Italiaanse Type 2s	Alle italienischen Typ 2s	218 104 708 (04/68 -)	219 2153 964(- 07/79)
530/3160	0923-05	Alle Italiaanse Type 2s	Alle italienischen Typ 2s	218 000 001 (08/67 -)	218 104 707 (- 04/68)
380/3443	0923-07	Alle Type 2s uitgezonderd Italiaanse Type 2	Alle Typ 2s außer italienische Typ 2	218 104 708 (04/68 -)	211 2300 000 (- 07/71)
		Alle Type 2s met servorem	Alle Typ 2s mit Servobremse	210 2000 001 (08/69 -)	211 2300 000 (- 07/71)
380/2960	0923-09	Alle Type 2s uitgezonderd Italiaanse Type 2s Type 2s met servorem	Alle Typ 2s außer italienische Typ 2s Typ 2s mit Bremskraftverstärker	212 2000 001 (08/71 -)	219 2153 964 (- 07/79)
Typ(e) 3					
660/1760	0924	Alle Type 3	Alle Typ 3	begin productie / Produktions-Anfang	315 144 905 (- 03/65)
660/1770	0924-01	Alle Type 3	Alle Typ 3	315 144 906 (03/65 -)	317 500 000 (- 07/67)
660/1790	0924-02	Alle Type 3	Alle Typ 3	318 000 001 (08/67 -)	einde productie / Produktions-Ende
SB*: Op speciale bestelling/Auf Bestellung		OPGELET: mogelijk past ons nr. 0924-02 niet op volgende modellen: - Automatic 68 - - Variant met extra laadvermogen (1 Ton) - Model met zelfregelende remmen achteraan 08/72 - - Gelieve voor deze modellen altijd model of lengtes te vragen.		Achtung: Möglicherweise passt unsere Nr. 0924-02 nicht auf folgenden Modelle: - Automatic '68 - - Variant mit hoher Zuladung (1 Tonne) - Modelle mit selbstnachstellenden Bremsen hinten 8/72 > Wichtig: geben Sie bei der Bestellung die Länge des Zugs oder das Modell an.	

TOP QUALITY PARTS

MOVED
DÉMÉNAGEMENT
UMZUG
VERHUIZING

BBT

ARE EASY 4 US

Brake backing plates
Plateaus de freins
Bremsankerplatte
Rem ankerplaten

BBT



After
4200 m²



Before
1500 m²

Made in Germany for BBT



Typ(e) 1 08/'67-

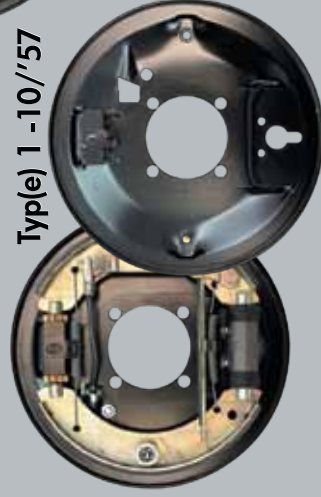

Typ(e) 1 -10/'57



Typ(e) 2 03/'55-08/'63



Ask your dealer for BBT quality products!



WWW.BBT4VW.COM

© B.B.T. nv * Nijverheidsstraat 21 * 2960 * Sint-Job-in-'t-Goor * België
T +32 3 633 22 22 * F +32 3 633 09 50 * E info@bbt4vw.com

WORLDWIDE DEALER NETWORK. CONTACT US !!

2

Kabels en toebehoren

Züge und Zubehör

Benzineklepkabels

Tankklappenzug



0935 Benzineklepkabel
Tankklappenzug
• Typ(e) 1 08/68-07/70



0936 Benzineklepkabel
Tankklappenzug
• Typ(e) 1 08/70-



0934 Benzineklepkabel
Tankklappenzug
• 1302



0937 Hendel voor benzineklepkabel
Griff Tankklappenzug
• Typ(e) 1 08/68-07/70



0938 Hendel voor benzineklepkabel
Griff Tankklappenzug
• Typ(e) 1 08/70-

Toebehoren kabels

Zubehör für Züge



0907 Vleugelmoer voor koppelingskabel
Flügelmutter Kupplungszug
• Typ(e) 1/ Typ(e) 14/ Typ(e) 3 04/65-



0905-200 Koppelingskabelklem
Befestigung Kupplungszug
• Typ(e) 2-07/71



0905-201 Koppelingskabelklem
Befestigung Kupplungszug
• Typ(e) 2 08/71-07/79



0908-01 Doorvoerrubber chassis voor koppelings-, gas- en chokekabel
Chassisdurchführung für Kupplungs-, Gas- und Chokezug
• Typ(e) 1-07/58



0908 Doorvoerrubber koppelingskabel
Durchführung Kupplungszug
• Typ(e) 1/ Typ(e) 14 08/58-



0909 Buiten kabel koppeling 335 mm
Kupplungszugführung 335 mm
• Typ(e) 1/ Typ(e) 14-70 ch.111 3200 000
• 114 2398 011 - 114 2663 259
• Typ(e) 2-07/67
• Typ(e) 3



0909-01 Buiten kabel koppeling 353 mm
Kupplungszugführung 353 mm
• Typ(e) 1/ Typ(e) 14 ch.112 2000 001 - 114 2398 010 /70-74
• Typ(e) 2 08/67-07/79



0909-02 Buiten kabel koppeling 330 mm
Kupplungszugführung 330 mm
• Typ(e) 1 74- ch.114 2663 260-



0909-500 Steun koppelingskabel op versnellingsbak
Halter für Kupplungszugführung
 • Typ(e) 1/ Typ(e) 14 72-74



0909-501 Steun koppelingskabel op versnellingsbak
Halter für Kupplungszugführung
 • Typ(e) 1/ Typ(e) 14 74-



0910-500 Buitenmantel gaskabel chassis/motor
Gaszugführung
 • Typ(e) 1 11/65-



0917 Nippel gaskabel
Klemme für Gaszug



0918 Nippel gaskabel en montageset voor bediening verwarmingspotten
Montagesatz Heizzug, Schraube kann auch als Gaszugklemme verwendet werden.
 • Typ(e) 1
 • Typ(e) 2
 • Typ(e) 4 17/1800cc



0919-1 Gaskabel doorvoerpijp set 25/30 pk
Gaszugrohr 24,5/30 PS



0918-1 Gaskabel klem 25/30 pk
Klammer Gaszug 24,5/30 PS



Wanneer u een buggy of kitcar wil bouwen met verkort chassis, dan is deze kabelverkortingskit onontbeerlijk. In deze kit is alles inbegrepen om uw kabels te verkorten.

Wenn Sie einen Buggy oder ein Kit Car mit einem verkürztem Chassis bauen möchten, dann ist dieser Zug-Verkürzungssatz unentbehrlich. In diesem Set finden Sie alles, um die Züge zu kürzen.

0950 Kabelverkortingskit
Zug-Verkürzungssatz



0738 Rubber voor verwarmingskabelbuis
Gummitülle für Heizzug durch Chassis
 • Typ(e) 1/ Typ(e) 14 08/57-



0738-1 Rubber op buitenkabel van de koppelingskabel
Gummitülle Kupplungszugführung



0929-200 Afstelmoeren handremkabel, per paar
Mutter für Handbremsseil, Paar
 • Typ(e) 1/ Typ(e) 14 08/64-



0962-250 Buitenkabel voorkoffer
Haubenzughülle, vorne
 • Typ(e) 14 08/67-74

Adapter kilometerteller

Adapter en veertje om een gewone kilometertellerkabel om te vormen tot een kilometertellerkabel voor Karmann Ghia van 08/71-07/74.

Tachowellenadapter KG

Mit diesem Adapter lässt sich eine normale Tachowelle in eine Tachowelle für Karmann Ghia von 8/71-7/74 umbauen.



2693 Adapter kilometerkabel voor Karmann Ghia
Tachowellenadapter für Karmann Ghia
 • Typ(e) 14 08/71-07/74

3

Remmen

Bremsen

Achterrem onderdelen
Bremse Hinterachse

Type 1 / Typ 1

	Code	Beschrijving / Beschreibung	Type / Typ
1.	1239-90	Veer regelblok Ankerplaat / Feder für Verstellung	Typ(e) 1
2.	1239-91	Regelrandwiel van de remmen / Einstellmutter	Typ(e) 1
3.	1239-92	Regelvijs van de remmen / Einstellschraube	Typ(e) 1
4.	1239-93	Klem op de handremstang / Sicherungsclip	Typ(e) 1
5.	1239-94	Pin voor handremhendel / Lagerbolzen für Hebel	Typ(e) 1
6.	1239-96	Handremstang links / Druckstange, links	Typ(e) 1 10/57-
6.	1239-961	Handremstang rechts / Druckstange, rechts	Typ(e) 1 10/57-
7.	1239-97	Steun handremkabel links / Halteblech für Handbremsseil, links	Typ(e) 1
7.	1239-98	Steun handremkabel rechts / Halteblech für Handbremsseil, rechts	Typ(e) 1
8.	1295	Rubberen inspectieplugs remvoering / Gummistopfen Einstellöffnung	Typ(e) 1
9.	1293-300	 Ankerplaat (remdrager) links achter / Bremsankerblech hinten, links	Typ(e) 1-10/57
9.	1294-300	 Ankerplaat (remdrager) rechts achter / Bremsankerblech hinten, rechts	Typ(e) 1-10/57
9.	1293-5	Ankerplaat (remdrager) links achter / Bremsankerblech hinten, links	Typ(e) 1 08/67-
9.	1294-5	Ankerplaat (remdrager) rechts achter / Bremsankerblech hinten, rechts	Typ(e) 1 08/67-
10.	1290	Klinknagel voor rembeleg, per stuk / Niete Bremsbelag	Typ(e) 1
11.	1239-890	Handremhendel links / Handbremshebel, links	Typ(e) 1 09/57-08/72
11.	1239-891	Handremhendel rechts / Handbremshebel, rechts	Typ(e) 1 09/57-08/72



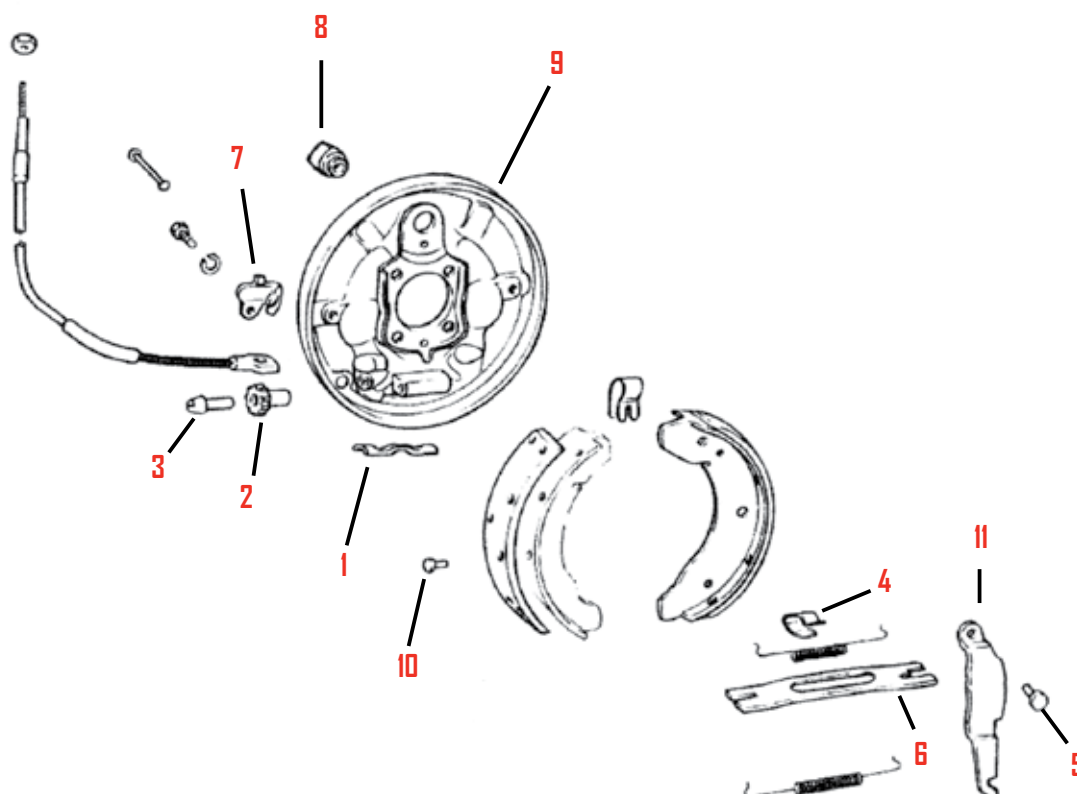

© BBT 2012 - Exploded View 4-01 / G4C350.90



Achterrem onderdelen

Bremse Hinterachse

Type 2 / Typ 2

	Code	Beschrijving / Beschreibung	Type / Typ
1.	1239-400	Veerplaat regelblok / Feder für Verstellung	Typ(e) 2 08/63-07/79
2.	1239-21	Regeltandwiel v/d remmen/ Einstellmutter für Bremsbacken	Typ(e) 2 04/55-
3.	1239-22	Regelvijs v/d remmen/ Einstellschraube für Bremsbacken	Typ(e) 2 04/55-
3.	1239-23	Klem op handremstang/ Sicherungsclip	Typ(e) 2 08/63-
6.	1239-260	Handremstang links / Druckstange, links	Typ(e) 2 03/55-07/71
6.	1239-270	Handremstang rechts / Druckstange, rechts	Typ(e) 2 03/55-07/71
6.	1239-360	 Handremstang links/rechts / Druckstange, links/rechts 	Typ(e) 2 08/71-01/73
6.	1293-46	Handremstang links / Druckstange, links	Typ(e) 2 02/73-
6.	1294-47	Handremstang rechts / Druckstange, rechts	Typ(e) 2 02/73-
7.	1239-170	Steun handremkabel links / Halteblech für Handbremsseil, links	Typ(e) 2 03/55-07/63
7.	1239-180	Steun handremkabel rechts / Halteblech für Handbremsseil, rechts	Typ(e) 2 03/55-07/63
9.	1293-9	Ankerplaat (remdrager) links achter / Bremsankerblech hinten links	Typ(e) 2 08/70-
9.	1294-9	Ankerplaat (remdrager) rechts achter / Bremsankerblech hinten rechts	Typ(e) 2 08/70-
11.	1239-240	Handremhendel links / Handbremshebel links 	Typ(e) 2 03/55-07/71
11.	1239-250	Handremhendel rechts / Handremhendel rechts 	Typ(e) 2 03/55-07/71
11.	1239-44	Handremhendel links / Handbremshebel links	Typ(e) 2 08/71-
11.	1239-45	Handremhendel rechts / Handremhendel rechts	Typ(e) 2 08/71-

© BBT 2012 - Exploded View 4-02 / G4C3S0.91

Remkabel

Nadat alle NOS kabels bijna onbetaalbaar en uitverkocht zijn, hebben wij deze nu gevonden en in ons stock programma genomen. Ze zijn van uitstekende kwaliteit en zoals origineel. De voetremkabels werden gebruikt voor alle kevers tot en met 1949 en op alle standaard kevers tot -04/62 (ch. -4 630 937). Je hebt er achteraan 2 en vooraan 2 nodig. Verkocht per stuk.

Bremsseilzüge

Nachdem fast alle NOS Bremsseilzüge aufgebraucht und unbezahlbar sind, haben wir sie jetzt nachproduzieren lassen und in unser Programm aufgenommen. Sie sind von ausgezeichneter Qualität und entsprechen den Originalen. Die Bremsseilzüge werden für alle Käfer bis 1950 und alle Standard-Käfer bis -04/62 (Ch. -4 630 937) benötigt. Man braucht zwei Züge für vorne und zwei für hinter. Verkauf stückweise.



0925 Remkabel vooraan
Bremsseilzug vorne

- Typ(e) 1 -04/50
- Typ(e) 1 std. -04/62



0925-01 Remkabel achteraan
Bremsseilzug hinten

- Typ(e) 1 -04/50
- Typ(e) 1 std. -04/62

Hoofdremlcilinder en toebehoren

Om er zeker van te zijn dat u de juiste hoofdrempomp aankoopt, dient u de diameter van de zuiger van de hoofdrempomp te meten en deze op te geven bij de bestelling.

Hauptbremszylinder und Zubehör

Um sicher zu gehen, dass Sie den richtigen Hauptbremszylinder finden, sollten Sie den Durchmesser des Druckstangenkolbens des Hauptbremszylinders messen und ihn bei der Bestellung mit angeben.



1200-1 Rubber op hoofdremlcilinder
Gummistopfen für Hauptbremszylinder

- Typ(e) 1/Typ(e)14 -07/67



1200-9 Rubber op hoofdremlcilinder
Gummistopfen für Hauptbremszylinder

- Typ(e) 1/Typ(e)14 08/67-07/71
- Typ(e) 2 08/67-07/79



1200-95 Rubber op hoofdremlcilinder
Gummistopfen für Hauptbremszylinder

- Typ(e) 1/Typ(e)14 08/71-



1200-80 Aansluitstuk hoofdremlcilinder
Einfüllstutzen Hauptbremszylinder

- Typ(e) 1/Typ(e)14 08/71-

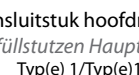

1200-81 Aansluitstuk hoofdremlcilinder
Einfüllstutzen Hauptbremszylinder

- Typ(e) 1/Typ(e)14 08/67-08/71



1200-400 Stofkap op hoofdremlcilinder
Schutzkappe Hauptbremszylinder

- Typ(e) 1/Typ(e)14

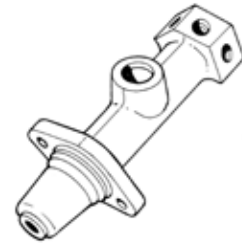

1200 Hoofdrempomp 19 mm enkel circuit
Hauptbremszylinder 19 mm, Einkreis

- Typ(e) 1/Typ(e)14 -07/65

1200-2 Hoofdrempomp 19 mm enkel circuit, ATE
Hauptbremszylinder 19 mm, Einkreis, ATE

- Typ(e) 1/Typ(e)14 -07/65



1200-1 Rubber op hoofdremlcilinder
Gummistopfen für Hauptbremszylinder

- Typ(e) 1/Typ(e)14 -07/67

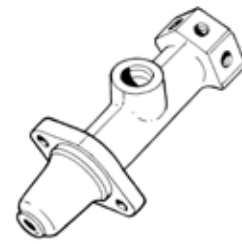

1201 Hoofdrempomp 17 mm enkel circuit
Hauptbremszylinder 17 mm, Einkreis

- Typ(e) 1/Typ(e)14 08/65-07/67

1201-1 Hoofdremlcilinder 17 mm enkel circuit, ATE
Hauptbremszylinder 17 mm, Einkreis, ATE

- Typ(e) 1/Typ(e)14 08/65-07/67



1200-1 Rubber op hoofdremlcilinder
Gummistopfen für Hauptbremszylinder

- Typ(e) 1/Typ(e)14 -07/67



1202 Hoofdremlcilinder dubbel circuit
Hauptbremszylinder, Zweikreis

- Typ(e) 1/Typ(e)14 08/67-

- 1202-1** Hoofdremcilinder dubbel circuit, ATE
 Hauptbremszylinder, Zweikreis, ATE
 • Typ(e) 1/Typ(e)14 08/67-

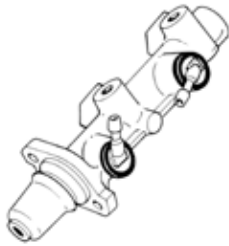

- 1203** Hoofdremcilinder dubbel circuit
 Hauptbremszylinder, Zweikreis
 • 1302/03

- 1203-1** Hoofdremcilinder dubbel circuit, ATE
 Hauptbremszylinder, Zweikreis, ATE
 • 1302/03

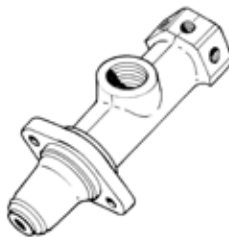

- 1205** Hoofdremcilinder
 Hauptbremszylinder, Einkreis
 • Typ(e) 2 -07/66

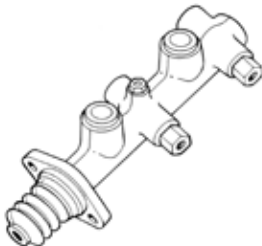

- 1205-5** Hoofdremcilinder Einde splitwindow, zonder servo
 Hauptbremszylinder
 Ohne BKV, für späte Typ 1-Busse
 • Typ(e) 2 08/66-07/67

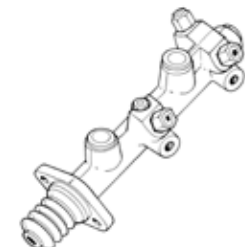

- 1205-4** Hoofdremcilinder Begin baywindow, zonder servo
 Hauptbremszylinder
 Ohne BKV, für frühe Typ 2-Busse
 • Typ(e) 2 08/67-07/69

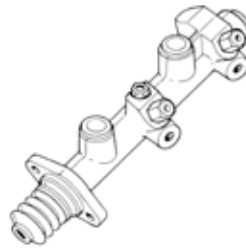
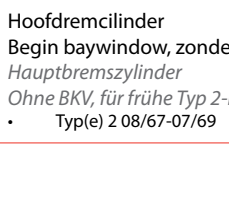

- 1205-2** Hoofdremcilinder, zonder servo
 Hauptbremszylinder, ohne BKV
 • Typ(e) 2 08/69-07/70



- 1205-3** Hoofdremcilinder, zonder servo
 Hauptbremszylinder, ohne BKV
 • Typ(e) 2 08/70-07/79

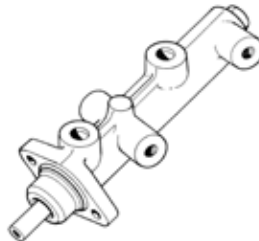

- 1205-1** Hoofdremcilinder, met servo
 Hauptbremszylinder, mit BKV
 • Typ(e) 2 08/70-07/79



- 1208-5** Remservo, ATE
 Bremskraftverstärker (BKV), ATE
 • Typ(e) 2 08/72-07/79



Deze afdichtingsrubber kan men terugvinden bij het model vanaf 08/73 voorzien van een rembekrachtiging en bevindt zich tussen de verbindingsleiding van rembekrachtiger naar motorvacuüm en bij Type 25 tussen de aansluiting van de ontluuchtingsleiding die gaat vanaf de benzinetank naar de vulopening.

Diese Gummitülle ist beim Model ab 8/73 zwischen Bremskraftverstärker und Unterdruckleitung zu finden sowie beim Typ 25 zwischen Tank und Tankentlüftung.

- 1208-100** Rubber tussen vacuümleiding remservo naar leiding motor, Gummitülle Unterdruckleitung Bremskraftverstärker
 • Typ(e) 2 08/73-07/79
 • Typ(e) 25 05/79-08/92



- 1206-1** Hoofdremcilinder enkel circuit, ATE
 Hauptbremszylinder, Zweikreis, ATE
 • Typ(e) 3 -07/65

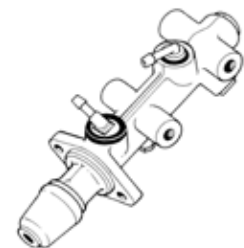

- 1206** Hoofdremcilinder dubbel circuit, ATE
 Hauptbremszylinder, Zweikreis, ATE
 • Typ(e) 3 08/68-07/74

Wielremcilinders per stuk

Radbremsszylander Stück

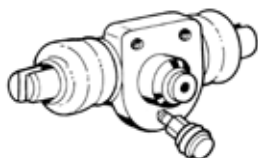

- 1213** Wielremcilinder vooraan ATE
Radbremsszylander vorn ATE
- Typ(e) 1 -10/57
 - Typ(e) 2 -03/55



- 1210** Wielremcilinder vooraan TRW-VARGA
Radbremsszylander vorn TRW-VARGA
- Typ(e) 1 12/1300 10/57-
 - Typ(e) 14 10/57-

- 1210-I** Wielremcilinder vooraan ATE
Radbremsszylander vorn ATE
- Typ(e) 1 12/1300 10/57-
 - Typ(e) 14 10/57-

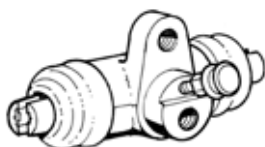

- 1212** Wielremcilinder vooraan Type 3 achteraan
Radbremsszylander vorn Auch Typ 3 hinten
- 1302/03
 - Typ(e) 3 08/65-

- 1212-I** Wielremcilinder vooraan Type 3 achteraan ATE
Radbremsszylander vorn Auch Typ 3 hinten ATE
- 1302/03
 - Typ(e) 3 08/65-



- 1217** Wielremcilinder vooraan links
Radbremsszylander vorn, links
- Typ(e) 2 03/55-06/63



- 1218** Wielremcilinder vooraan rechts
Radbremsszylander vorn, rechts
- Typ(e) 2 03/55-06/63



- 1215** Wielremcilinder vooraan, links
Radbremsszylander vorn, links
- Typ(e) 2 07/63-07/70



- 1216** Wielremcilinder vooraan, rechts
Radbremsszylander vorn, rechts
- Typ(e) 2 07/63-07/70

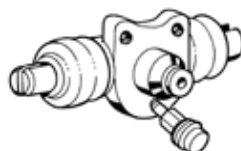

- 1224** Wielremcilinder achteraan ATE
Radbremsszylander hinten ATE
- Typ(e) 1 -10/57

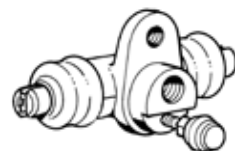

- 1220** Wielremcilinder achteraan
Radbremsszylander hinten
- Typ(e) 1/Typ(e) 14 10/57-07/64

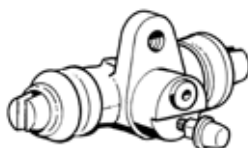

- 1221** Wielremcilinder achteraan TRW-VARGA
Radbremsszylander hinten TRW-VARGA
- Typ(e) 1/Typ(e) 14 08/65-07/67

- 1221-I** Wielremcilinder achteraan ATE
Radbremsszylander hinten ATE
- Typ(e) 1/Typ(e) 14 08/65-07/67



- 1223** Wielremcilinder achteraan TRW-VARGA
Radbremsszylander hinten TRW-VARGA
- Typ(e) 1/Typ(e) 14 08/67-

- 1223-I** Wielremcilinder achteraan ATE
Radbremsszylander hinten ATE
- Typ(e) 1/Typ(e) 14 08/67-

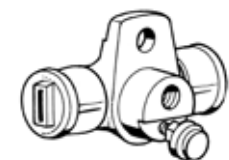

- 1227** Wielremcilinder achteraan 22 mm
Radbremsszylander hinten 22 mm
- Typ(e) 2 -07/71

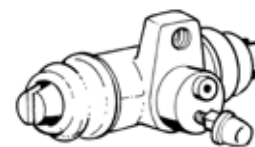

- 1228** Wielremcilinder achteraan 22 mm, TRW-VARGA
Radbremsszylander hinten 22 mm, TRW-VARGA
- Typ(e) 2 08/71-07/79
 - Typ(e) 25 05/79-08/92

- 1228-I** Wielremcilinder achteraan 22 mm, ATE
Radbremsszylander hinten 22 mm, ATE
- Typ(e) 2 08/71-07/79
 - Typ(e) 25 05/79-08/92



- 1213-II** Wielremcilinder vooraan links boven/ rechts onder ATE
Radbremsszylander vorn links oben/rechts unten ATE
- 356 pre A



- 1224-12** wielremcilinder achteraan
ATE, 4 gat , 19mm
Radbremsszyliner hinten
ATE, 4-Loch, 19 mm
• 356 01/50-12/63



- 1213-12** Reparatieset wielremcilinder ATE, vooraan
ATE Reparatursatz Radbremsszyliner, vorn
• 356 pre A



- 1224-52** Reparatieset wielremcilinder ATE, achteraan 19mm
ATE Reparatursatz Radbremsszyliner, hinten, 19 mm
• 356 pre A

Ontluchtingsnippels

Entlüftungsnippel



- 1229** Ontluchtingsnippel voor wielremcilinder
Entlüftungsnippel für Radbremsszyliner
• Typ(e) 1/Typ(e)14
- 1229-01** Ontluchtingsnippel voor VARGA-TRW remklauwen
Entlüftungsnippel für VARGA-TRW Bremssattel
- 1229-20** Ontluchtingsnippel voor remcilinder
Entlüftungsnippel für Bremszyliner
• Typ(e) 2 -07/71
- 1229-9** Rubber op ontluchtingsnippel
Staubschutzkappe für Entlüftungsnippel

Remklauw

Bremssättel

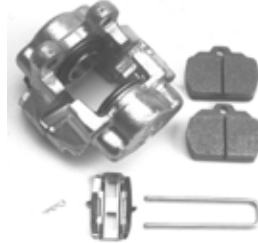

- 1248** Remklauw L/R, inclusief remblokjes en clipsen. per stuk
Bremssattel links/rechts. Inklusie Bremssklötzen und Klammern. Stück
• Typ(e) 1/Typ(e)14 08/65-
• Typ(e) 3 -07/71



- 1248-090** Remklauw, vooraan links
Bremssattel, vorn links
• Typ(e) 2 08/70-07/72



- 1249-090** Remklauw, vooraan rechts
Bremssattel, vorn rechts
• Typ(e) 2 08/70-07/72

- 1248-1** Remklauw, vooraan links
Bremssattel, vorn links
• Typ(e) 2 08/72-07/79
• Typ(e) 25 05/79-06/86

- 1249-1** Remklauw, vooraan rechts
Bremssattel, vorn rechts
• Typ(e) 2 08/72-07/79
• Typ(e) 25 05/79-06/86

Reparatieset voor remklauwen

Deze reparatiesetten zijn van hoogwaardige kwaliteit. Elke set bevat 2 rubberen ringen voor rond de zuiger, 2 rubberstokkappen bovenop de zuiger, 2 metalen ringen om de dichtringen van de zuiger te klemmen + 2 ijzeren plaatjes voor bovenop de zuiger. Verkocht per set voor 1 klauw.

Reparatursätze für Bremssättel

Diese Reparatursätze sind von ATE und damit von sehr guter Qualität. Jedes Set enthält zwei Manschetten, zwei Dichtringe, zwei Sprengringe und zwei Anti-Quitsch-Bleche. Ein Set ist für einen Sattel.

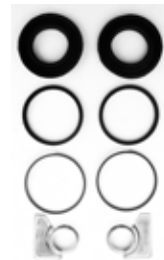

- 1246** Reparatie set voor remklauwen ATE
Reparatursatz Bremssattel, ATE
• Typ(e) 1/Typ(e)14/Typ(e) 3 -07/71



- 1246-3** Reparatie set voor remklauwen VARGA/TRW
Reparatursatz Bremssattel, VARGA/TRW
• Typ(e) 1/ Typ(e) 14
• Typ(e) 3 -07/71

- 1246-1** Reparatie set voor remklauwen ATE
Reparatursatz Bremssattel, ATE
• Typ(e) 1/Typ(e)14 08/71-

- 1246-2** Reparatie set voor remklauwen Girling
Reparatursatz Bremssattel, GIRLING
• Typ(e) 1/ Typ(e) 14
• Typ(e) 3 -07/71

- 1246-5** Reparatieset remklauw, ATE
Reparatursatz Bremssattel, ATE
• Typ(e) 2 08/70-07/72



- 1246-6** Reparatieset remklauw, ATE
Reparatursatz Bremssattel, ATE
- Typ(e) 2 08/72-07/79
 - Typ(e) 25 05/79-06/86

Montagesets remblokken

Deze montagesets zijn van Duitse makelij en bevatten alle benodigdheden om uw remblokken zoals origineel te monteren. Verkocht per set voor het monteren van 4 remblokken.

Montagesätze für Bremsklötze

Diese Montagesätze stammen aus Deutscher Produktion und enthalten alle Teile, um die Bremsklötze korrekt zu montieren. Ein Set reicht für die Montage von vier Bremsklötzen.

- 1247** Montage set remblokken, ATE remklauwen
Montagesatz für Bremsklötze, ATE
- Typ(e) 1/Typ(e) 14 08/67-
 - 1302 -07/71
 - 1303 08/72-07/79

- 1247-01** Montage set remblokken
Montagesatz für Bremsklötze
- 1302 08/71-07/72

- 1247-02** Montage set remblokken, Girling
Montagesatz für Bremsklötze, GIRLING
- Typ(e) 1 08/72-07/79/ Typ(e) 14 08/72-

- 1247-20** Montage set remblokken
Montagesatz für Bremsklötze
- Typ(e) 2 08/70-07/72

- 1247-21** Montage set remblokken, ATE
Montagesatz für Bremsklötze, ATE
- Typ(e) 2 08/72-07/79
 - Typ(e) 25 05/79-07/86

- 1247-22** Montage set remblokken, Girling
Montagesatz für Bremsklötze, GIRLING
- Typ(e) 2 08/74-07/79

- 1247-4** Montage set remblokken
Montagesatz für Bremsklötze
- Typ(e) 4



- 1248-001** Bouten voor remklauwmontage, per paar
Schrauben für Bremssattel, Paar
- Typ(e) 1/Typ(e) 3 -07/71



- 1248-095** Adapterkit remklauw
Adaptersatz Bremssattel
- Typ(e) 2 08/72-07/85 - Typ(e) 2 08/69-07/72

Remdrukcontact

Deze zijn terug te vinden op uw hoofdpomp.

Bremslichtschalter

Bremslichtschalter sind an Ihrem Hauptbremszylinder zu finden.



- 1250** Remdrukcontact, 2-polig
Bremslichtschalter, 2-polig

- 1250-01** Rubber op remdrukcontact 2-polig
Kappe Bremslichtschalter 2-polig

- 1251** Remdrukcontact, 3-polig
Bremslichtschalter, 3-polig

- 1251-01** Rubber op remdrukcontact 3-polig
Kappe Bremslichtschalter 3-polig

Hi-performance remklauw voor Type 1

Deze remklauw is speciaal gefabriceerd voor de mensen die hun snelle kever nog sneller willen laten stoppen. Het verschil zit hem vooral in het feit dat er 6 remzuigers in zitten wat de remkracht aanzienlijk verbeterd. Bij montage zal je zien dat men de stofplaat moet aanpassen naar behoefte van de remklauw, ook altijd zorgen dat de ontluichtingsnippels naar boven gericht zijn. Men moet ook een speciale remleiding (van de remklauw naar het chassis) op maat laten maken omdat de aansluiting anders is. Het gewicht van de remklauw is aanzienlijk minder 2 kg i.p.v. 2.8 kg wat toch 800 gram per klauw minder is. De remblokken zijn ook bij de remklauw geleverd. Verkocht per stuk.

Hi-Performance Bremssattel für Typ 1

Dieser Bremssattel wurde speziell für leistungsgesteigerte Wagen entwickelt. Der größte Unterschied besteht darin, dass dieser Sattel über sechs Kolben verfügt, gegenüber zwei am Serienmodell, was die Bremskraft deutlich verbessert. Statt 2,8 Kilo wiegt der Hi-Performance Bremssattel nur zwei Kilo, also 800 Gramm weniger, als das originale Derivat. Bitte achten Sie bei der Montage darauf, dass die Staubschutzblech angepasst und spezielle Stahlflex-Leitungen gefertigt werden müssen. Außerdem ist darauf zu achten, dass der Entlüfternippel immer oben sitzt. Inklusive Bremsklötze. Verkauft stückweise.



- 1249-5** Hi-performance remklauw
Hi-Performance Bremssattel
- Typ(e) 1/Typ(e)14 08/65-
 - Typ(e) 3 -07/71



- 1249-55** Remblokken voor 1249-5
Bremsklötze für #1249-5 (Satz)



1249-56 Aansluitnippel voor 1249-5
Adapter für #1249-5

Hydraulisch handremblok

Ideaal voor buggy's of dragster die een "burn out" willen geven!

Hydraulische Handbremse

Ideal für Buggies oder Drag Race-Fahrzeuge, die einen Burn Out machen wollen.



1296 Hydraulisch handremblok
Handbremsklotz hydraulisch

Remschoenen

Per 4 stuks verkocht (2 wielen, 1 as)

Bremsbacken

Verkauf setweise (4 Stück = eine Achse)

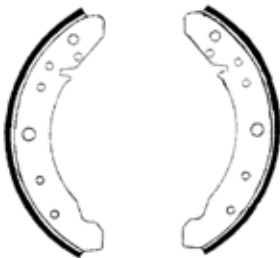

1232 Remschoenen
230 x 40
Vooraan
Type 1/ Type 14 08/57-07/64
Bremsbacken
230 x 40
Vorne
Typ 1/ Typ 14 08/57-07/64

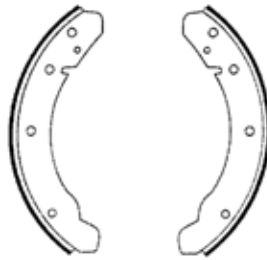

1230 Remschoenen
230 x 40
Vooraan
Type 1 08/64-
Achteraan
Type 1 1200 11/67-
13/15/1600 08/67-
1302/03
Bremsbacken
230 x 40
Vorne
Typ 1 08/64-
Hinten
Typ 1 1200 11/67-
13/15/1600 08/67-
1302/03

1230-1 Remschoenen, 'ATE'
230 x 40
Vooraan
Type 1 08/64-
achteraan
Type 1 1200 11/67-
13/15/1600 08/67-
1302/03
Bremsbacken, ATE
230 x 40
Vorne
Typ 1 08/64-
Hinten
Typ 1 1200 11/67-
13/15/1600 08/67-
1302/03

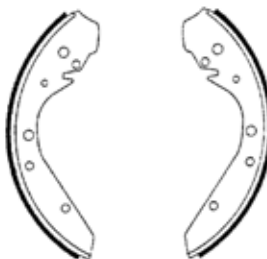

1231 Remschoenen
248 x 46
Vooraan
1302/03
Achteraan
Type 3 08/63-
Type 4
SP2
Bremsbacken
248 x 46
Vorne
1302/03
Hinten
Typ 3 08/63-
Typ 4
SP2

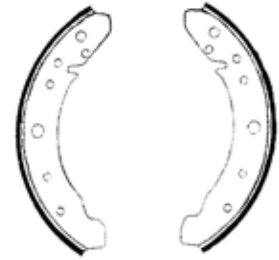

1233 Remschoenen
230 x 30
Achteraan
Type 1/ Type 14 08/57-07/64
Bremsbacken
230 x 30
Hinten
Typ 1/ Typ 14 08/57-07/64

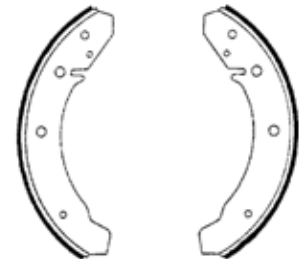

1235 Remschoenen
230 x 30
Achteraan
Type 1 1200 08/64-11/67
13/1500/ Type 14 08/64-07/67
Bremsbacken
230 x 30
Hinten
Typ 1 1200 08/64-11/67
13/1500 08/64-07/67



1236-800 Remschoenen
240 x 52
Vooraan
Type 2 03/55-07/63
Bremsbacken
240 x 52
Vorne
Typ 2 03/55-07/63

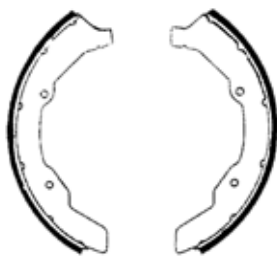

1237 Remschoenen
250 x 56
Vooraan
Type 2 08/63-07/70
Bremsbacken
250 x 56
Vorne
Typ 2 08/63-07/70



1236-900 Remschoenen
240 x 40
Achteraan
Type 2 03/55-07/63
T181 swing
Bremsbacken
240 x 40
Hinten
Typ 2 03/55-07/63
T181 swing

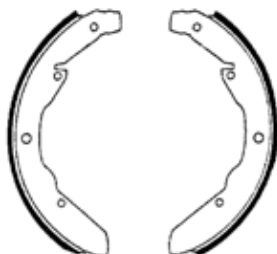

1237-1 Remschoenen
250 x 46
Achteraan
Type 2 08/63-07/70
Bremsbacken
250 x 46
Hinten
Typ 2 08/63-07/70

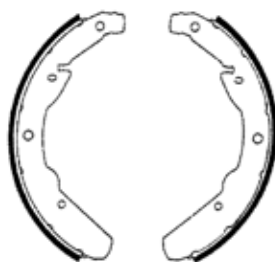

1238 Remschoenen
252 x 56
Achteraan
Type 2 08/70-07/71
Bremsbacken
252 x 56
Hinten
Typ 2 08/70-07/71

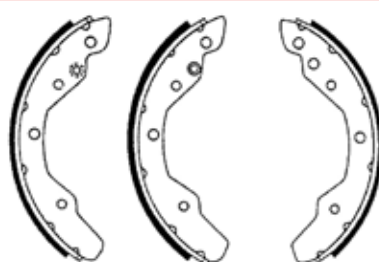

1238-1 Remschoenen
252 x 56
Achteraan
Type 2 08/71-12/72
Bremsbacken
252 x 56
Hinten
Typ 2 08/71-12/72

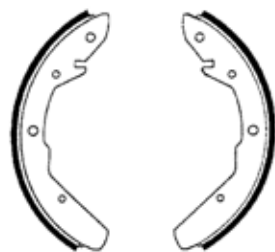

1238-2 Remschoenen
252 x 56
Achteraan
Type 2 01/73-07/79
Bremsbacken
252 x 56
Hinten
Typ 2 01/73-07/79

Remschoenmontage

Deze bevestigingssets omvatten alle clips, veertjes en benodigheden voor montage van de remschoenen op hun grondplaat. Een set bevat alles om 2 remtrommels te monteren.

Befestigungssatz Bremsbacken

Zu diesem Set gehören alle Klammern, Federn und andere Teile, die zur Anbringung der Bremsbacken nötig sind. Ein Set beinhaltet alles, um zwei Bremsstrommeln (eine Achse) zu montieren.



1239 Bevestigingsset remschoenen universeel
Befestigungssatz Bremsbacken universal
• Typ(e) 1/Typ(e) 14 08/67-

1239-05 Bevestigingsset remschoenen, vooraan
Befestigungssatz Bremsbacken, vorn
• Typ(e) 1/Typ(e) 14 08/57-07/64

1239-06 Bevestigingsset remschoenen, achteraan
Befestigungssatz Bremsbacken, hinten
• Typ(e) 1/Typ(e) 14 08/57-07/64

1239-07 Bevestigingsset remschoenen, vooraan
Befestigungssatz Bremsbacken, vorn
• Typ(e) 1/Typ(e) 14 08/64-

1239-08 Bevestigingsset remschoenen, achteraan
Befestigungssatz Bremsbacken, hinten
• Typ(e) 1/Typ(e) 14 08/64-
• 1302/03 08/70-

1239-09 Bevestigingsset remschoenen, vooraan
Befestigungssatz Bremsbacken, vorn
• 1302/03

1239-10 Bevestigingsset remschoenen, vooraan
Befestigungssatz Bremsbacken, vorn
• Typ(e) 2 03/55-07/70

1239-11 Bevestigingsset remschoenen, achteraan
Befestigungssatz Bremsbacken, hinten
• Typ(e) 2 08/63-07/79

1290 Klinknagel voor rembeleg, per stuk
Niete für Bremsbelag, Stück



- 1239-170** Steun handremkabel, links
Halter für Bremsseil, links
 • Typ(e) 2 03/55-07/63

- 1239-180** Steun handremkabel, rechts
Halter für Bremsseil, rechts
 • Typ(e) 2 03/55-07/63



- 1239-260** Handremstang, links
Handbremsdruckstange, links
 • Typ(e) 2 03/55-07/71

- 1239-270** Handremstang, rechts
Handbremsdruckstange, rechts
 • Typ(e) 2 03/55-07/71



- 1239-95** Hoefjzerklem handremhendel op remschoen.
Klammer für Handbremstattel

- 1293-5** Ankerplaat (remdrager) links achteraan.
Bremsträger hinten, links
 • Typ(e) 1 08/67-

- 1294-5** Ankerplaat (remdrager) rechts achteraan
Bremsträger hinten, rechts
 • Typ(e) 1 08/67-

Remblokken

Per 4 stuks verkocht. (2 wielen, 1 as)

Bremsklötze

Verkauf setweise (4 Stück = eine Achse)

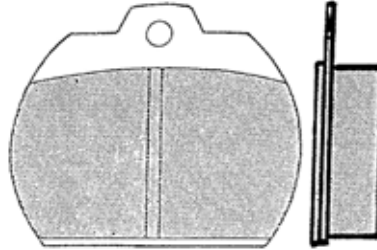

- 1240** Remblokken
Bremsklötze
 • 63 x 52 x 16.5mm
 • Typ(e) 1 08/72-
 • 1303 08/72-

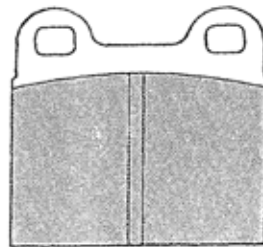

Gebruikt in BBT 1248

Zu verwenden mit # 1248

- 1243** Remblokken
Bremsklötze
 • 56 x 53 x 15mm
 • Typ(e) 1 08/71-08/72
 • 1302 08/71-
 • 1303 -08/72
 • Typ(e) 3 -07/71

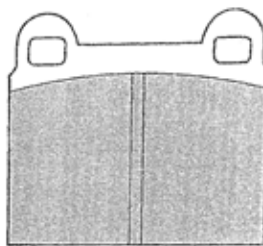

- 1241** Remblokken
Bremsklötze
 • 62 x 56 x 15mm
 • Typ(e) 3 07/71-
 • Typ(e) 4 -07/72

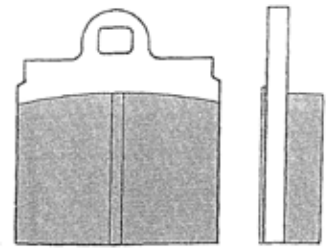

- 1242** Remblokken
Bremsklötze
 • 50 x 58 x 15mm
 • Typ(e) 1 -08/71
 • 1303 -08/71

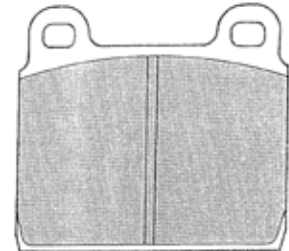

- 1244** Remblokken
Bremsklötze
 • 77 x 70 x 15mm
 • Typ(e) 2 08/70-07/72

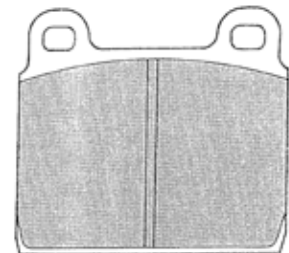

- 1245** Remblokken
Bremsklötze
 • 77 x 70 x 19mm
 • Typ(e) 2 08/72-07/79
 • Typ(e) 25 08/79-07/85

Remflexibels

Bremsschläuche



1260 Remflexibel vooraan man-vrouw, 480 mm
Type 1 49-07/65
Type 2 50-02/55
Bremsschlauch vorn
Außen-/Innengewinde, 480 mm
Typ 1 49-07/65
Typ 2 50-02/55



1261 Remflexibel vooraan met trommelremmen
Man-vrouw, 385 mm
Type 1 08/65-
Type 3 08/65-07/67
Bremsschlauch vorn, mit Trommelbremsen
Außen-/Innengewinde, 385 mm
Typ 1 08/65-
Typ 3 08/65-07/67



1262 Remflexibel vooraan met schijven
Man-vrouw, 355 mm
Type 1 08/66-
Type 3 08/67-07/73
Type 2 achteraan 08/67-07/72
Bremsschlauch vorn, mit Scheibenbremsen
Außen-/Innengewinde, 355 mm
Typ 1 08/66-
Typ 3 08/67-07/73
Typ 2 hinten 08/67-07/72



1263 Remflexibel vooraan Vrouw-vrouw, 330 mm
1303 09/73-07/79
Type 2 vooraan 08/70-
Bremsschlauch vorn
Innen-/Innengewinde, 330 mm
1303 09/73-07/79
Typ 2 vorne 08/70-



1263-100 Remflexibel vooraan Vrouw-vrouw, 300 mm
1302/03 08/70-08/73
Bremsschlauch vorn
Innen-/Innengewinde, 300 mm
1302/03 08/70-08/73



1264 Remflexibel vooraan Man-vrouw, 440 mm
Type 1 08/64-07/66
Type 2 03/55-07/70
T181
Bremsschlauch vorn
Außen-/Innengewinde, 440 mm
Typ 1 08/64-07/66
Typ 2 03/55-07/70
T181



1265 Remflexibel achteraan voor versnellingsbak met steekassen
Vrouw-vrouw, 270 mm
Type 1/Type 14/ Type 3
Type 2 03/55-07/67
Type 2 rechts achteraan 08/67-07/79
T181
Bremsschlauch hinten, für Pendelachse
Innen-/Innengewinde, 270 mm
Typ 1/ Typ 14/ Typ 3
Typ 2 03/55-07/67
Typ 2 rechts hinten 08/67-07/79
T181



1266 Remflexibel achteraan voor versnellingsbak met cardanassen man-vrouw, 245 mm
Type 1/ Type 14/ Type 3/ T181
Bremsschlauch hinten, für Schräglenkerachse
Außen-/Innengewinde, 245 mm
Typ 1/ Typ 14/ Typ 3/ T181



1264-005 Remflexibel vooraan man-vrouw, 455 mm
Type 2 08/67-07/70
Bremsschlauch vorne
Außen-/Innengewinde, 455 mm
Typ 2 08/67-07/70



1264-1 Remflexibel links achteraan man-vrouw, 280 mm
Type 2 08/70-07/79
Bremsschlauch links, hinten
Außen-/Innengewinde, 280 mm
Typ 2 08/70-07/79

Rubberen inspectieplugs remvoering

Bent u uw rubberen inspectieplugs verloren tijdens het bijstellen van uw remmen of tijdens het rijden? Dan hebben wij hier een complete kit met 16 stuks voor u.

Verschlussstopfen

Sind Ihnen die Verschlussstopfen beim Einstellen der Bremsen oder während der Fahrt verloren gegangen? Wir haben einen kompletten Satz (16 Stück) für Sie im Programm.



1295 Rubberen inspectieplugs remvoering
Verschlussstopfen

Remvloeistof Dot4

Bremsvloeistof DOT4



1299-500 Remvloeistof DOT4
Bremsvloeistof DOT4
• 500 ml

1299 Remvloeistof DOT4
Bremsvloeistof DOT4
• 1l

Remleidingen

Bremsleidingen



1258 Blauwe remleiding, 0,5 meter
Van reservoir naar hoofdremcilinder.
Blauer Bremsleitungsschlauch, 0,5 m
Vom Bremsvloeistofbehälter zum
Hauptbremszylinder.



1258-100 Remvloeistofleiding, reservoir -
hoofdremcilinder, 1 meter
Leitungen für Bremsvloeistof,
Meterware
• Typ(e) 1 -07/67



1258-001 Remvloeistofleiding
reservoir/ hoofdremcilinder metaal
Bremsleidingen
Zwischen Bremsvloeistofbehälter
und Hauptbremszylinder, Metall
• Typ(e) 1 -07/67



1258-002 Remvloeistofleiding
reservoir/ hoofdremcilinder metaal
Bremsleidingen
Zwischen Bremsvloeistofbehälter
und Hauptbremszylinder, Metall
• Typ(e) 1 08/67-



1258-003 Remvloeistofleiding
reservoir/ hoofdremcilinder metaal
Bremsleidingen
Zwischen Bremsvloeistofbehälter
und Hauptbremszylinder, Metall
• 1302/03 08/70-

Remvloeistof reservoir

Bremsvloeistofbehälter



1257-03 Remvloeistof reservoir
Bremsvloeistofbehälter
• Typ(e) 1 12/53-01/57



1257-04 Remvloeistof reservoir
Bremsvloeistofbehälter
• Typ(e) 1 01/57-07/60



1257-05 Remvloeistof reservoir afsluitdop
Deckel Bremsvloeistofbehälter
• Typ(e) 1 12/53-07/61



1257-11 Remvloeistof reservoir, vierkant
Bremsvloeistofbehälter, vierkant
• Typ(e) 1 08/61-07/66



1257-115 Remvloeistof reservoir
dubbel circuit
Bremsvloeistofbehälter
Zweikreis
• Typ(e) 1 08/66-07/67



1257-12 Remvloeistof reservoir, rechthoekig
Bremsvloeistofbehälter, rechthoekig
• Typ(e) 1 08/67-



1257-10 Remvloeistof reservoir afsluitdop
Deckel Bremsvloeistofbehälter
• Typ(e) 1 08/61-



- 1257-130** Remvloeistof reservoir op hoofdremcilinder
Bremsflüssigkeitsbehälter auf Hauptbremszylinder
- Typ(e) 1 08/67-

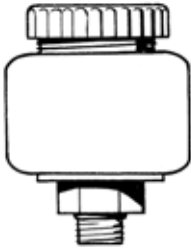

- 1257-20** Remvloeistof reservoir
Bremsflüssigkeitsbehälter
- Typ(e) 2 -07/66

- 1257-21** Remvloeistof reservoir Duitse topkwaliteit
Bremsflüssigkeitsbehälter Deutsche Qualität
- Typ(e) 2 -07/66



- 1257-220** Remvloeistof reservoir
Bremsflüssigkeitsbehälter
- Typ(e) 2 08/66-07/67



- 1257-23** Remvloeistof vulreservoir
Bremsflüssigkeitsbehälter
- Typ(e) 2 08/67-07/72



- 1257-24** Remvloeistof vulreservoir
Bremsflüssigkeitsbehälter
- Typ(e) 2 08/72-07/79



- 1257-25** Remvloeistof reservoir, voor servo
Bremsflüssigkeitsbehälter für Bremskraftverstärker
- Typ(e) 2 08/72-07/79



- 1257-550** Rubber tussen slang vul/remvloei-
 stofreservoir
Gummitülle zwischen Bremsflüssigkeitsbehälter und Leitung
- Typ(e) 2 08/67-08/79

Remleidingen en toebehoren

Deze sets bevat alle leidingen op juiste lengte waarvan de aansluitingen reeds gefelst zijn. Voor linksgestuurde voertuigen. Duitse kwaliteit.

Bremsleitungssätze aus Metall

Diese Sätze umfassen alle Leitungen in der erforderlichen Länge, die Anschlüsse sind bereits montiert. Für linksgelenkte Fahrzeuge. Deutsche Qualität.



- 1254-01** Remleidingset, origineel
Bremsleitungssatz, original
- Typ(e) 1/Typ(e) 14 -07/57

- 1254-02** Remleidingset enkel circuit, origineel
Bremsleitungssatz Einkreis, original
- Typ(e) 1/Typ(e) 14 08/57-07/66

- 1254-03** Remleidingset dubbel circuit, steekassen, origineel
Bremsleitungssatz, Zweikreis, Pendelachse, original
- Typ(e) 1/Typ(e) 14 08/66-

- 1254-04** Remleidingset dubbel circuit, cardan, origineel
Bremsleitungssatz, Zweikreis, Schräglenker, original
- Typ(e) 1/Typ(e) 14 08/66-

- 1254-05** Remleidingset schijfremmen, origineel
Bremsleitungssatz, Scheibenbremsen, original
- 1302/03 -07/74

- 1254-06** Remleidingset schijfremmen, origineel
Bremsleitungssatz, Scheibenbremsen, original
- 1303 08/74-07/79

- 1254-07** Remleidingset trommelremmen, origineel
Bremsleitungssatz, Trommelbremsen, original
- 1302/03 -07/74

- 1254-08** Remleidingset, trommelremmen, origineel
Bremsleitungssatz, Trommelbremsen, original
- 1303 08/74-07/79

- 1254-20** Remleidingset, origineel
Bremsleitungssatz, original
- Typ(e) 2 -03/55

- 1254-21** Remleidingset, origineel
Bremsleitungssatz, original
- Typ(e) 2 03/55-04/56 ch 170,000

- 1254-22** Remleidingset, origineel
Bremsleitungssatz, original
- Typ(e) 2 04/56-07/63

- 1254-23** Remleidingset, enkel circuit, origineel
Bremsleitungssatz, Einkreis, original
- Typ(e) 2 08/63-07/66

- 1254-24** Remleidingset, dubbel circuit, origineel
Bremsleitungssatz, Zweikreis, original
- Typ(e) 2 08/66-07/67



- 1254-300** Remleidingset
Bremsleitungssatz
- Typ(e) 2 08/67-07/69



- 1254-310** Remleidingset
Bremsleitungssatz
- Typ(e) 2 08/69-07/70



1254-320 Remleidingset
Bremsleitungssatz
• Typ(e) 2 08/70-07/71



1254-330 Remleidingset
Bremsleitungssatz
• Typ(e) 2 08/70-07/71
• servo



1254-340 Remleidingset
Bremsleitungssatz
• Typ(e) 2 08/71-07/72



1254-350 Remleidingset
Bremsleitungssatz
• Typ(e) 2 08/72-11/72



1254-360 Remleidingset
Bremsleitungssatz
• Typ(e) 2 12/72-07/79



1255 Doorvoerrubber remleiding, 4 stuks
Durchführungsgummi Bremsleitung,
Satz (4 Stück)



1256 T-stuk voor metalen remleiding
T-Stück Bremsleitung, Metall



1269 Clips voor remleiding, per stuk
Bremsleitungsklammer, Stück
• Typ(e) 1/Typ(e)14



1269-200 Remleiding klem op chassis, per stuk
Bremsleitungsklammer, Stück
• Typ(e) 2 -07/67



1269-300 Remleiding klem op chassis, per stuk
Befestigungsclip für Bremsleitung,
Stück
• Typ(e) 2 08/67-07/79

Remankerplaten per stuk

*Bremsankerplatte,
Stück*



1293-300 Ankerplaat achteraan, links
Bremsankerplatte hinten, links
• Typ(e) 1 -10/57



1294-300 Ankerplaat achteraan, rechts
Bremsankerplatte hinten, rechts
• Typ(e) 1 -10/57



1293-5 Ankerplaat achteraan, links
Bremsankerplatte hinten, links
• Typ(e) 1 08/67-



1294-5 Ankerplaat achteraan, rechts
Bremsankerplatte hinten, rechts
• Typ(e) 1 08/67-



1291-800 Ankerplaat vooraan, links
Bremsankerplatte vorn, links
• Typ(e) 2 03/55-08/63



1292-800 Ankerplaat vooraan, rechts
Bremsankerplatte vorn, rechts
• Typ(e) 2 03/55-08/63



1293-800 Ankerplaat achteraan, links
Bremsankerplatte hinten, links
• Typ(e) 2 03/55-08/63



1294-800 Ankerplaat achteraan, rechts
Bremsankerplatte hinten, rechts
• Typ(e) 2 03/55-08/63

1293-9 Ankerplaat achteraan, links
Bremsankerplatte hinten, links
• Typ(e) 2 08/70-07/79

- 1294-9** Ankerplaat achteraan, rechts
Bremsankerplatte hinten, rechts
 • Typ(e) 2 08/70-07/79

Remtrommels per stuk

Bremstrommeln Stück



- 1283** Remtrommel vooraan, 5 - gaats
Bremstrommel vorn, 5-Loch
 • 49-07/65

- 1284** Remtrommel vooraan, 5 - gaats
Bremstrommel vorn, 5-Loch
 • 08/65-07/67

- 1280** Remtrommel vooraan, 4 - gaats
Bremstrommel vorn, 4-Loch
 • 08/67-

- 1286** Remtrommel vooraan, 4 - gaats
Bremstrommel vorn, 4-Loch
 • 1302/03

- 1287-01** Remtrommel vooraan, 5 - gaats
Bremstrommel vorn, 5-Loch
 • Typ(e) 2 08/63-07/67

- 1287** Remtrommel vooraan, 5 - gaats
Bremstrommel vorn, 5-Loch
 • Typ(e) 2 08/67-07/70

- 1285** Remtrommel achteraan, 5 - gaats
Bremstrommel hinten, 5-Loch
 • 49-07/67

- 1281** Remtrommel achteraan, 4 - gaats
Bremstrommel hinten, 4-Loch
 • 08/67-

- 1287-10** Remtrommel achteraan, 5 - gaats
Bremstrommel hinten, 5-Loch
 • Typ(e) 2 03/55-07/63

- 1287-11** Remtrommel achteraan, 5 - gaats
Bremstrommel hinten, 5-Loch
 • Typ(e) 2 08/63-07/67

- 1288** Remtrommel achteraan, 5 - gaats
Bremstrommel hinten, 5-Loch
 • Typ(e) 2 08/67-07/70

- 1289** Remtrommel achteraan, 5 - gaats
Bremstrommel hinten, 5-Loch
 • Typ(e) 2 08/70-07/79

- 1282-1** Remtrommel achteraan, 5 - gaats
Bremstrommel hinten, 5-Loch
 • Typ(e) 3 08/63-07/65

- 1282** Remtrommel achteraan
Bremstrommel hinten, 4-Loch
 • Typ(e) 3 08/66-07/74

- 1449** Moer achterremtrommel
Kronenmutter
 • Typ(e) 1/ Typ(e) 14/ Typ(e) 2/ Typ(e) 3 -07/63

- 1448** Moer achterremtrommel
Kronenmutter
 • Typ(e) 2 08/63-07/79
 • Typ(e) 25 05/79-07/92



- 1445** Naaf (flens) voor achterremtrommel
Radnabe
 • Typ(e) 3 08/65-

Remschijf per stuk

Bremsscheiben Stück



- 1270** Remschijf
Bremsscheibe
 • Typ(e) 1/ Typ(e) 14/ Typ(e) 3 -06/71



- 1271** Stofplaat achter remschijf
Staubschutzblech
 • Typ(e) 1 12/1300

- 1272** Stofplaat achter remschijf
Staubschutzblech
 • Typ(e) 1 1302/03



- 1275-100** Remschijf
Bremsscheibe
 • Typ(e) 2 08/70-07/72

- 1275** Remschijf
Bremsscheibe
 • Typ(e) 2 08/72-07/79

Aangepaste remschijven

Deze remschijf/remtrommel zijn aangepast naar 5-gaats Porsche (5x130) (Fuchs) of Golf steek (4x100). Dit geeft als voordeel dat er geen adapters meer worden gebruikt. Probleemloos te monteren op de originele assen, verkocht per stuk.

Bremstrommeln und -scheiben mit geänderten Lochkreisen

Diese Bremsscheiben und -trommeln tragen wahlweise Porsche-Lochkreis (5x130) oder Golf-Lochkreis (4x100). Dadurch entfällt das Montieren von Adaptern und es entsteht keine ungewollte Spurverbreiterung. Verkauf stückweise.

- 1280-1** Remtrommel vooraan
 5-gaats(5x130) Porsche (Fuchs)
Bremstrommel vorn
 5-Loch (5x130) Porsche
 • Typ(e) 1 08/67-

- 1280-2** Remtrommel vooraan
 4-gaats (4x100) Golf steek
Bremstrommel vorn
 4-Loch (4x100) Golf
 • Typ(e) 1 08/67-



- 1270-999** Remschijf zonder gaten
Bremsscheibe, ungebohrt
 • Typ(e) 1/ Typ(e) 14/ Typ(e) 3



1270-1 Remschijf
5-gaats (5x130) Porsche (Fuchs)
Bremsscheibe
5-Loch (5x130) Porsche
• Typ(e) 1/Typ(e) 14/ Typ(e) 3



1270-2 Remschijf
4-gaats (4x100) Golf steek
Bremsscheibe
4-Loch (4x100) Golf
• Typ(e) 1/Typ(e) 14/ Typ(e) 3



1281-999 Remtrommel achteraan
zonder gaten
Bremstrommel hinten
ungebohrt
• Typ(e) 1 08/67-



1281-1 Remtrommel achteraan
5-gaats (5x130) Porsche (Fuchs)
Bremstrommel hinten
5-Loch (5x130) Porsche
• Typ(e) 1 08/67-



1281-2 Remtrommel achteraan
4-gaats (4x100) Golf steek
Bremstrommel hinten
4-Loch (4x100) Golf
• Typ(e) 1 08/67-



1286-1 Remtrommel vooraan
4-gaats (4x130) kever en 5-gaats
(5x130) Porsche
Bremstrommel vorn
4-Loch (4x130) Käfer und 5-Loch
(5x130) Porsche
• 1302/03

1286-2

Remtrommel vooraan
4-gaats (4x100) Golf
Bremstrommel vorn
4-Loch (4x100) Golf
• 1302/03

Set ringen voor remtrommel

Deze ringen kunnen gebruikt worden om van een 4-gaats kever remtrommel naar een 5-gaats kever remtrommel te gaan (5x205). De set bestaat uit 4 ringen waarvan 2 dikke en 2 dunne. De dunne ring gaat achter de 5-gaats remtrommel en de dikke langs de buitenkant waar de moer op komt. Verkocht per set voor 2 remtrommels.

Umrüstsatz Bremstrommel Hinterachse

Diese Distanzringe werden benötigt, wenn man einen Käfer mit 4-Lochkreis (4x130) auf 5 Lochkreis (5x205) umrüsten möchte. Das Set beinhaltet zwei breite und zwei schmale Ringe. Der dünne Ring wird zuerst auf die Halbwellen geschoben, dann die Trommel aufgesetzt und zum Schluss kommt der dicke Ring dran, dann erst abschließend die Kronenmutter. Verkauf satzweise (4 Stück = eine Achse).



1412 Set ringen voor remtrommel achteraan
Umrüstsatz Bremstrommel Hinterachse
von LK 4x130 auf 5x205

4

Mechanische remdrukversterker

Kent u het gevoel van een zwakke remdruk? Dankzij dit systeem hebt u 30 % meer remdrukrendement. Eenmaal gemonteerd, herkent u uw oud remsysteem niet meer. Volledig geleverd met alle benodigdheden voor montage.

Bremskraftverstärker, mechanisch

Kennen Sie das Gefühl eines schwachen Bremsdrucks? Dank dieses Systems haben Sie 30 Prozent mehr Bremsdruck. Einmal montiert, erkennen Sie Ihr altes Bremssystem nicht mehr wieder. Wird komplett mit allen zur Montage notwendigen Teilen geliefert.



1297 Mechanische remdrukversterker
Bremskraftverstärker, mechanisch

Remcilinderpasta

Bremszylinder-Paste



1298 Remcilinderpasta (ATE) 180gr
Bremszylinder-Paste (ATE) 180 gr

Remontluchter

Entlüftungshilfe



8600 Remontluchter
Diese Entlüftungshilfe erleichtert das Entlüften des Bremssystems.

Schijfremkit

Deze kit omvat alles om uw Type 1 remsysteem aan te passen naar schijfremmen, de achterste zijn voorzien voor een mechanische handrem. De set bestaat uit 2 remschijven, 2 aluminium adapters, 2 remklauwen, 2 stofplaten, 2 handremkabels, leidingen en lagers.

Bremsscheiben-Umrüstsätze

Zu diesen Sätzen gehört alles, was Sie brauchen, um Ihren Käfer auf Scheibenbremsen sowohl an der Vorder-, als auch an der Hinterachse umzurüsten. Hinterrad-Scheibenbremsen sind für mechanische Handbremse vorgesehen. Ein Satz besteht aus zwei Scheiben, zwei Aluminiumnaben, zwei Bremssätteln, zwei Haltern, (bei Hinterradbremmen: zwei Handbremszügen) und Montagematerial.



1276-01 Schijfremkit vooraan 5x205
Enkel te gebruiken bij verlaagde spindels mits kleine aanpassingen
Scheibensatz vorn 5x205
Bei Verwendung mit Tieferlegungsachsschenkeln sind kleine Anpassungsarbeiten notwendig.
• Typ(e) 1 -07/65

1276-03 Schijfremkit vooraan 5x205
Scheibensatz vorn 5x205
• Typ(e) 1 08/67-07/68

1276-04 Schijfremkit vooraan 5x205
Scheibensatz vorn 5x205
• Typ(e) 1 08/68-

1276-10 Schijfremkit achteraan 5x205
Voor korte assen
Scheibensatz hinten 5x205
Für schmale Achsen
• Typ(e) 1 -07/67

1276-11 Schijfremkit achteraan 5x205
Scheibensatz hinten 5x205
• Typ(e) 1 08/67-07/72 swing
• Typ(e) 1 08/68-07/72 IRS

1276-12 Schijfremkit achteraan (5x205)
Scheibensatz hinten 5x205
• Typ(e) 1 08/72- IRS

1278 Schijfremkit achter (IRS) voor versnellingsbak met kardanasen 4x130
Scheibensatz hinten, für Schräglenker 4x130
• Typ(e) 1 08/68-

1279 Schijfremkit achter (Swing) voor versnellingsbak met steekassen 4x130
Scheibensatz hinten, für Pendelachsen 4x130
• Typ(e) 1 08/67-

1279-1 Remblokken set voor schijfremkit achteraan
Voor BBT #1278 en #1279, per 4
Satz Bremsklötze für Bremsscheibensatz hinten
Für BBT #1278 & #1279, Satz (4 Stück).

4

Schokdempers

Stoßdämpfer

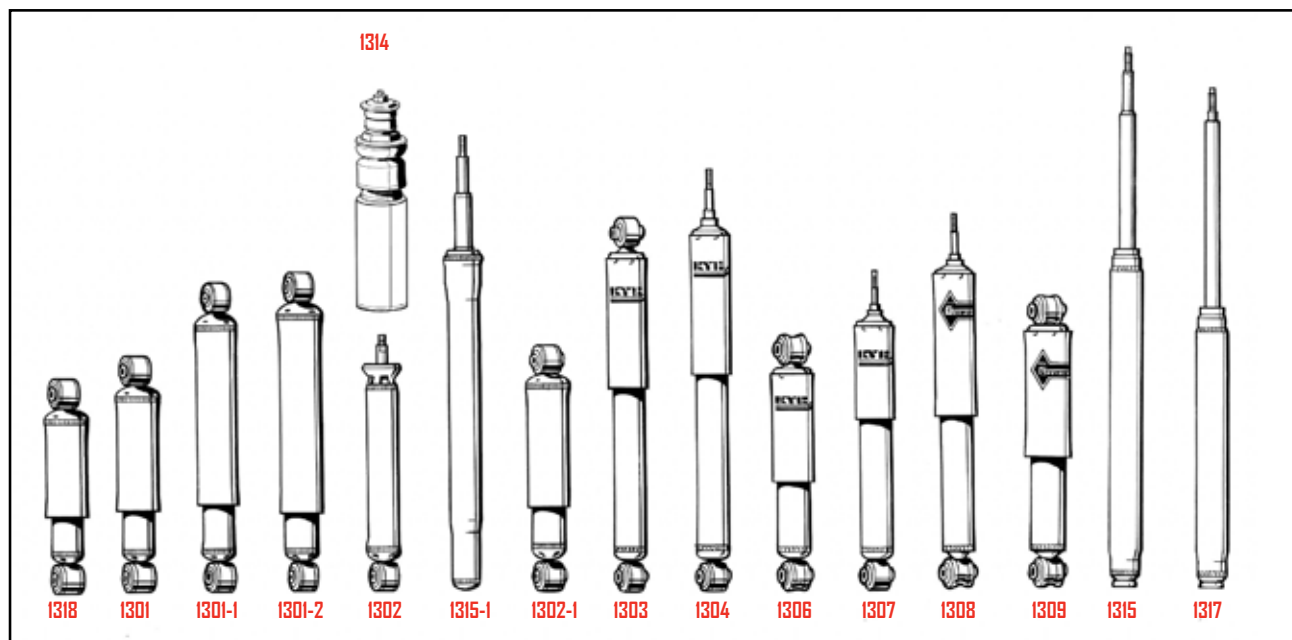
Olieschokdempers
Öldruck-Stoßdämpfer

Code	Beschrijving / Beschreibung	Type / Typ
1318	Vooraan / Vorne Achteraan / Hinten	Typ(e) 1 50-52 Typ(e) 1 50-52
1301	Vooraan / Vorne Achteraan / Hinten	Typ(e) 1 12/52-07/64 Typ(e) 2 -07/67 Typ(e) 1 Typ(e) 2 -07/67
1301-005	Achteraan / Hinten	Typ(e) 1 1303 IRS
1301-1	Achteraan / Hinten	Typ(e) 2 08/67-07/71
1301-2	Achteraan / Hinten	Typ(e) 2 08/71-1979
1302	Achteraan / Hinten	Typ(e) 1 12/13/1500 & KG 08/64-
1315-1	Vooraan (Mc Pherson met 3 bouten) / Vorne (Federbein mit 3 Bolzen)	Typ(e) 1 1302/1303 -07/73
1302-1	Vooraan / Vorne	Typ(e) 2 08/67-1979
1314	Montagestuk voor product code 1302 / Montageteil für Nr.1302	

B.B.T. heeft voor u zowel de originele olieschokdempers, als de gasschokdempers.
BBT hat sowohl die originalen Öldruck-Stoßdämpfer als auch die Gasdruck-Stoßdämpfer im Programm.

© BBT 2012 - Exploded View 4-03 / G4C451

Gasschokdempers 'KYB'

Gasdruck-Stoßdämpfer 'KYB'

1303 Gasschokdemper vooraan/achter-
aan
Type 1/ Type 14 vooraan 12/52-
07/65
Type 1 achteraan swing
Type 2 -07/67 vooraan/achteraan
Type 2 08/67-07/79 vooraan
Type 3 vooraan/achteraan
T181 achteraan
Gasdruck-Stoßdämpfer
Typ 1/ Typ 14 vorne 12/52-07/65
Typ 1 hinten, Pendelachse
Typ 2 -07/67 vorn/hinten
Typ 2 08/67-07/79 vorne
Typ 3 vorne/hinten
T181 hinten

1304 Gasschokdemper vooraan
Gasdruck-Stoßdämpfer, vorn
• Typ(e) 1 08/65-/Typ(e) 14 08/65-/
Typ(e) 181

1306 Gasschokdemper
extreem verlaagd
Type 1/ Type 14 vooraan 12/52-
07/65
Type 1 achteraan swing
Type 2 -07/67 vooraan/achteraan
Type 2 08/67-07/79 vooraan
Type 3 vooraan/achteraan
T181 achteraan
Gasdruck-Stoßdämpfer
Tiefergelegt
Typ 1/ Typ 14 vorne 12/52-07/65
Typ 1 hinten, Pendelachse
Typ 2 -07/67 vorn/hinten
Typ 2 08/67-07/79 vorne
Typ 3 vorne/hinten
T181 hinten

1307 Gasschokdemper vooraan
extreem verlaagd
Gasdruck-Stoßdämpfer, vorn
Tiefergelegt
• Typ(e) 1 08/65-/Typ(e) 14 08/65-/
Typ(e) 181

1308 Gasschokdemper vooraan 'Heavy
Duty'
*Gasdruck-Stoßdämpfer, vorn 'Heavy
Duty'*
• Typ(e) 1 08/65-/Typ(e) 14 08/65-/
Typ(e) 181

1309 Gasschokdemper 'Heavy Duty'
Type 1/ Type 14 vooraan 12/52-
07/65
Type 1 achteraan swing
Type 2 -07/67 vooraan/achteraan
Type 2 08/67-07/79 vooraan
Type 3 vooraan/achteraan
T181 achteraan
Gasdruck-Stoßdämpfer, 'Heavy Duty'
Typ 1/ Typ 14 vorne 12/52-07/65
Typ 1 hinten, Pendelachse
Typ 2 -07/67 vorn/hinten
Typ 2 08/67-07/79 vorne
Typ 3 vorne/hinten
T181 hinten

1315 Gasschokdemper vooraan
Mc Pherson met 3 bouten
Gasdruck-Stoßdämpfer, vorn
Federbein mit 3 Bolzen
• 1302/03 -07/73

1317 Gasschokdemper vooraan
Mc Pherson met 2 bouten
Gasdruck-Stoßdämpfer, vorn
Federbein mit 2 Bolzen
• 1303 08/73-07/79

Stuurdemper

Lenkungsämpfer



1312 Stuurdemper
Lenkungsämpfer
• Typ(e) 1 03/60-

1313 Stuurdemper
Lenkungsämpfer
• 1302/03

1316 Stuurdemper
Lenkungsämpfer
• Typ(e) 2 03/55-07/79

1310 Stuurdemper
Lenkungsämpfer
• Typ(e) 3

Schokdempers met veer

Deze hydraulische schokdempers zijn uitgerust met verchromde veren voor extra ophan-
gingsvermogen. Deze zijn zeer nuttig bij zware
belasting zoals bij buggy, baja of trike. Per paar
verkocht.

Stoßdämpfer mit Federn

*Diese Öldruck-Stoßdämpfer sind mit verchrom-
ten Spiralfedern ausgestattet. Sie sind sehr
nützlich beim Höherlegen eines Bajas oder
Buggies und unterstützen die Federwirkung der
Drehstäbe. Verkauf paarweise.*



1375 Spiraaldempers vooraan/achteraan
Type 1/ Type 14 vooraan 12/52-
07/65
Type 1 achteraan swing
Type 2 -07/67
*Stoßdämpfer mit verchromten
Spiralfedern*
vorne/hinten
Typ 1/ Typ 14 vorne 12/52-07/65
Typ 1 hinten, Pendelachse
Typ 2 -07/67

1376 Spiraaldempers vooraan
*Stoßdämpfer mit verchromten Spiral-
federn, vorne*
• Typ(e) 1/Typ(e)14 08/64-



Vooras Type 1 -07/65 origineel Vorderachskörper Typ 1 -7/65 original

Originele voorassen worden geleverd met naaldlagers maar zonder lamellen of ophangingsarmen.

Unsere Vorderachsen haben qualitativ hochwertige Nadellager, Federpakete und Tragarme werden gesondert verkauft.

5

Voorwiellophanging

Vorderradaufhängung

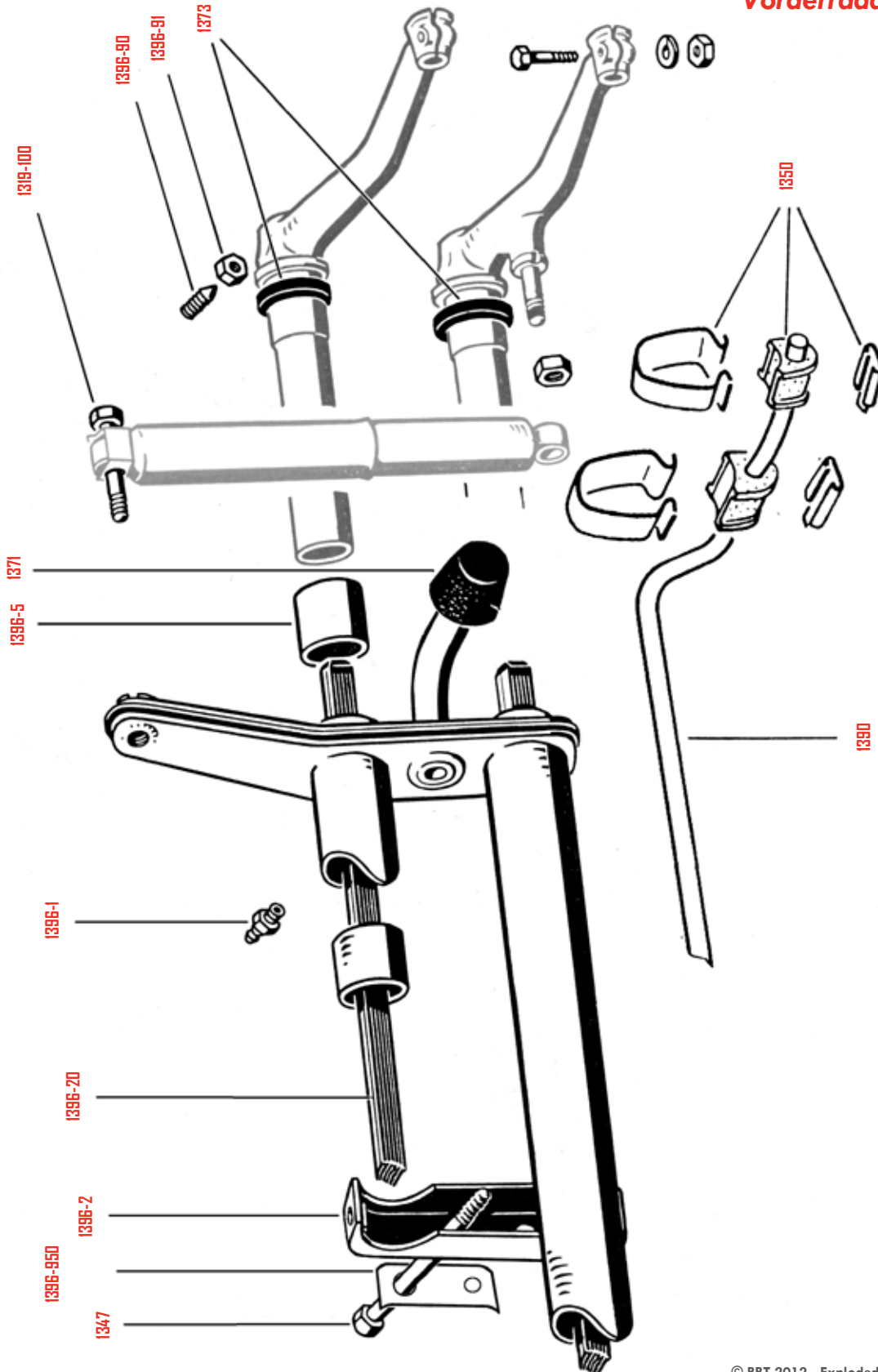

© BBT 2012 - Exploded View 4-04 / G4C556

Vooras Type 1 en onderdelen

De voorwielophanging van een Type 2 en Type 3 gebeurt altijd met een voorashuis. De kever daarentegen heeft 2 verschillende systemen van voorwielophanging. De kevers tot 07/65 hadden een vooras met fuseepennen, vanaf 08/65 is dit vervangen door ophangingsrotulen (kogelgewrichten). De 1302/03 modellen hebben het Mc Pherson ophangingsysteem (veerpoten). Tot 07/73 was dit onderaan gemonteerd met 3 bouten, na 08/73 met 2 bouten.

Vorderradaufhängung Typ 1 und Zubehör

Die Vorderradaufhängungen des Typ 2 und Typ 3 änderten sich im Laufe der Zeit nie. Der Käfer hingegen hatte zwei verschiedene Systeme der Vorderradaufhängung. Die Käfer hatten eine Bundbolzen-Vorderachse bis 07/65, danach wurden sie durch Kugelgelenke ersetzt. Die 1302/03 Modelle haben Federbeine. Bis 07/73 wurde sie unten mit drei Bolzen befestigt, nach 08/73 nur noch mit zwei Bolzen.



- 0704** Rubber tussen vooras en koetswerk per paar
Gummiunterlage oben für Aufbaubefestigung an Vorderachse
 Paar
 • 12/1300
 • Typ(e)14



- 0704-050** Plaatje op rubber vooras/koetswerk
Platte für Aufbaubefestigung Vorderachse
 • 12/1300
 • Typ(e)14



- 1319-100** Schokdemperbouten bovenaan per paar
Stoßdämpfer-Schrauben, vorne, oben
 Paar
 • Typ(e) 1/Typ(e)14 -07/62

- 1347** Voorasbouten compleet met veerringen in standaard lengte per paar
Schrauben für Vorderachskörper in Normallänge, komplett mit Federscheiben
 Paar



- 1350** Bevestiging stabilisatorstang, vooras, links en rechts
Stabi-Anbausatz, komplett
 • Typ(e) 1/Typ(e)14 -07/65



- 1371** Rubber stop vooras per paar
Anschlaggummis
 Paar
 • Typ(e) 1/Typ(e)14 -07/65



- 1373** Rubber tussen de draagarm en de vooras per 4
Tragarmdichtringe oben + unten
 Satz (4 Stück)
 • Typ(e) 1/Typ(e)14 -07/65



Met deze busjes gemaakt uit urethaan, vervangt u de naaldlagers en/of de bakelieten busjes, die achter de naaldlagers zitten. Ideaal voor alle terrein, minder praktisch voor gewone weg. In de praktijk vervangen de binnenkanten de bakelieten busjes en de buitenkanten de naaldlagers.

Mit diesen Buchsen aus rotem Urethan ersetzen Sie die Nadellager und die Bakelit-Buchsen, die hinter den Nadellagern sitzen. Ideal für's Gelände, weniger geeignet für den Straßenbetrieb.

- 1374-7** Urethaan bussen binnen-en buitenkant
Urethan-Buchsen
 Innen- und Außenseite für Vorderachse mit Bundbolzen
 • Typ(e) 1 -07/65

- 1390** Stabilisatorstang vooraan
Stabilisator, vorne
 • Typ(e) 1/Typ(e)14 -07/65

- 1396-1** Vetnippel voor vooras, A8 per stuk
Schmiernippel für Vorderachse, A8
 Stück

- 1396-2** Voorashuis
Bundbolzen-Vorderachskörper
 • Typ(e) 1/Typ(e)14 -07/65

- 1396-20** Lamellen in vooras, standaard per paar
Federpakete Bundbolzenachse, originale Länge
 Paar
 • Typ(e) 1/Typ(e)14 -07/65



- 1396-5** Vooraslager kever Type 1/ Type 14 boven 08/65- Type 1/ Type 14 boven + onder 08/61-07/65
Nadellager für Vorderachse
 Typ 1/Typ 14 oben 08/65-
 Typ 1/ Typ 14 oben + unten 08/61-07/65



- 1396-90** Centerbout in vooras
Schraube für Federpaket



- 1396-91** Moer voor centerbout in vooras
Mutter für Federpaket



- 1396-950** Borgingsplaatjes tussen voorasbouten per paar
*Sicherungsblech zur Vorderachsbe-
 festigung*
 Paar
 • Typ(e) 1 -07/65

Vooras Type 1 08/65- origineel Vorderachskörper Typ 1 08/65- original

Originele voorassen worden geleverd met naaldlagers maar zonder lamellen of ophangingsarmen.
Unsere Vorderachsen haben qualitativ hochwertige Nadel-lager. Federpakete und Tragarme werden gesondert verkauft.

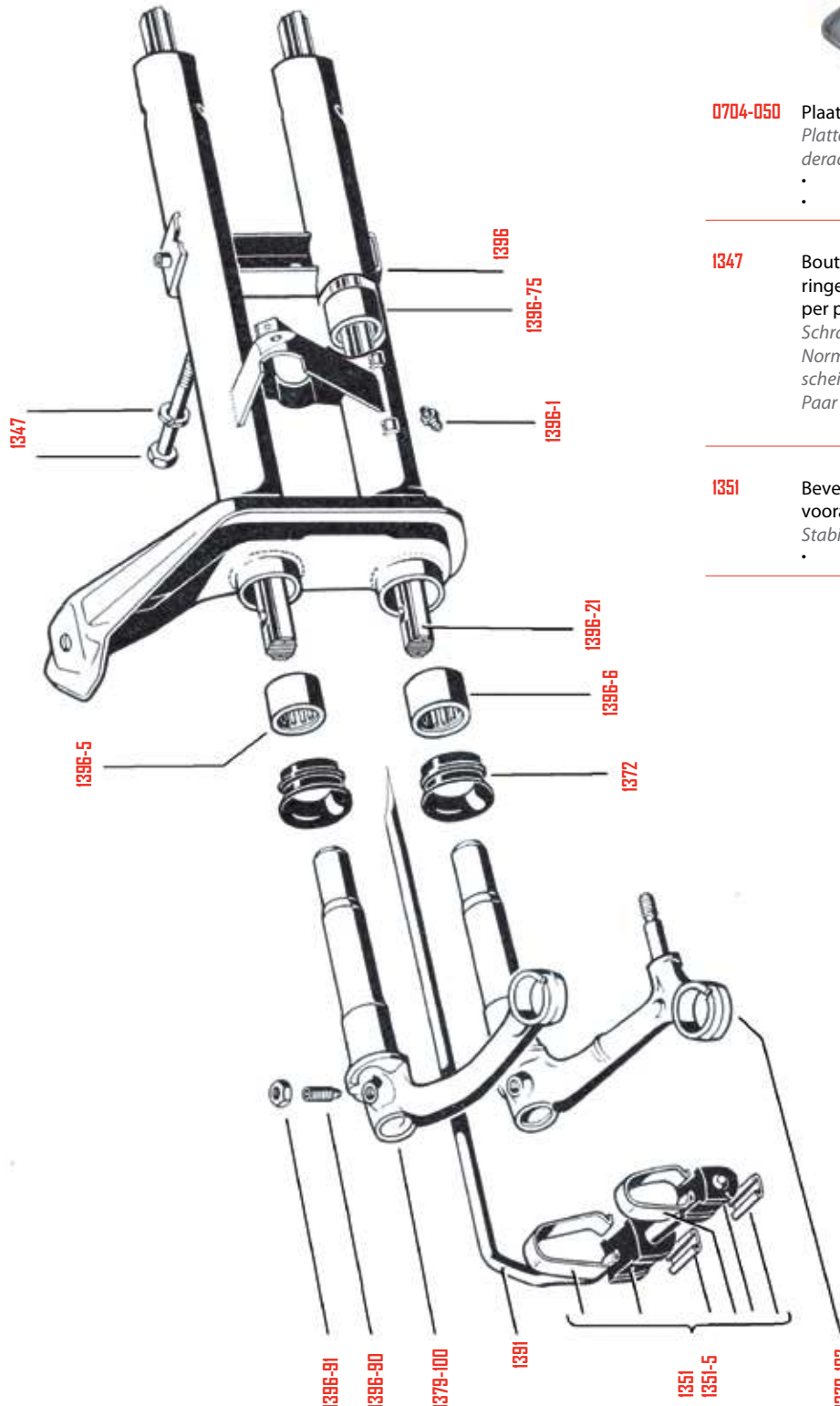

- 0704** Rubber tussen vooras en koetswerk per paar
Gummiunterlage oben für Aufbaubefestigung an Vorderachse
Paar
- 12/1300
 - Typ(e)14



- 0704-050** Plaatje op rubber vooras/koetswerk
Platte für Aufbaubefestigung Vorderachse
- 12/1300
 - Typ(e)14

- 1347** Bouten vooras compleet met veerringen in standaard lengte per paar
Schrauben für Vorderachskörper in Normallänge, komplett mit Federscheiben
Paar

- 1351** Bevestiging stabilisatorstang, vooras (voor 2 zijden)
Stabi-Anbausatz, komplett
- Typ(e) 1/Typ(e)14 08/65-



Met deze klemmen kunnen de voorste stabilisatorstangen en hun respectievelijke rubbers aangeschroefd worden! Vervaardigd uit roestvrij staal en geleverd per 4 stuks voor 1 auto (2 grote en 2 kleine!)

Stabi-Anbausatz, komplett. Diese Stabi-Schellen sind aus Edelstahl und für originale und Urethan-Lager geeignet. Durch ihre Konstruktion wird die Anbringung des Stabis vereinfacht.

- 1351-1** Roestvrij staal klemmen met bouten voor stabilisator
Edelstahl Stabi-Anbausatz, komplett.
• 12/13/15/1600/Typ(e)14

- 1351-5** Bevestiging stabilisatorstang, vooras (voor 2 zijden) origineel
Stabi-Anbausatz, komplett Original
• Typ(e) 1/Typ(e)14 08/65-



- 1372** Rubber tussen de draagarm en de vooras per 4
Tragarmdichtringe oben + unten Satz (4 Stück)
• Typ(e) 1/Typ(e)14 08/65-

- 1374-8** Urethaan busen buitenkant voor vooras met kogelscharnieren
Urethan-Buchsen Außenseite für Vorderachse mit Kugelgelenken
• Typ(e) 1 08/65-



Met deze busjes gemaakt uit rode urethaan, vervangt u de naaldlagers en/of de bakelieten busjes, die achter de naaldlagers zitten. Ideaal voor alle terrein, minder praktisch voor gewone weg. In de praktijk vervangen de binnenkanten de bakelieten busjes en de buitenkanten de naaldlagers.

Mit diesen Buchsen aus rotem Urethan ersetzen Sie die Nadellager und die Bakelit-Buchsen, die hinter den Nadellagern sitzen. Ideal für's Gelände, weniger geeignet für den Straßenbetrieb.

- 1374-9** Urethaan busen binnen-en buitenkant voor vooras met kogelscharnieren
Urethan-Buchsen Innen- und Außenseite für Vorderachse mit Kugelgelenken
• Typ(e) 1 08/65-

- 1379-100** Draagarm links bovenaan met rotule Origineel
Tragarm links oben mit Traggelenk Original
• Typ(e) 1/Typ(e)14 08/65-

- 1379-101** Draagarm rechts bovenaan met rotule Origineel
Tragarm rechts oben mit Traggelenk Original
• Typ(e) 1/Typ(e)14 08/65-

- 1379-102** Draagarm links onderaan met rotule Origineel
Traghebel links unten mit Traggelenk Original
• Typ(e) 1/Typ(e)14 08/65-

- 1379-103** Draagarm rechts onderaan met rotule Origineel
Traghebel rechts unten mit Traggelenk Original
• Typ(e) 1/Typ(e)14 08/65-

- 1391** Stabilisatorstang vooraan
Stabilisator vorn
• Typ(e) 1/Typ(e)14 08/65-

- 1396** Voorashuis
Kugelgelenk-Vorderachskörper
• Typ(e) 1/Typ(e)14 08/65-

- 1396-1** Vetnippel voor vooras, A8 per stuk
Schmiernippel für Vorderachse, A8 Stück

- 1396-21** Lamellen in vooras standaard per paar
Federpakete Kugelgelenkachse, originale Länge Paar
• Typ(e) 1/Typ(e)14 08/65-



- 1396-5** Vooraslager kever Type 1/Type 14 boven 08/65- Type 1/ Type 14 boven + onder 08/61-07/65
Nadellager für Vorderachse Typ 1/ Typ 14 oben 08/65- Typ 1/ Typ 14 oben + unten 08/61-07/65



- 1396-6** Vooraslager, onderaan
Nadellager für Vorderachse, unten
• Typ(e) 1/Typ(e)14 08/65-
• Typ(e) 3



- 1396-75** Metalen bus in vooras origineel
Buchse für Vorderachse innen Original
• Typ(e) 1/Typ(e)14 08/65-



- 1396-90** Centerbout in vooras
Schraube für Federpaket



- 1396-91** Moer voor centerbout in vooras
Mutter für Federpaket

Puma vooras Type 1 -07/65 Puma-Vorderachse Typ 1 -07/65

Verkiest u een "Puma" vooras, die u toelaat de hoogte van uw kever te regelen? Dan hebben wij deze speciaal gemaakte niet gelaste regelbare vooras voor u. Worden geleverd met naaldlagers maar zonder lamellen.
Suchen Sie eine verstellbare Bundbolzen-Vorderachse, mit der Sie die Höhe Ihres Käfers stufenlos einstellen können?
Dann haben wir mit diesen spezialangefertigten Puma-Achsen genau das richtige für Sie.

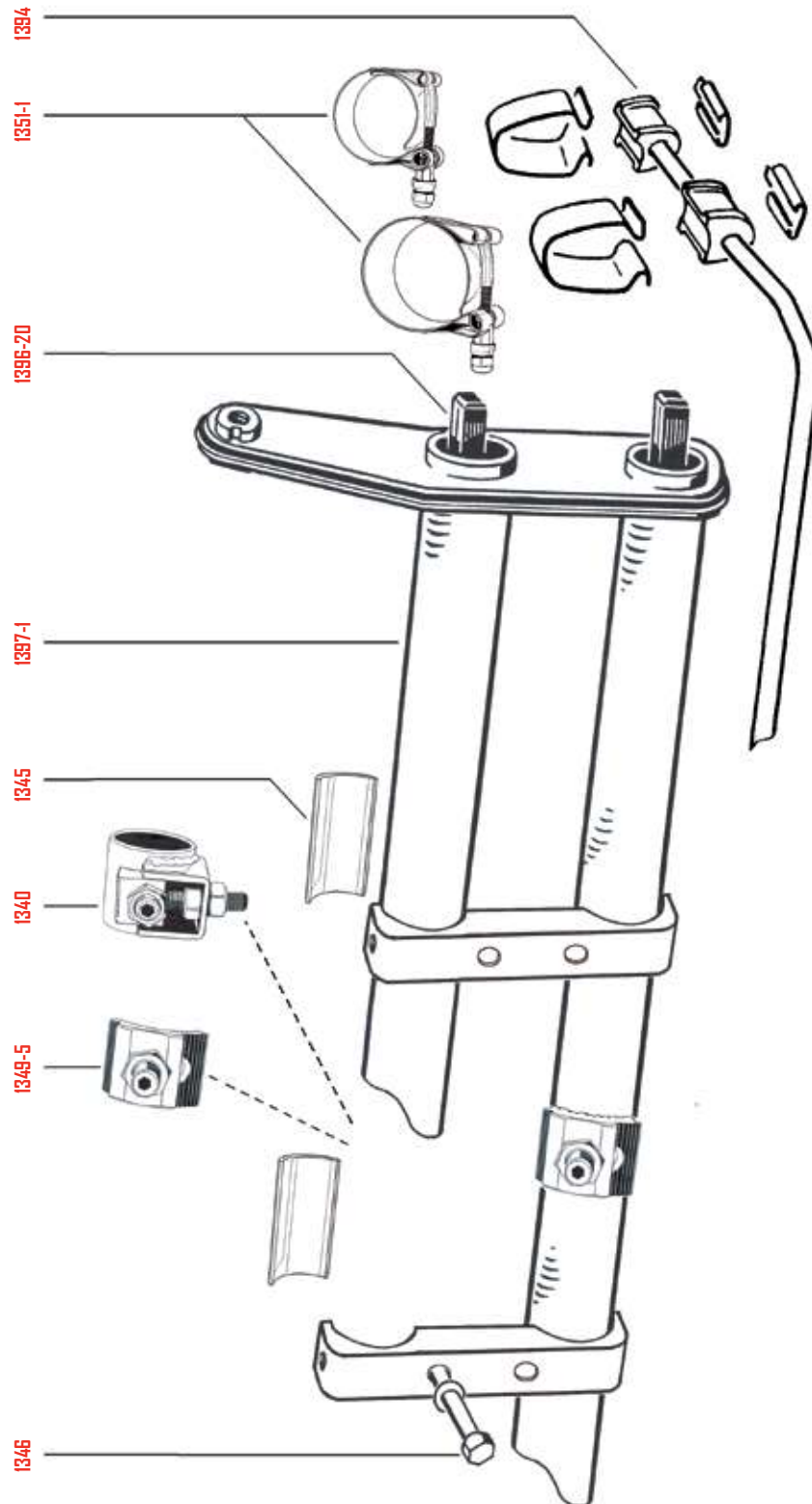

© BBT 2012 - Exploded View 4-06 / G4C5S8

- 1329-50** Spoorstangen kit, versmald
Spurstangen-Satz, verkürzt
• Typ(e) 1/Typ(e)14-07/68



Deze regelblok vervangt de centrale bevestiging (adjusters) van de veerbladen van de originele vooras (dit wordt in het midden van uw vooras gelast). Voor een goede montage hebt u er 2 nodig, één bovenaan en één onderaan. Met Nederlandse instructies, maar voor de goede montage ervan is kennis van het lassen vereist. Per stuk.

Diese Verstellnüsse werden in die Mitte der Vorderachsröhre geschweißt, eine oben, eine unten. Sehr gute Schweißkenntnisse sind erforderlich, da die Achse auseinandergeschnitten werden muss. Mit deutscher Einbauanleitung. Verkauf stückweise.

- 1340** Regelblok vooras met scharnierpen
Verstellnuss Bundbolzenachse
• Typ(e) 1-07/65



Deze opvulplaatjes verbeteren de askanteling voor kevers die vooraan lager liggen dan achteraan. Op deze manier krijg je een perfecte geometrie. Ze worden geplaatst tussen de onderste torsiebuis van de vooras en het kopchassis. De door BBT geleverde Caster shims zijn 92 mm breed, dwz dat zij de volledige ondersteuning volgen van het voorshuis tegen de raamkop. Hoedt U voor namaak! Per paar verkocht.

Diese Nachlaufschalen, Caster Shims genannt, verbessern die Achsgeometrie und den Geradeauslauf bei tiefergelegten Käfern. Sie werden zwischen dem unteren Achsrohr und dem Rahmenkopf angebracht. Die bei BBT erhältlichen Caster Shims sind 92 mm breit und füllen somit auf ganzer Länge den Platz zwischen Achsrohr und Rahmenkopf aus. Vorsicht vor zu kurzen Nachbildungen! Verkauf paarweise.



- 1345** Caster shim set
Nachlaufschalen, Paar



Bij de "caster shim set" art.nr.1345, is het aan te raden langere voorasbouten te gebruiken BBT heeft deze voor u! Voor gewone montage heeft BBT bouten van originele lengte. BBT's voorasbouten zijn altijd van treksterke 8.8 volgens DIN norm en worden verkocht per paar met veerrondzels.

Es ist unabdingbar mit dem Nachlaufschalen-Set (#1345) diese längeren Vorderachs-schrauben zu verwenden. Für den Achs-senbau ohne Nachlaufschalen benutzen Sie bitte die Schrauben mit Originallänge (#1347). Die Schrauben von BBT sind genormt, entsprechen der Festigkeitsklasse 8.8 und werden paarweise mit Federscheiben verkauft.

- 1346** Verlengde voorasbouten met veerringen
per paar
Verlängerte Schrauben für Vorderachse, mit Federscheiben
Paar

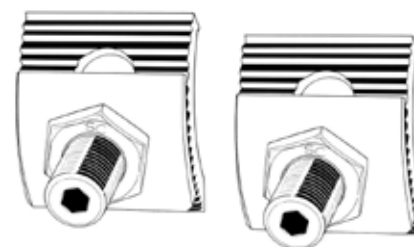

Deze regeltandenset dient om op uw originele vooras te lassen zodat u hetzelfde systeem krijgt als bij een puma vooras voor kever. De set bestaat uit 2 grote vertandingen, 2 kleine vertandingen en 2 bouten en moeren. Verkocht per set voor 1 auto.

Dieser Satz Sway-a-way Rasterplatten wird auf die Vorderachse geschweißt, womit man dasselbe System wie bei der Puma-Voderachse erhält. Der Satz enthält zwei große Rasterplatten, zwei kleine Rasterplatten und zwei Schrauben sowie Muttern. Verkauf satzweise.

- 1349-5** Regeltandenset vooras tot 8 cm lager
Satz Sway-a-way Rasterplatten, bis 8 cm tiefer.
Zum Einschweißen



Met deze klemmen kunnen de voorste stabilisatorstangen en hun respectievelijke rubbers aangeschroefd worden! Vervaardigd uit roestvrij staal en geleverd per 4 stuks voor 1 auto (2 grote en 2 kleine!)

Stabi-Anbausatz, komplett. Diese Stabi-Schellen sind aus Edelstahl und für originale und Urethan-Lager geeignet. Durch ihre Konstruktion wird die Anbringung des Stabis vereinfacht.

- 1351-I** Roestvrij staal klemmen met bouten voor stabilisator
Edelstahl Stabi-Anbausatz, komplett.
- 12/13/15/1600/Typ(e)14



Met deze busjes gemaakt uit urethaan, vervangt u de naaldlagers en/of de bakelieten busjes, die achter de naaldlagers zitten. Ideaal voor alle terrein, minder praktisch voor gewone weg. In de praktijk vervangen de binnenkanten de bakelieten busjes en de buitenkanten de naaldlagers.

Mit diesen Buchsen aus rotem Urethan ersetzen Sie die Nadellager und die Bakelit-Buchsen, die hinter den Nadellagern sitzen. Ideal für's Gelände, weniger geeignet für den Straßenbetrieb.

- 1374-7** Urethaan bussen binnen-en buitenkant voor vooras met scharnierpennen
Urethan-Buchsen
Innen- und Außenseite
für Vorderachse mit Bundbolzen
- Typ(e) 1 -07/65

- 1394** Stabilisatorstang vooraan voor verlaagd onderstel
Stabilisator vorn
für tiefergelegte Käfer
- Typ(e) 1/Typ(e)14 -07/65

- 1390-5** Stabilisatorstang vooraan, versmald
Stabilisator vorn, verkürzt um 5 cm
- Typ(e) 1/Typ(e)14 -07/65

- 1396-20** Lamellen in vooras standaard per paar
Federpakete Bundbolzenachse, originale Länge
Paar
- Typ(e) 1/Typ(e)14 -07/65

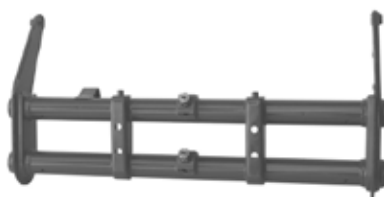

- 1397-50** Vooras 'Puma' stijl versmald 2 inch
Vorderachse 'Puma'-Style
verkürzt um 5 cm, Bundbolzen
- Typ(e) 1/Typ(e)14 -07/65

- 1397-I** Vooras 'Puma' stijl
Vorderachse 'Puma'-Style, verstellbar, Bundbolzen
- Typ(e) 1/Typ(e)14 -07/65

- 1397-51** Lamellen voor Puma vooras versmald 2 inch per paar
Federpakete Bundbolzenachse verkürzt um 5 cm
Paar
- Typ(e) 1/Typ(e)14 -07/65



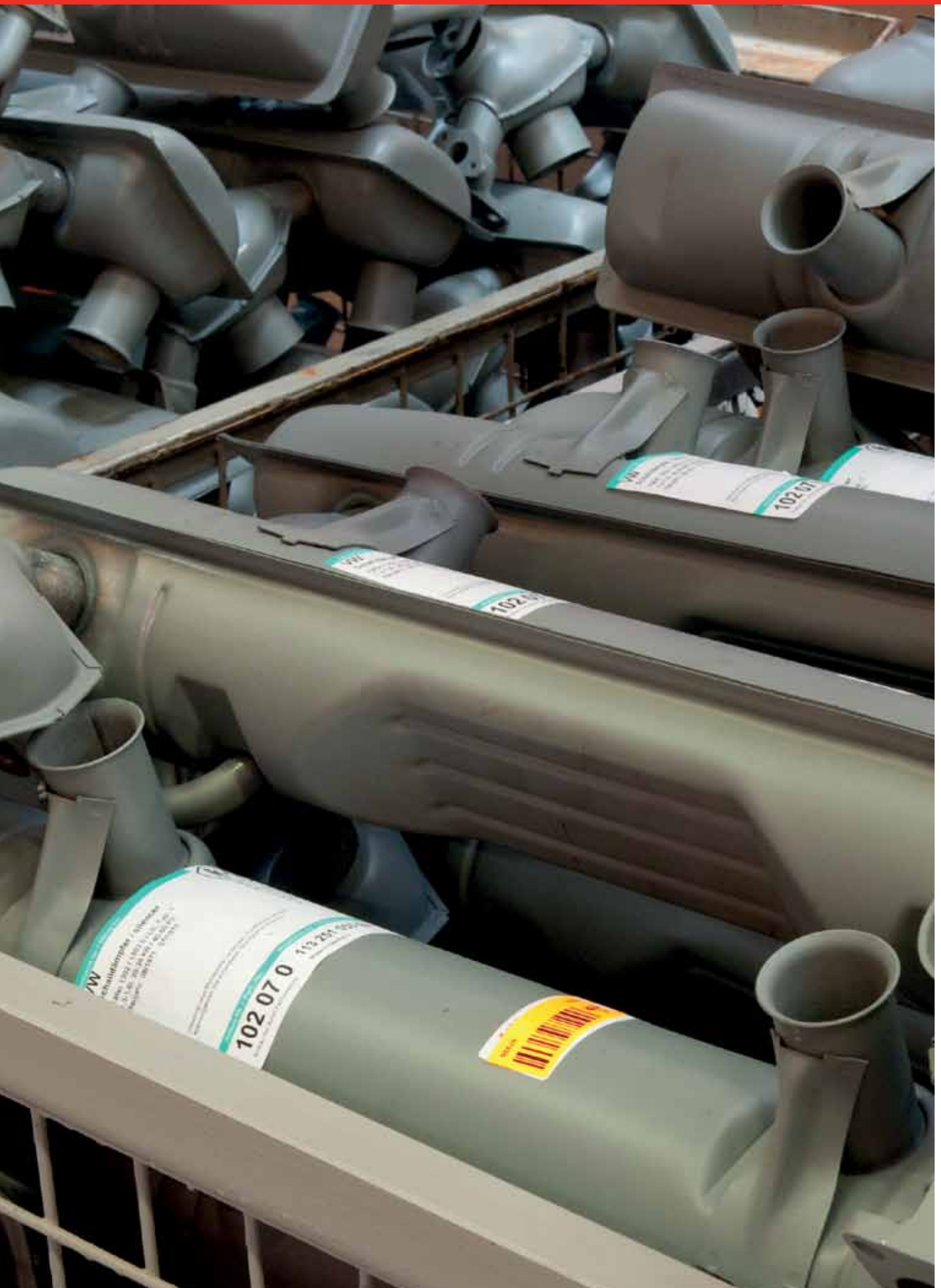

Puma vooras Type 1 08/65- Puma Vorderachse Typ 1 08/65-

Verkiest u een "Puma" vooras, die u toelaat de hoogte van uw kever te regelen? Dan hebben wij deze speciaal gemaakte niet gelaste regelbare vooras voor u. Worden geleverd met naaldlagers maar zonder lamellen. *Suchen Sie eine verstellbare Kugelgelenk-Vorderachse, mit der Sie die Höhe Ihres Käfers stufenlos einstellen können? Dann haben wir mit diesen spezial-angefertigten Puma-Achsen genau das richtige für Sie.*

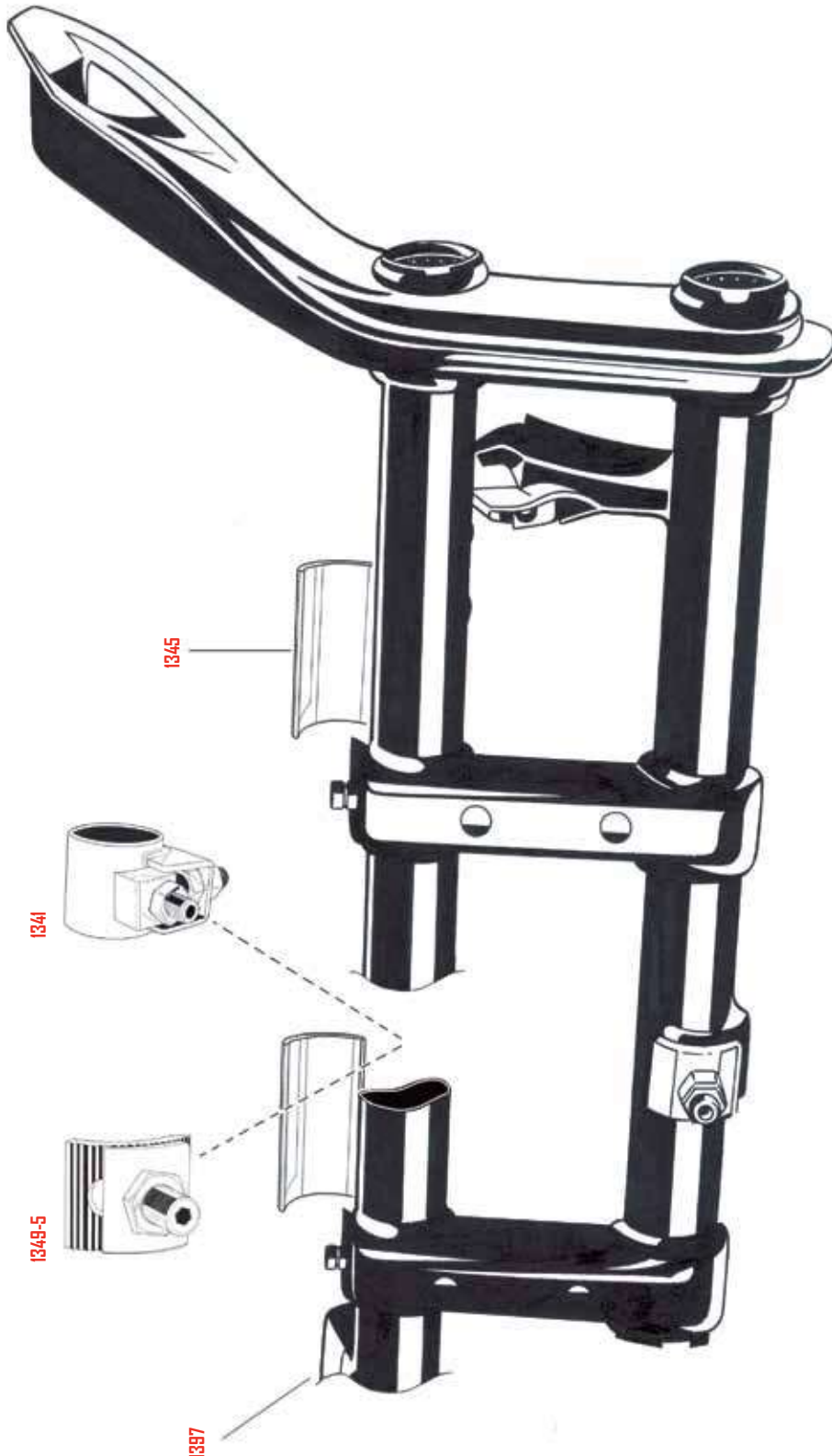

© BBT 2012 - Exploded View 4-07 / G4C559

- 1329-60** Spoorstangen kit, versmald
Spurstangen-Satz, verkürzt
• Typ(e) 1/Typ(e)14 08/68-



Deze regelblok vervangt de centrale bevestiging (adjusters) van de veerbladen van de originele vooras (dit wordt in het midden van uw vooras gelast). Voor een goede montage hebt u er 2 nodig, één bovenaan en één onderaan. Met Nederlandse instructies, maar voor de goede montage ervan is kennis van het lassen vereist. Per stuk.

Diese Verstellnüsse werden in die Mitte der Vorderachsröhre geschweißt, eine oben, eine unten. Sehr gute Schweißkenntnisse sind erforderlich, da die Achse auseinandergeschnitten werden muss. Mit deutscher Einbauanleitung. Verkauf stückweise.

- 1341** Regelblok vooras met kogelscharnieren
Verstellnuss Kugelgelenkachse
• Typ(e) 1 08/65-



Deze opvulplaatjes verbeteren de askanteling voor kevers die vooraan lager liggen dan achteraan. Op deze manier krijg je een perfecte geometrie. Ze worden geplaatst tussen de onderste torsiebuis van de vooras en het kopchassis. De door BBT geleverde Caster shims zijn 92 mm breed, dwz dat zij de volledige ondersteuning volgen van het voorashuis tegen de raamkop. Hoedt U voor namaak! Per paar verkocht.

Diese Nachlaufschalen, Caster Shims genannt, verbessern die Achsgeometrie und den Geradeauslauf bei tiefergelegten Käfern. Sie werden zwischen dem unteren Achsrohr und dem Rahmenkopf angebracht. Die bei BBT erhältlichen Caster Shims sind 92 mm breit und füllen somit auf ganzer Länge den Platz zwischen Achsrohr und Rahmenkopf aus. Vorsicht vor zu kurzen Nachbildungen! Verkauf paarweise.



- 1345** Caster shim set
Nachlaufschalen, Paar



Bij de "caster shim set" art.nr.1345, is het aan te raden langere voorasbouten te gebruiken BBT heeft deze voor u! Voor gewone montage heeft BBT bouten van originele lengte. BBT's voorasbouten zijn altijd van treksterke 8.8 volgens DIN norm en worden verkocht per paar met veerrondzels.

Es ist unabdingbar mit dem Nachlaufschalen-Set (#1345) diese längeren Vorderachs-schrauben zu verwenden. Für den Achseinbau ohne Nachlaufschalen benutzen Sie bitte die Schrauben mit Originallänge (#1347). Die Schrauben von BBT sind genormt, entsprechen der Festigkeitsklasse 8.8 und werden paarweise mit Federscheiben verkauft.

- 1346** Verlangde voorasbouten met veerringen per paar
Verlängerte Schrauben für Vorderachse, mit Federscheiben Paar



Deze bussen zijn evenwijdig gedraaid aan de buitenzijde en conisch binnenin. Als u het gat van de stuurrotule in de fusee uitboort op de aangegeven diameter, kan u deze bussen plaatsen (let op de voorspanning) en de rotule "ondersteboven" monteren. Dit vermijdt het schuren van de spoorstangen tegen de benzinetank bij sterk verlaagde auto's! Verkocht per paar met engelstalige montage instructies!

Um bei extrem tiefergelegten Fahrzeugen Kontakt zwischen den Spurstangen(köpfen) und der Tankunterseite zu vermeiden, kann man dieser speziellen Buchsen verbauen. Sie sind außen zylindrisch und innen konisch und werden in die aufgebohrten Löcher des Lenkarms gedrückt (auf Spannung achten). Nun können die Spurstangenköpfe von unten montiert werden. Verkauf paarweise mit Montageanleitung in Englisch!

- 1348** Stuurrotule hoogteverplaatser Lenkhebel-Umbausatz

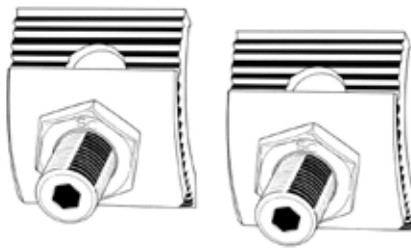

Deze regeltandenset dient om op uw originele vooras te lassen zodat u hetzelfde systeem krijgt als bij een puma vooras voor kever. De set bestaat uit 2 grote vertandingen, 2 kleine vertandingen en 2 bouten en moeren. Verkocht per set voor 1 auto.

Dieser Satz Sway-a-way Rasterplatten wird auf die Vorderachse geschweißt, womit man dasselbe System wie bei der Puma-Vorderachse erhält. Der Satz enthält zwei große Rasterplatten, zwei kleine Rasterplatten und zwei Schrauben sowie Muttern. Verkauf satzweise.

- 1349-5** Regeltandenset vooras tot 8 cm lager
Satz Sway-a-way Rasterplatten, bis 8 cm tiefer. Zum Einschweißen



Met deze klemmen kunnen de voorste stabilisatorstangen en hun respectievelijke rubbers aangeschroefd worden! Vervaardigd uit roestvrij staal en geleverd per 4 stuks voor 1 auto (2 grote en 2 kleine!)

Stabi-Anbausatz, komplett. Diese Stabi-Schellen sind aus Edelstahl und für originale und Urethan-Lager geeignet. Durch ihre Konstruktion wird die Anbringung des Stabis vereinfacht.

- 1351-I** Roestvrij staal klemmen met bouten voor stabilisator
Edelstahl Stabi-Anbausatz, komplett.
 • 12/13/15/1600/Typ(e)14



- 1391-5** Stabilisatorstang voraan, versmald 2 inch
Stabilisator vorn, verkürzt um 5 cm
 • Typ(e) 1/Typ(e)14 08/65-

- 1395** Stabilisatorstang voraan voor verlaagd onderstel
Stabilisator vorn für tiefergelegte Käfer
 • Typ(e) 1/Typ(e)14 08/65-

- 1397** Vooras 'Puma' stijl
Vorderachse 'Puma'-Style, verstellbar, Kugelgelenk
 • Typ(e) 1/Typ(e)14 08/65-

- 1396-2I** Lamellen in vooras standaard per paar
Federpakete Kugelgelenkachse, originale Länge Paar
 • Typ(e) 1/Typ(e)14 08/65-



- 1397-60** Vooras 'Puma' stijl versmald 2 inch
Vorderachse 'Puma'-Style verkürzt um 5 cm, Kugelgelenk
 • Typ(e) 1/Typ(e)14 08/65-

- 1397-6I** Lamellen voor Puma vooras versmald 2 inch
Federpakete Kugelgelenkachse verkürzt um 5 cm Paar
 • Typ(e) 1/Typ(e)14 08/65-

MC Pherson voorophanging 1302/03
Federbeine Vorderradaufhängung 1302/03

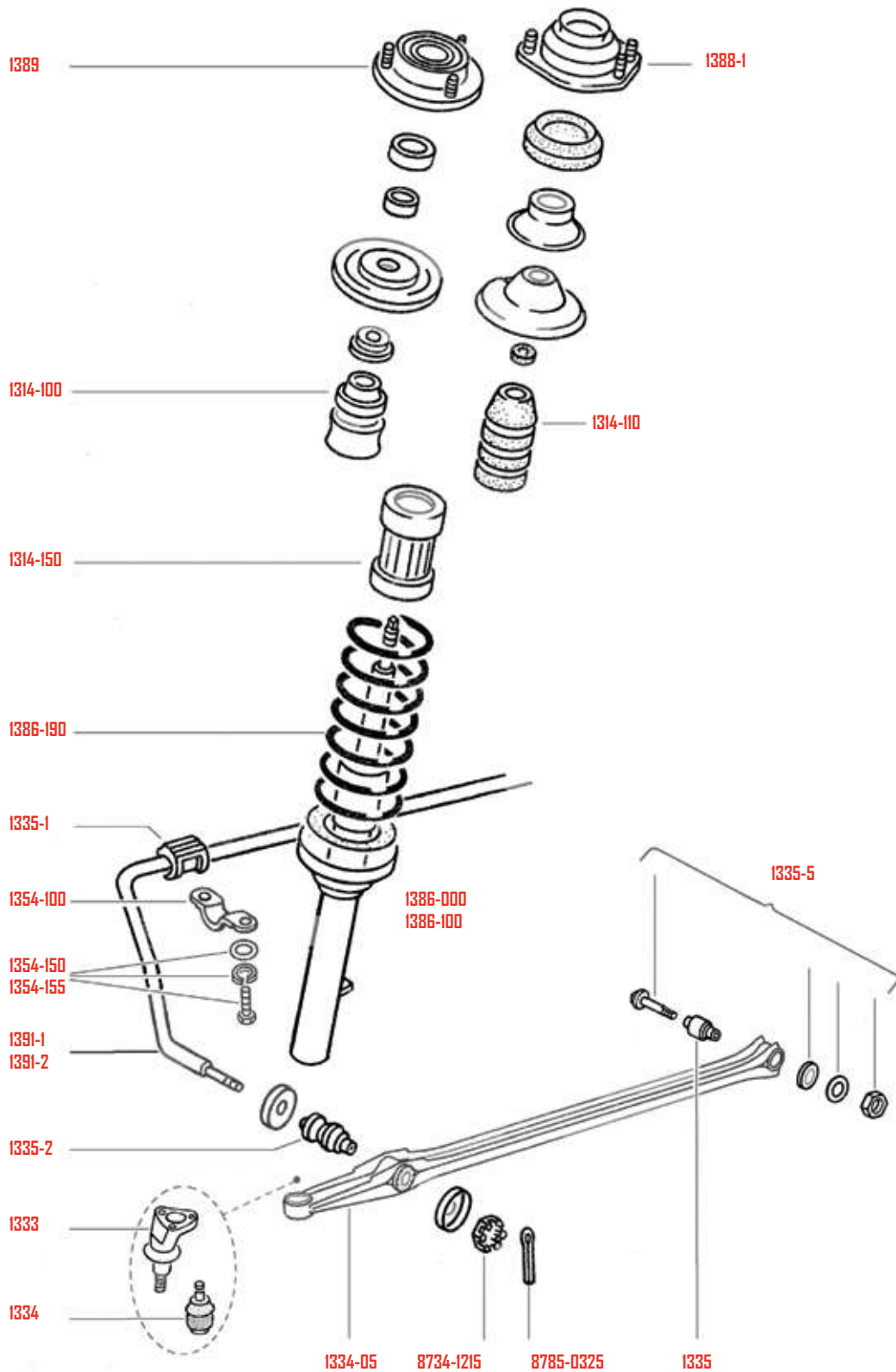

© BBT 2012 - Exploded View 4-08 / G4C5S10



1314-100 Schokdemperrubber bovenaan
Anschlagpuffer Federbein oben
• 1302/03 -07/73



1314-110 Schokdemperrubber bovenaan
Anschlagpuffer Federbein oben
• 1303 08/73-



1314-150 Stofkap Mc Pherson
Staubschutzkappe Federbein
• 1302/03



1333 Ophangingsrotule met 3 bouten montage
Traggelenk mit 3 Bolzen Montage
• 1302/03 -07/73



1334 Ophangingsrotule met 2 bouten montage
Traggelenk mit 2 Bolzen Montage
• 1303 08/73-



1334-05 Draagarm
Querlenker
• 1303 08/73-



1335 Geperste silentblok van ophangingsarm tegen kopchassis
per stuk
Querlenkerlager Stück
• 1302/03



1335-1 Rubber stabilisatorstang waar de stabilisatorstang aan het kopchassis is bevestigd
per stuk
Gummilager Stabilisator innen Stück
• 1302/03



1335-2 Rubber stabilisatorstang waar de stabilisatorstang in de draagarm is bevestigd
per stuk
Gummilager Stabilisator außen Stück
• 1302/03



1335-3 Silentblok stuurdemper per paar
Gummi-Lager für Lenkungsdämpfer Paar
• 1302/03



Met deze nieuwe excentrische bouten kunt u perfect de wielvlucht van een 1302/03 regelen.

Mit dieser neuen Exzentrerschraube können Sie den Sturz Ihres 1302/1303 perfekt einstellen.



1335-5 Excenter bout met moer vooraan compleet, 1 zijde
Exzentrerschraube mit Mutter komplett, für eine Seite
• 1302/03



1354-100 Montage klemmen stabilisatorstang per paar
Schellen für Stabi-Befestigung Paar
• 1302/03



1354-150 Boutenset voor klemmen stabilisatorstang per 4
Schrauben für Schellen Stabi-Befestigung Satz (4 Stück)
• 1302/03 -12/73

1354-155 Boutenset voor klemmen stabilisatorstang per 4
Schrauben für Schellen Stabi-Befestigung Satz (4 Stück)
• 1303 01/74-



- 1385** Veren, 4-5 cm verlaagd per paar
Tieferlegungsfedern 4-5 cm Paar
• 1302/03



- 1386-000** Veerpoot, gebruikt
Federbein, gebraucht
• 1302/03 -07/73



- 1386-100** Veerpoot, links, gebruikt
Federbein, gebraucht, links
• 1303 08/73-



- 1386-110** Veerpoot, rechts, gebruikt
Federbein, gebraucht, rechts
• 1303 08/73-



- 1386-190** Veer, gebruikt, per stuk
Feder, gebraucht, pro Stück
• 1302/03



- 1388-1** Toplager
Domlager
• 1303 08/73-



- 1389** Toplager
Domlager
• 1302/03 -07/73

Verbeter de stabiliteit en de wegligging van uw VW door het plaatsen van deze stabilisatorstang met een diameter van 20 mm. Verkrijgbaar voor vooraan en achteraan. Vooraan wordt de stabilisatorstang op de originele plaats bevestigd. Montage-instructies inbegrepen.

Verbessern Sie die Stabilität und die Straßenlage Ihres VW durch die Anbringung dieses Stabilisators mit einem Durchmesser von 20 mm. Erhältlich für vorne und hinten. Vorne wird der Stabilisator an den original Befestigungspunkten montiert. Eine Einbauanleitung wird mitgeliefert.

- 1391-1** Stabilisatorstang vooraan
Stabilisator vorn
• 1302/03 -07/73

- 1391-2** Stabilisatorstang vooraan
Stabilisator vorn
• 1302/03 08/73-

Onmisbaar voor een Cup kever. Zorgt voor een vaste wegligging bij het nemen van bochten tegen hoge snelheid. Vooraan kever 1302/03.

Unverzichtbar für den "German Style"-Käfer. Sorgt für bessere Verwindungssteifigkeit der Karosserie und damit ruhigere Straßenlage bei Ihrem 1302/03.

- 1391-3** Veerpootversterking
Domstrebe
• 1302/03



- 8734-1215** Kroonmoer M12 1.5
Kronenmutter M12 x 1.5
• Typ(e) 1/Typ(e) 2/Typ(e)14/Typ(e) 3

- 8785-0325** Splitpen 3 x 25 mm
Splint für Kronenmutter, 3 x 25 mm
• Typ(e) 1/Typ(e) 2/Typ(e)14/Typ(e) 3



4

Spindels en toebehoren Type 1 -07/65
Achsschenkel und Zubehör Typ 1 -07/65

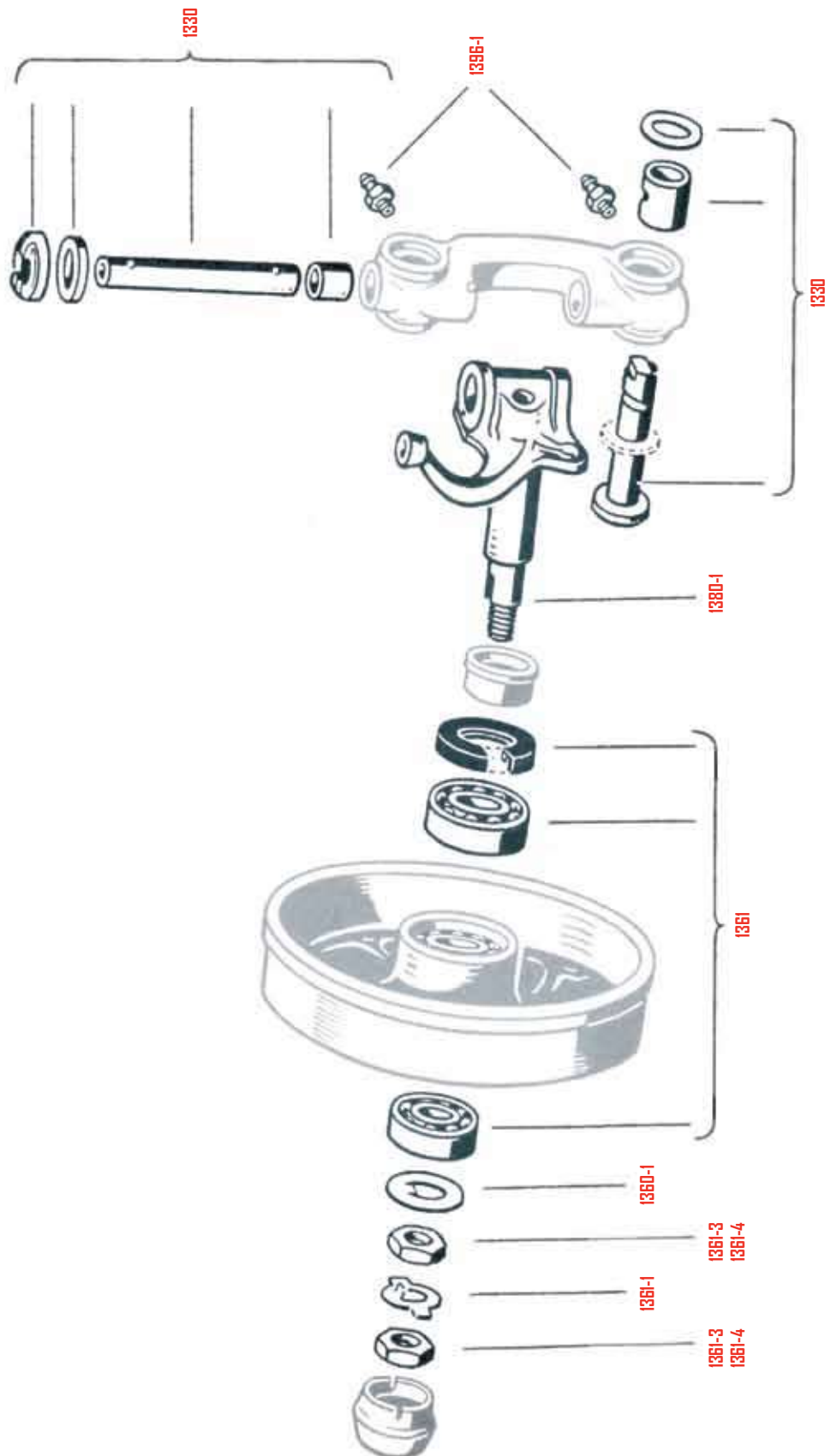

© BBT 2012 - Exploded View 4-09 / G4C5S11



- 1330** Fuseeas-reparatiekit
 horizontaal & verticaal, links en
 rechts
*Reparatursatz für Achsschenkel- und
 Bundbolzen
 links und rechts*
- Typ(e) 1/Typ(e)14 -07/65



- 1360-1** Rondsel voor fusee as vooraan
Druckscheibe für Radlager, Stück
- Typ(e) 1/Typ(e)14 -07/65
 - Typ(e) 2 -07/79



- 1361** Wiellagers vooraan, per wiel
Radlager vorn, Satz (für ein Rad)
- Typ(e) 1/Typ(e)14 -07/65

- 1361-1** Borgrondsel naafmoeren
 zit tussen de 2 moeren
Sicherungsblech
- Typ(e) 1/Typ(e)14 -07/65



- 1361-3** Moer voor fusee as links
 per stuk
*Achsschenkelmutter links
 Stück*
- Typ(e) 1/Typ(e)14 -07/65

- 1361-4** Moer voor fusee as rechts
 per stuk
*Achsschenkelmutter rechts
 Stück*
- Typ(e) 1/Typ(e)14 -07/65

- 1380-1** Verlaagde spindels voor trommel-
 remmen
 per paar
*Tieferlegungsachsschenkel für Bund-
 bolzenachse, mit Trommelbremsen
 verwendbar*
- Typ(e) 1/Typ(e)14 -07/65



- 1381-1** Verlaagde spindels voor schijfrem-
 men
 per paar
*Tieferlegungsachsschenkel für Bund-
 bolzenachse, mit Scheibenbremse
 verwendbar*
- Typ(e) 1/Typ(e)14 -07/65

- 1396-1** Vetrnippel voor vooras, A8
 per stuk
*Schmiernippel für Vorderachse, A8
 Stück*

Spindels en toebehoren Type 1 08/65- Achsschenkel und Zubehör Typ 1 08/65-

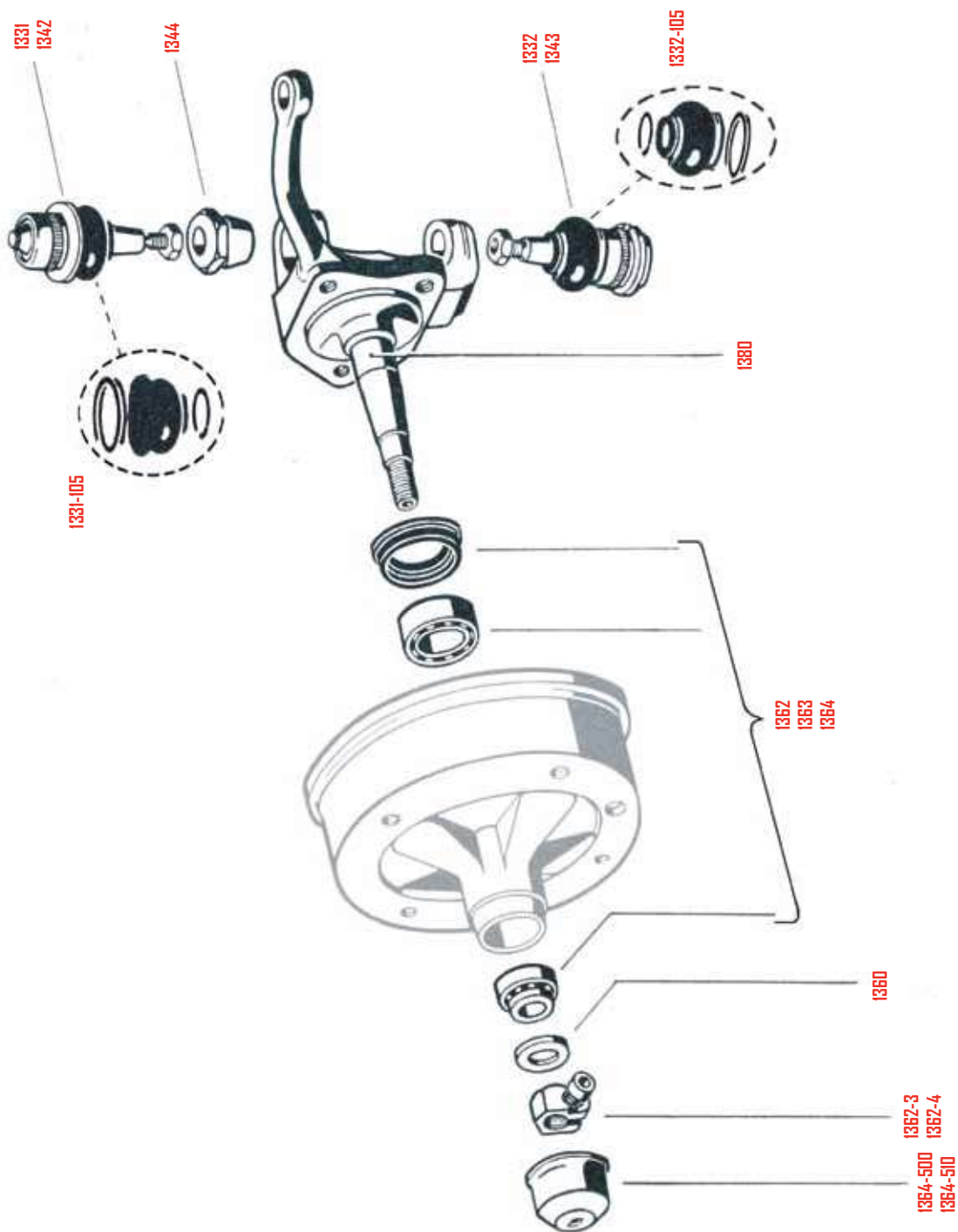



- 1331** Ophangingsrotule, boven, per stuk
Traggelenk, oben, Stück
 • Typ(e) 1/Typ(e)14 08/65-



- 1331-105** Rubber + clips ophangingsrotule
 bovenaan
 set/1 rotule
*Traggelenk-Manschette + Ringe,
 oben
 Satz (für ein Traggelenk)*
 • Typ(e) 1/Typ(e)14



- 1332** Ophangingsrotule, onderaan, per
 stuk
Traggelenk, unten, Stück
 • Typ(e) 1/Typ(e)14 08/65-



- 1332-105** Rubber + clips ophangingsrotule
 onderaan
 set/1 rotule
*Traggelenk-Manschette + Ringe,
 unten
 Satz (für ein Traggelenk)*
 • Typ(e) 1/Typ(e)14

- 1342** Ophangingsrotule bovenaan
 voor verlaagde vooras, per stuk
*Traggelenk, oben
 Mit erweitertem Arbeitsweg speziell
 für tiefergelegte Käfer, Stück*
 • Typ(e) 1/Typ(e)14 08/65-

- 1343** Ophangingsrotule onderaan
 voor verlaagde vooras, per stuk
*Traggelenk, unten
 Mit erweitertem Arbeitsweg speziell
 für tiefergelegte Käfer, Stück*
 • Typ(e) 1/Typ(e)14 08/65-



Indien u uw kever extreem verlaagt, is het onmogelijk de wielvlucht te regelen naar fabrieksnormen met de originele konen. Deze super excentrische konen laten deze regeling wel toe. Worden verkocht per paar.

Falls Sie Ihren Käfer extrem tief legen möchten, brauchen Sie diese Sturzexzenter, die Ihnen trotzdem eine Sturzeinstellung ermöglichen. Verkauf paarweise.



- 1344** Super excentrische konen
Sturzexzenter

- 1360** Borgring vooraan
 per stuk
*Druckscheibe für Radlager
 Stück*
 • Typ(e) 1/Typ(e)14 08/65-



- 1362** Wiellagers trommel vooraan, per
 wiel
*Radlager Trommelbremse vorn, Satz
 (für ein Rad)*
 • Typ(e) 1/Typ(e)14 08/67-

- 1362-3** Moer voor fusee as links
 per stuk
*Einstellmutter, links
 Stück*
 • Typ(e) 1/Typ(e)14 08/65-

- 1362-4** Moer voor fusee as rechts
 per stuk
*Einstellmutter, rechts
 Stück*
 • Typ(e) 1/Typ(e)14 08/65-



- 1363** Wiellagers schijfrem vooraan, per
 wiel
*Radlager Scheibenbremse vorn, Satz
 (für ein Rad)*
 • Typ(e) 1/Typ(e)14 08/67-



- 1364** Wiellagers trommel en schijfrem
 vooraan, per wiel
*Radlager Trommel- und Scheiben-
 bremsen vorn, Satz (für ein Rad)*
 • Typ(e) 1/Typ(e)14 08/65-07/67



- 1364-500** Naafdop spindel links
Fettkappe, links
 • Typ(e) 1/Typ(e)14 08/65-

- 1364-510** Naafdop spindel rechts
Fettkappe, rechts
 • Typ(e) 1/Typ(e)14 08/65-



De beste manier om uw kever met ongeveer 7 cm te verlagen! Door deze verlaagde spindels blijven de ophangrotules in hun originele hoeken zitten. Geen laswerk, geen geknutsel!

Die beste Art, um Ihren Käfer vorne rund sieben Zentimeter tiefer zu legen. Durch diese Tieferlegungsachsschenkel bleibt die originale Achsgeometrie weitestgehend erhalten und es ist weder Schweißen noch Experimentieren erforderlich.

- 1380** Verlaagde spindels voor trommelremmen
per paar
Tieferlegungsachsschenkel für Trommelbremsen
Paar
• Typ(e) 1/Typ(e)14 08/65-

- 1381** Verlaagde spindels voor schijfremmen
per paar
Tieferlegungsachsschenkel für Scheibenbremsen
Paar
• Typ(e) 1/Typ(e)14 08/65-



Om uw kever 12/1300, 08/65- op originele manier om te bouwen naar schijfremmen.

Damit rüsten Sie Ihren Trommelbremsen-Käfer 12/1300, 08/65- ganz einfach auf Scheibenbremsen um.

- 1382** Fuseas voor schijfrem, links
Achsschenkel für Scheibenbremse, links

- 1383** Fuseas voor schijfrem, rechts
Achsschenkel für Scheibenbremse, rechts



- 1382-1** Fuseas voor schijfrem links
origineel
Achsschenkel für Scheibenbremse, links
Original
• Typ(e) 1/Typ(e)14 08/65-

- 1383-1** Fuseas voor schijfrem rechts
origineel
Achsschenkel für Scheibenbremse, rechts
Original
• Typ(e) 1/Typ(e)14 08/65-





4

Vooras Type 2 -07/67 Vorderachskörper Typ 2 -07/67

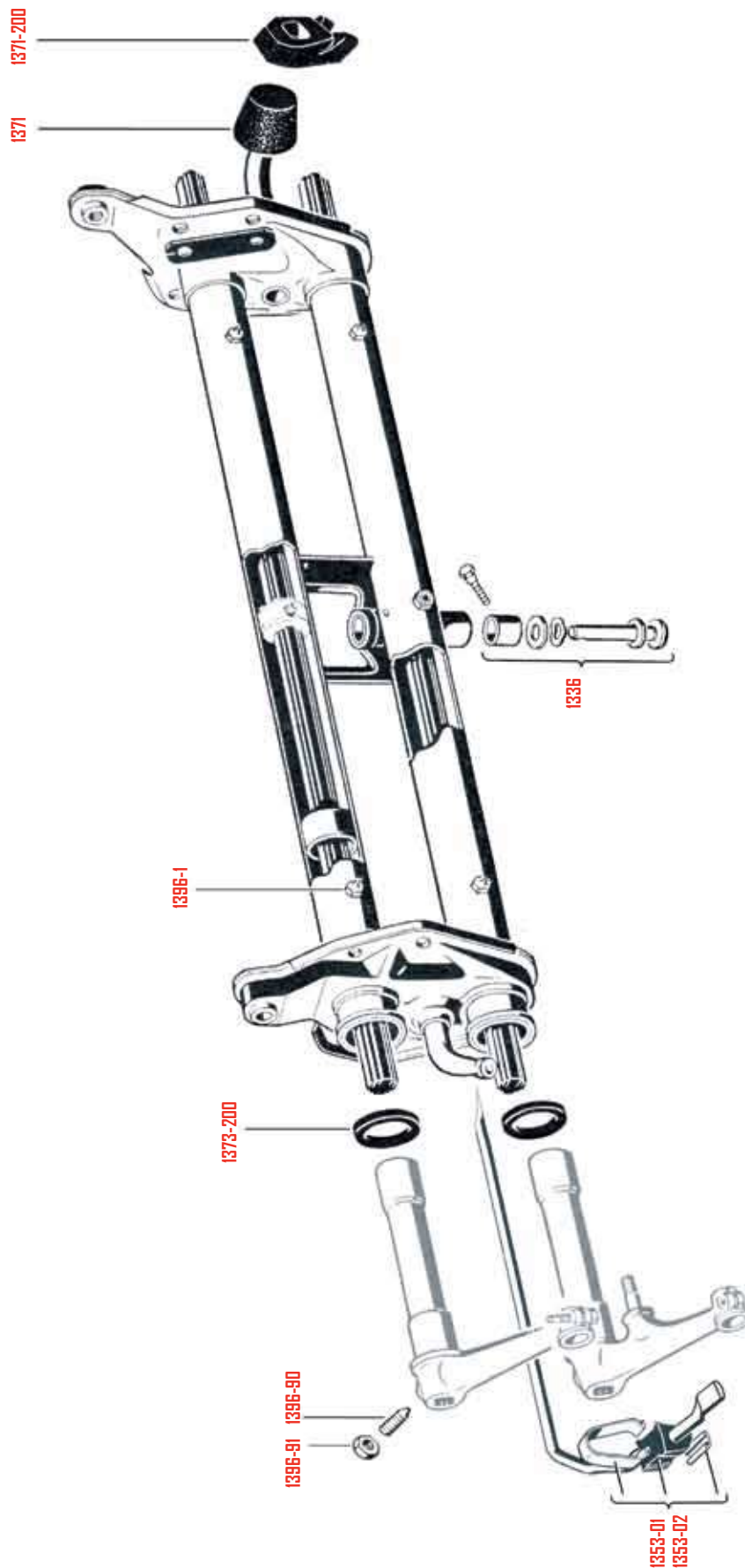

© BBT 2012 - Exploded View 4-11 / G4C5S13

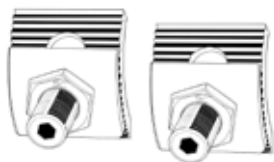

- 1349** Regeltandenset vooras, tot 15cm lager
laswerk vereist
Satz Sway-a-way Rasterplatten, bis 15 cm tiefer.
Zum Einschweißen
• Typ(e) 2 -07/67

- 1353-01** Bevestiging stabilisatorstang, links
Stabi-Anbausatz, links
• Typ(e) 2 -07/67

- 1353-02** Bevestiging stabilisatorstang, rechts
Stabi-Anbausatz, rechts
• Typ(e) 2 -07/67



- 1371** Aanslagrubber tussen de 2 draagarmen
per paar
Anschlaggummis
Paar
• Typ(e) 1/Typ(e)14 -07/65
• Typ(e) 2 -07/63



- 1371-200** Aanslagrubber vooras origineel
per stuk
Anschlaggummi
Stück
• Typ(e) 2 08/63-07/67



- 1373-20** Keerring draagarmen 4 stuks origineel
Tragarmdichtringe oben + unten,
Satz (4 Stück)
Original
• Typ(e) 2 -07/67



- 1374-200** Urethaanbussen vooras
Urethan-Büchsen Innen- und Außenseite
• Typ(e) 2 03/55-07/63



- 1374-210** Urethaanbussen vooras
Urethan-Büchsen Innen- und Außenseite
• Typ(e) 2 08/63-07/67

- 1396-1** Vetrnippel voor vooras, A8
per stuk
Schmiernippel für Vorderachse, A8 Stück



- 1396-91** Moer voor centerbout in vooras
Mutter für Federpaket

- 1396-90** Centerbout in vooras
Schraube für Federpaket

Spindel Type 2 -07/67 Achsschenkel Typ 2 -07/67

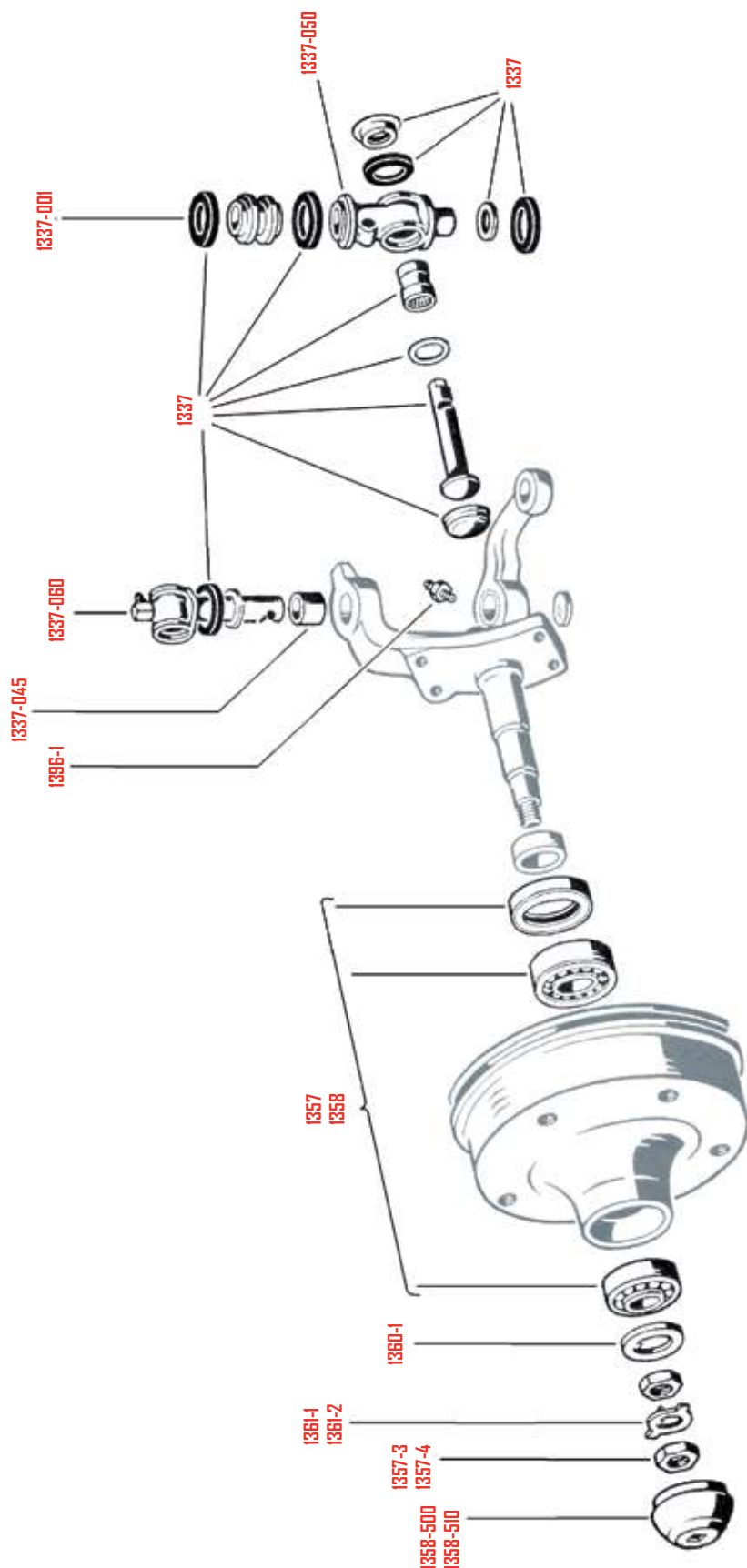

© BBT 2012 - Exploded View 4-12 / G4C5S14



- 1337** Fuseepennen-reparatiekit, horizontaal, per set
 Reparatursatz für Bundbolzen, links und rechts
 • Typ(e) 2 08/63-07/67



- 1337-001** Dichtring link pin per stuk
 Dichtring für Achsschenkelbolzen Stück
 • Typ(e) 2 -07/67



- 1337-045** Bus Kingpin
 Buchse für Lagerbolzen
 • Typ(e) 2 08/62-07/67



- 1337-050** Kingpin onderaan met naaldlager, per stuk
 Achsschenkelbolzen unten mit Nadel-lager, Stück
 • Typ(e) 2 08/63-07/67



- 1337-060** Kingpin bovenaan met naaldlager, per stuk
 Achsschenkelbolzen oben mit Nadel-lager, Stück
 • Typ(e) 2 08/63-07/67



- 1338** Fuseepennen-reparatiekit, horizontaal, per set
 Reparatursatz für Bundbolzen, links und rechts
 • Typ(e) 2 -07/63



- 1338-005** King pin set
 Achsschenkelbolzen-Satz
 • Typ(e) 2 03/55-07/62



- 1338-006** King pin set
 Achsschenkelbolzen-Satz
 • Typ(e) 2 08/62-07/63



- 1357** Wiellagerset vooraan, per wiel
 Radlager vorn, Satz (für ein Rad)
 • Typ(e) 2 03/55-07/63



- 1357-3** Moer voor fusee as, links, per stuk
 Achsschenkelmutter, links, Stück
 • Typ(e) 2 50-07/63



- 1357-4** Moer voor fusee as, rechts, per stuk
 Achsschenkelmutter, rechts, Stück
 • Typ(e) 2 50-07/63



- 1358** Wiellagerset vooraan, per wiel
 Radlager vorn, Satz (für ein Rad)
 • Typ(e) 2 08/63-07/67

- 1358-3** Moer voor fusee as, links, per stuk
 Achsschenkelmutter, links, Stück
 • Typ(e) 2 08/63-07/67

- 1358-4** Moer voor fusee as, rechts, per stuk
 Achsschenkelmutter, rechts, Stück
 • Typ(e) 2 08/63-07/67



- 1358-500** Naafdop spindel, links, per stuk
 Fettkappe, links, Stück
 • Typ(e) 2 08/63-07/70

- 1358-510** Naafdop spindel, rechts, per stuk
 Fettkappe, rechts, Stück
 • Typ(e) 2 08/63-07/70



- 1360-1** Rondsel voor fusee as vooraan, per stuk
 Druckscheibe für Radlager, Stück
 • Typ(e) 1/Typ(e)14 -07/65
 • Typ(e) 2 -07/79

- 1361-2** Borgrondsel lagermoeren, per stuk
 Sicherungsblech, Stück
 • Typ(e) 2 50-07/63

- 1361-1** Borgrondsel lagermoeren, per stuk
 Sicherungsblech, Stück
 • Typ(e) 2 08/63-07/67



- 1396-101** Smeernippel
 Schmiernippel
 • M10x1



1396-102 Smeernippel onder hoek van 45°
Schmiernippel, 45° Winkel
• M10x1



1396-103 Smeernippel onder hoek van 90°
Schmiernippel, 90° Winkel
• M10x1

1396-1 Vetnippel voor vooras, A8
per stuk
*Schmiernippel für Vorderachse, A8
Stück*





4

Vooras Type 2 08/67-
Vorderachskörper Typ 2 08/67-

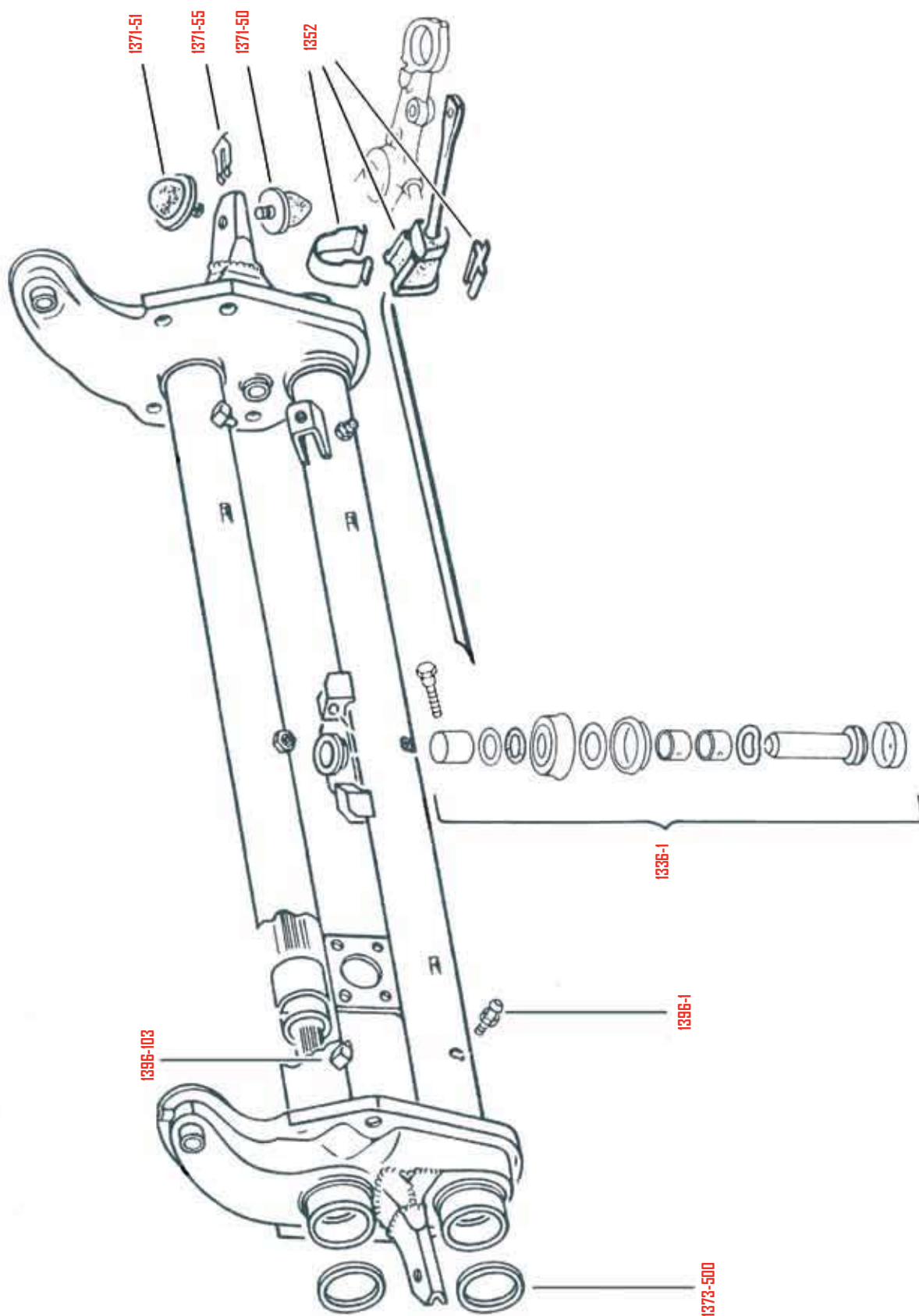

© BBT 2012 - Exploded View 4-13 / G4C5515



1336-1 Fusee pen set centraal in vooras
Reparatursatz für Lenkmittelbolzen
 • Typ(e) 2 08/67-07/79



1349-1 Regeltandenset vooras tot 15cm lager, per paar
Satz Sway-a-way Rasterplatten, bis 15 cm tiefer.
Zum Einschweißen
 • Typ(e) 2 08/67-07/79



1352 Bevestiging stabilisatorstang per zijde
Stabi-Anbausatz
Links/rechts
 • Typ(e) 2 08/67-07/79



1371-50 Aanslagrubber torsie arm vooraan onderaan
 per stuk
Anschlaggummi unten
Stück
 • Typ(e) 2 08/67-07/79



1371-51 Aanslagrubber torsie arm vooraan bovenaan
 per stuk
Anschlaggummi oben
Stück
 • Typ(e) 2 08/67-07/79



1371-55 Clips voor aanslagrubber vooras per stuk
Klammer für Anschlaggummi
Stück
 • Typ(e) 2 08/67-07/79



1373-500 Keerring draagarmen, origineel, per 4
Dichtringe für Tragarme, original, 4 Stück
 • Typ(e) 2 08/67-07/79



1374-220 Urethaanbussen vooras
Urethan-Büchsen Innen- und Außenseite
 • Typ(e) 2 08/67-07/79

1396-1 Vetnippel voor vooras, A8 per stuk
Schmiernippel für Vorderachse, A8 Stück



Spindel Type 2 08/67- Achsschenkel Typ 2 08/67-

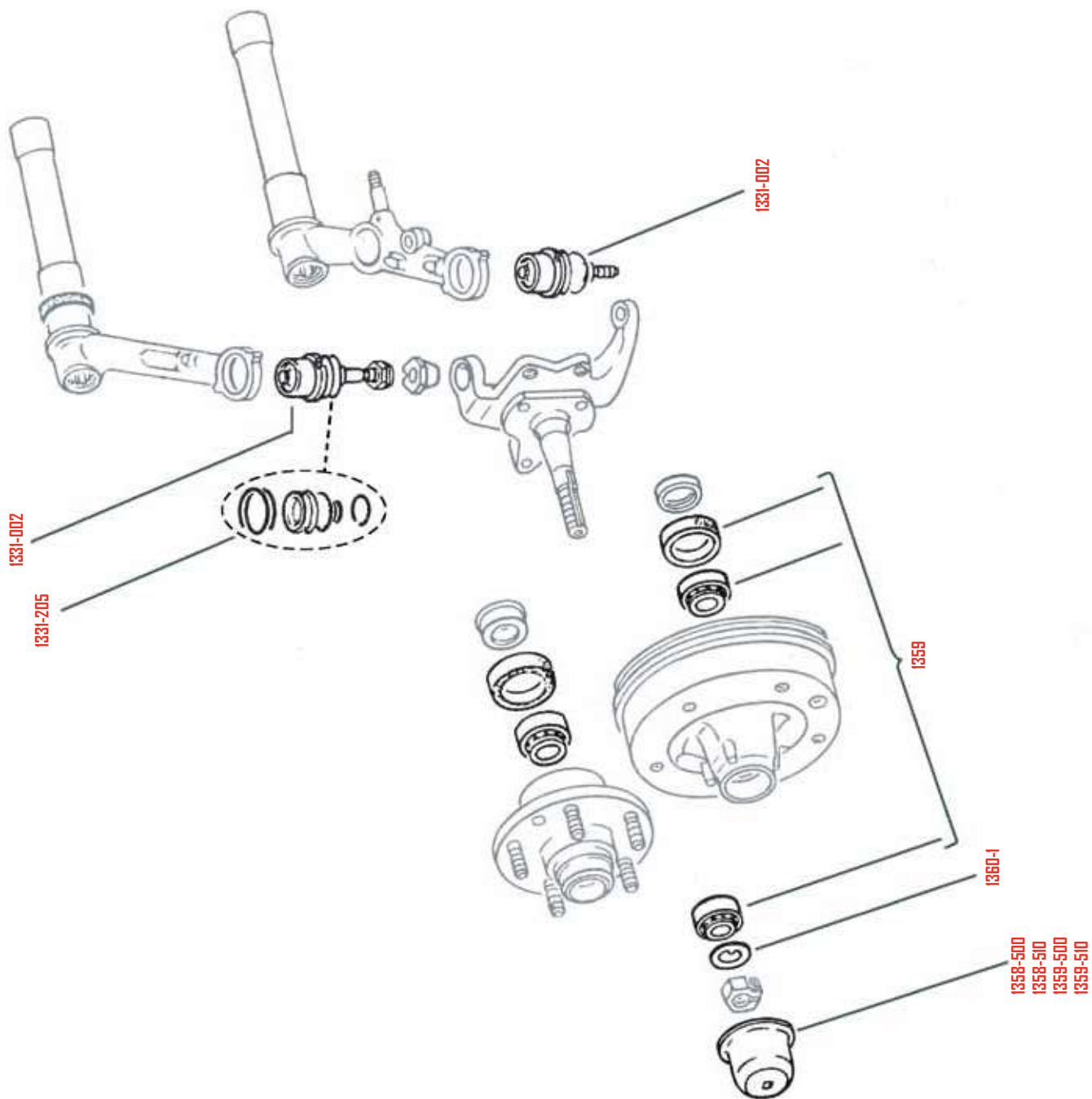



1331-002 Ophangingsrotule, L/R voor boven- of onderkant
Traggelenk, links/rechts, oben/unten
• Typ(e) 2 08/67-07/79



1331-205 Rubber + clips ophangingsrotule, per set/1 rotule
Traggelenk-Manschette + Ringe Satz (für ein Traggelenk)
• Typ(e) 2 08/67-07/79



1358-500 Naafdop spindel, links, per stuk
Fettkappe, links, Stück
• Typ(e) 2 08/63-07/70

1358-510 Naafdop spindel, rechts, per stuk
Fettkappe, rechts, Stück
• Typ(e) 2 08/63-07/70



1359 Wiellagerset vooraan, per wiel
Radlager vorn, Satz (für ein Rad)
• Typ(e) 2 08/67-07/79

1359-500 Naafdop spindel links, per stuk
Fettkappe, links, Stück
• Typ(e) 2 08/70-07/79

1359-510 Naafdop spindel rechts, per stuk
Fettkappe, rechts, Stück
• Typ(e) 2 08/70-07/79



1360-1 Rondsel voor fusee as vooraan, per stuk
Druckscheibe für Radlager, Stück
• Typ(e) 1/Typ(e)14-07/64
• Typ(e) 2-07/79
• Typ(e) 3-07/65

Ophangingsrotules T 181/Type 3

*Traggelenk
T 181/Typ 3*



1331-181 Ophangingsrotule vooras, bovenaan, per stuk
Traggelenk, oben, Stück
• T 181



1332-181 Ophangingsrotule vooras, onderaan, per stuk
Traggelenk, unten, Stück
• T 181



1398 Ophangingsrotule vooras, bovenaan, per stuk
Traggelenk, oben, Stück
• Typ(e) 3



1399 Ophangingsrotule vooras, onderaan, per stuk
Traggelenk, unten, Stück
• Typ(e) 3

Rubbers voorophanging Type 3

*Gummitteile Vorderachse
Typ 3*



1459 Aanslagrubber ophanging, 40 mm hoog, vooras boven
Anschlaggummi, 40 mm hoch, oben
• Typ(e) 3



1458 Aanslagrubber ophanging, 65 mm hoog, vooras onder
Anschlaggummi, 65 mm hoch, unten
• Typ(e) 3

6

Stuurinrichting

Lenkung

Stuurkolomlager

Met deze stuurlager kan u uw stuurkolom plaatsen waar u wil. Ideaal voor autocross.

Lenksäulenlager

Mit diesem Lenksäulenlager können Sie Ihre Lenksäule anbringen, wo Sie möchten. Ideal für Kit Cars und Off Road-Umbauten.



1300 Stuurkolomlager
Lager Lenksäule

Stuurhuis

Lenkgetriebe



1368 Stuurhuis, nieuw
Lenkgetriebe, neu
• Typ(e) 1/Typ(e)14 08/65-



1368-010 Montageklem stuurhuis
Haltebügel für Lenkgetriebe
• Typ(e) 1/Typ(e)14 08/65-



1368-1 Stuurhuis, nieuw
Lenkgetriebe, neu
• 1302/03 -07/74



1335-6 Bus voor hulpstuurhuis
Gummimetallager Hilfslenker
• 1302/03 -ch.112 2575 327 -72



1335-7 Bus voor hulpstuurhuis
Gummimetallager Hilfslenker
• 1302/03 ch.112 2575 328- 72-



1368-20 Stuurhuis, nieuw
Lenkgetriebe, neu
• Typ(e) 2 -07/67



1368-250 Stuurhuis, gereviseerd met inruil,
inruil vereist!
Lenkgetriebe, überholt, austausch
erforderlich!
• Typ(e) 2 08/67-07/72



1368-300 Stuurhuis, nieuw
Lenkgetriebe, neu
• Typ(e) 2 08/72-07/79

Verbinding stuurhuis en stuurkolom

Lenksäulen-Zubehör



1369-1 Rubber "flector", tussen stuurkolom
en stuurhuis
origineel
Hardyscheibe
Original
• Typ(e) 1/Typ(e)14 08/65-
SP2

1369 Rubber "flector", tussen stuurkolom
en stuurhuis
Hardyscheibe
• Typ(e) 1/Typ(e)14 08/65-
SP2



1369-5 Stuurkolomkoppeling
Duitse kwaliteit
Hardyscheibe
Deutsche Qualität
• Typ(e) 2 08/67-07/79



1366 Stuurkolomkardan
Kreuzgelenk
• 1302/03 -07/74



1367 Stuurkolomkardan, (tandheugel)
Kreuzgelenk (Zahnstangenlenkung)

- 1303 08/74-



1365-1 Antistof hoes voor stuurkolomkardan, per paar
Manschette Kreuzgelenk, Paar

- 1302/03



1365 Rubberhoes tandheugel
Schutzhülle Zahnstangenlenkung

- 1303 08/74-



1370-001 Rubber stuurkolom
Stützring Lenksäule

- Typ(e) 1/Typ(e)14 08/74-



1370-002 Stuurkolom bus
Lager Lenksäule, oben

- Typ(e) 1/Typ(e)14 -07/59



1370-003 Ring rond stuurkolom
Gummilager um Lenksäule

- Typ(e) 1/Typ(e)14 -07/67



1370-004 Doorvoerrubber stuurkolom
Durchführung Lenksäule

- Typ(e) 1/Typ(e)14 -07/61



1370-020 Stuurkolom lager
Lenkkopflager oben

- Typ(e) 1 08/61-07/67



1370-006 Doorvoerrubber stuurkolom
Gummilager Mantelrohr

- Typ(e) 1/Typ(e)14 08/67-



1370-007 Centreerring stuurkolom metaal
Kontaktring Lenksäule, Metall

- Typ(e) 1 80-
- 1303 08/74-



1370-025 Lager in stuurkolom, kit
Lagerung für Lenksäule, Satz

- Typ(e) 1 08/67-07/70



1370-030 Lager in stuurkolom
Lenksäulenlager

- Typ(e) 1 08/70-



1370-500 Halve maan voor stuurwiel
Passfeder

- Typ(e) 2 -07/67



1370-550 Doorvoerrubber stuurkolom bovenaan
Durchführung Lenksäule, oben

- Typ(e) 2 52-07/67



1370-011 Stuurnaaf ring M16
Federscheibe M16

- Typ(e) 1 08/66-
- Typ(e) 2 -07/67
- Typ(e) 2 08/73-07/79
- Typ(e) 3



1370-010 Stuurnaafmoer M18
Lenksäulenmutter M18

- Typ(e) 1 08/59-07/66
- Typ(e) 2 08/67-07/73

1370-015 Stuurnaafmoer M16
Lenksäulenmutter M16

- Typ(e) 1 08/66-
- Typ(e) 2 -07/67
- Typ(e) 2 08/73-07/79
- Typ(e) 3

Stuurinrichting borging

Sicherungsblechen lenkung



1368-015 Borgingsplaatje flens stuurhuis
Sicherungsblech für Lenkrohrflansch, unten

- Typ(e) 1/Typ(e)14 -07/77



1368-025 Borgingsplaatje flens stuurstang
*Sicherungsblech für Zweiarmlflansch
 oben für Lenkrohr*

- Typ(e) 1/Typ(e)14 -07/77



1368-035 Borgingsplaatjes stuurhuis montag-
 geklem
 per paar
*Sicherungsblech für Lagerdeckel
 Lenkgehäuse*

- Paar
 • Typ(e) 1/Typ(e)14 -07/77



1368-045 Borgingsplaatje pitmanarm
Sicherungsblech für Lenkhebel

- Typ(e) 1/Typ(e)14 -07/77



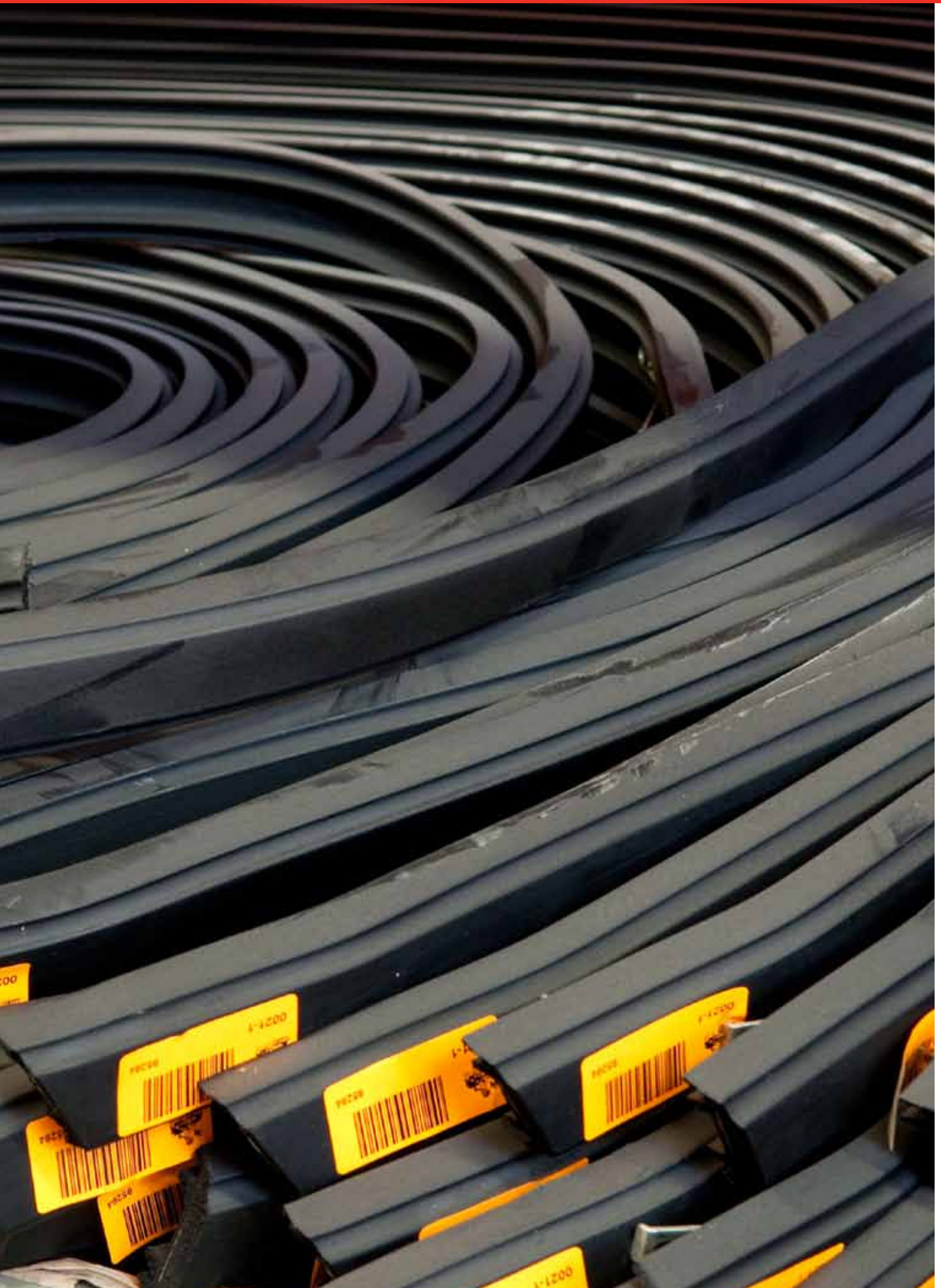

Stuurstangen en rotules Spurstangen und Spurstangenköpfe

Code	Beschrijving / Beschreibung	Type / Typ
1.1320	Rotule met grote kegel en linkse schroefdraad Gelenk mit großem Kegel und Linksgewinde Buitenkant voor korte stang / Außenseite für kurze Spurstange Binnenkant links en rechts / Innenseite links und rechts Binnenkant links en rechts / Innenseite links und rechts Buitenkant voor korte stang / Außenseite für kurze Spurstange Binnenkant voor lange stang / Innenseite für lange Spurstange	Typ(e) 1 12/1300 06/'68 - Typ(e) 1 1302/03 -07/'74 Typ(e) 2 08/'67 - 07/'79 Typ(e) 3 08/'67 - Typ(e) 3 08/'67 -
2.1321	Rotule met grote kegel en rechtse schroefdraad Gelenk mit großem Kegel und Rechtsgewinde Buitenkant voor lange stang / Außenseite für lange Spurstange Buitenkant, alles / Außenseite, alle Spurstangen Buitenkant links en rechts / Außenseite links und rechts Buitenkant voor lange stang / Außenseite für lange Spurstange	Typ(e) 1 12/1300 06/'68- Typ(e) 1 1302/03 Typ(e) 2 08/'68 - 07/'79 Typ(e) 3 08/'67 -
4.1322	Rotule met oog voor stuurdemper Gelenk mit Buchse für Lenkungsdämpfer Binnenkant voor lange stang / Innenseite für lange Spurstange	Typ(e) 1 12/1300 06/'68 -
1.1323	Rotule met kleine kegel en linkse schroefdraad Gelenk mit kleinem Kegel und Linksgewinde Buitenkant voor korte stang / Außenseite für kurze Spurstange Binnenkant links en rechts / Innenseite links und rechts Binnenkant voor korte stang / Innenseite für kurze Spurstange Binnenkant voor lange stang / Innenseite für lange Spurstange	Typ(e) 1 -05/'68 Typ(e) 2 03/'55 -07/'67 Typ(e) 3 -07/'67 Typ(e) 3 -07/'67
2.1324	Rotule met kleine kegel en rechtste schroefdraad Gelenk mit kleinem Kegel und Rechtsgewinde Buitenkant voor lange stang / Außenseite für lange Spurstang Buitenkant links en rechts / Außenseite links und rechts Buitenkant voor lange stang / Außenseite für lange Spurstange	Typ(e) 1 -05/'68 Typ(e) 2 03/'55 - 07/'67 Typ(e) 3 - 07/'67
3.1325	Gebogen rotule / Gebogenes Gelenk Binnenkant voor korte stang / Innenseite für kurze Spurstange	Typ(e) 1 12/1300, - 05/'68
4.1326	Rotule met oog voor stuurdemper Gelenk mit Buchse für Lenkungsdämpfer Binnenkant voor lange stang / Innenseite für lange Spurstange	Typ(e) 1 12/1300 - 05/'68
3.1327	Gebogen rotule / Gebogenes Gelenk Binnenkant voor korte stang / Innenseite für kurze Spurstange	Typ(e) 1 12/1300, 06/'68 -
1328-105	Rubber en clip op stuurstang rotule Gummi + Klammern für Spurstangenkopf	

Code	Beschrijving / Beschreibung	Type / Typ
6.1329-02	Spoorstang rechts / Spurstange, rechts	Typ(e) 1 -'60
5.1329-03	Spoorstang links / Spurstange, links	Typ(e) 1 '60-'65
6.1329-04	Spoorstang rechts / Spurstange, rechts	Typ(e) 1 '60-'65
5.1329-05	Spoorstang links / Spurstange, links	Typ(e) 1 '65 - 05/'68
6.1329-06	Spoorstang rechts / Spurstange, rechts	Typ(e) 1 '65 - 05/'68
5.1329-07	Spoorstang links / Spurstange, links	Typ(e) 1 '68 -
6.1329-08	Spoorstang rechts / Spurstange, rechts	Typ(e) 1 '68 -
1329-50	Spoorstangen kit, versmald / Spurstangen-Satz, verkürzt	Typ(e) 1 -'68
1329-60	Spoorstangen kit, versmald / Spurstangen-Satz, verkürzt	Typ(e) 1 '69 -

Code	Beschrijving / Beschreibung	Type / Typ
7.1339-10	Spoorstang, links en rechts, per zijde verkocht / Spurstange, links oder rechts, pro Seite	1302/03 '71 - '74
8.1329	Spoorstang, Volledig met ingeperste rotulen / Mittlere Spurstange, komplett mit eingepresstem Gelenk	1302/03 - 07/'74
9.1339	Spoorstang links of rechts, Per kant verkocht / Spurstange, links oder rechts, pro Seite	1303 08/'74 -

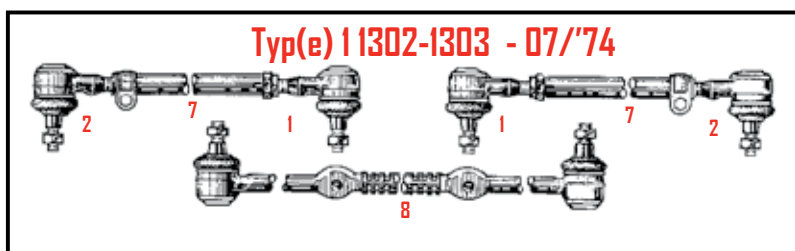
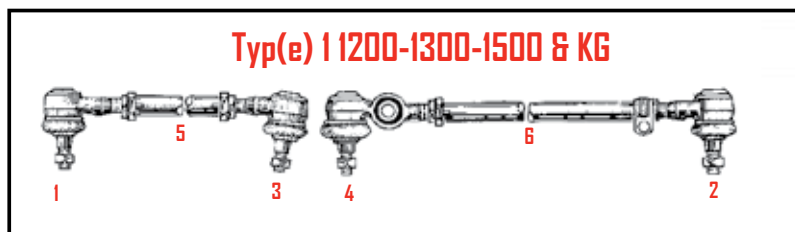

Code	Beschrijving / Beschreibung	Type / Typ
10.1338-01	Spoorstang, van stuurhuis tot aan voorasverdeler / Schubstange	Typ(e) 2 03/'55 - 07/'67
10.1338-1	idem 1338-01	Typ(e) 2 '68 - '79
11.1338-02	Spoorstang links / Spurstange, links	Typ(e) 2 tot 1967
11.1338-10	Spoorstang links / Spurstange, links	Typ(e) 2 '68 - '79
12.1338-03	Spoorstang rechts / Spurstange, rechts	Typ(e) 2 tot 1967
12.1338-11	Spoorstang rechts / Spurstange, rechts	Typ(e) 2 '68 - '79

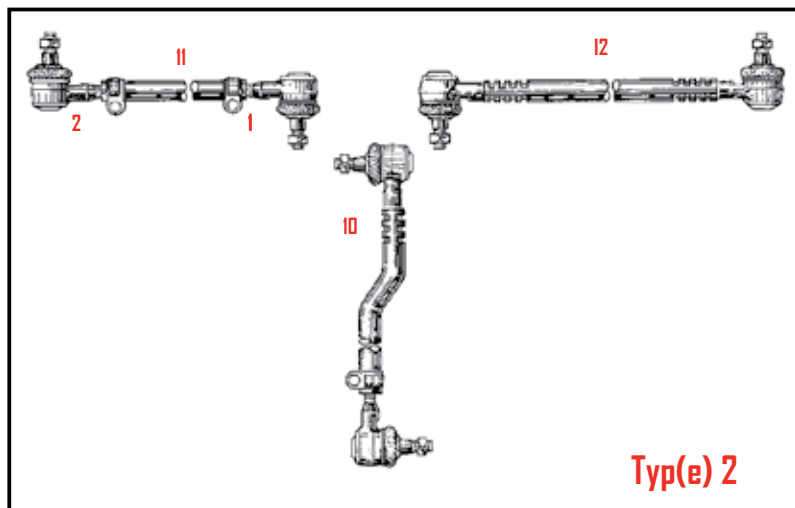



- 8734-1215** Kroonmoer M12 x 1.5
Kronenmutter M12 x 1.5
- Typ(e) 1/Typ(e) 2/Typ(e)14/Typ(e) 3

- 8735-1010** Kroonmoer M10 x 1
Kronenmutter M10 x 1
- Typ(e) 1/Typ(e) 2/Typ(e)14/Typ(e) 3



- 8785-0225** Splitpen 2 x 25 mm
Splint Kronenmutter, 2 x 25 mm
- Typ(e) 1/Typ(e) 2/Typ(e)14/Typ(e) 3

- 8785-0325** Splitpen 3 x 25 mm
Splint Kronenmutter, 3 x 25 mm
- Typ(e) 1/Typ(e) 2/Typ(e)14/Typ(e) 3

7

Ophanging achter/ver- snellingsbak

Hinterradaufhängung und Getriebe

Draagarm

Schräglenker



- 1454-200** 'IRS' Draagarm links, gebruikt
Schräglenker, links, gebraucht
- Typ(e) 1 1300 08/68-
 - 1302/03



- 1454-201** 'IRS' Draagarm rechts, gebruikt
Schräglenker, rechts, gebraucht
- Typ(e) 1 1300 08/68-
 - 1302/03

Torsiearm afdekplaat

Deze plaatjes bevinden zich op het einde van de torsiearm op de achteras, waar de torsiearm op de torsiestang geklemd zit.

Drehstabdeckel

Diese Deckel befinden sich am Chassis und schützen die Drehstäbe der Hinterachse vor Schmutz.



- 1430** Torsiestangdeksel voor steekassen (swing), chroom
per paar
Drehstabdeckel (Pendelachse), verchromt
Paar



- 1431** Torsiestangdeksel voor kardanassen (IRS) chroom
per paar
Drehstabdeckel (Schräglenker), verchromt
Paar



- 1435** Torsiestangdeksel steekas/ OE
per stuk
Drehstabdeckel (Pendelachse)
Original, Stück

- Typ(e) 1/Typ(e)14 08/67-



- 1436** Torsiestangdeksel cardan Europees/ OE, per stuk
Drehstabdeckel (Schräglenker)
Original, Stück



- 1437** Torsiestangdeksel per stuk
Drehstabdeckel
Stück
• Typ(e) 2 -07/79

Achterophanging rubbers

Drehstablager



Voor de torsiestangdeksels bestaan er rubbers die de speling beperken ter hoogte van de achter-ophangarmen. Urethaan wordt altijd gemonteerd met kopersmeer. Voor alle zekerheid brengt u best het oude model mee. Urethaan rubbers worden per paar verkocht.

BBT hat für Sie sowohl originale als auch Urethan Drehstablager. Urethanlager werden mit Kupferpaste montiert. Die originalen Drehstablager werden in Europa hergestellt und passen perfekt! Verkauf paarweise.

- 1450** Urethaanringen buitenkant
Met 4 uitsteeksels op de buitenzijde, voor steek-en kardanassen
*Drehstablager Urethan, außen
Mit vier Nasen*
- Typ(e) 1



- 1451** Urethaanringen binnenkant
Met 4 uitsteeksels op de buitenzijde, voor steekassen
*Drehstablager Urethan, innen
Mit vier Nasen*
- Typ(e) 1



- 1452** Urethaanringen binnenkant
Effen rond aan de buitenzijde, voor kardanassen
*Drehstablager Urethan, innen
Rund*
- Typ(e) 1



- 1453-1** Rubber op springveerplaat achteraan, per stuk
Buitenzijde links en binnenzijde rechts swing axle
- vanaf chassisn° 2-528 667 (08/59) tem chassisn° 118 10 16 100 (08/68)
Binnenzijde rechts
- vanaf chassisn° 118 07 14 40 tem chassisn° 118 10 16 100 Swing & IRS
*Drehstablager, Stück
Außenseite links und Innenseite rechts, Pendelachse
- ab Chassis Nr. 2-528 667 (08/59) bis Chassis Nr. 118 10 16 100 (08/68)
Innenseite rechts
- ab Chassis Nr. 118 07 14 40 bis Chassis Nr. 118 10 16 100 Schräglenker
- ab Chassis Nr. 119 000 001 Pendelachse & Schräglenker*
- Typ(e) 1



- 1453-2** Rubber op springveerplaat achteraan, per stuk
Binnenzijde links en buitenzijde rechts swing axle
- vanaf chassisn° 2-528 667 (08/59) tem chassisn° 118 10 16 100 (08/68)
Binnenzijde links
- vanaf chassisn° 118 07 14 40 tem chassisn° 118 10 16 100 Swing & IRS
*Drehstablager, Stück
Innenseite links und Außenseite rechts Pendelachse
- ab Chassis Nr. 2-528 667 (08/59) bis Chassis Nr. 118 10 16 100 (08/68)
Innenseite links
- ab Chassis Nr. 118 07 14 40 bis Chassis Nr. 118 10 16 100 Schräglenker
- ab Chassis Nr. 119 000 001 Pendelachse & Schräglenker*
- Typ(e) 1



- 1453-3** Rubber op springveerplaat achteraan, per stuk
Binnen- en buitenzijde tot chassisn° 2-528 667 (08/59)
*Drehstablager, Stück
Innen- und Außenseite bis Chassis Nr. 2-528 667 (08/59)*
- Typ(e) 1

- 1453-4** Rubber op springveerplaat achteraan, per stuk
Alle buitenzijde vanaf chassisn° 118 10 16 100 (08/68)
*Drehstablager, Stück
Außenseite, ab Chassis Nr. 118 10 16 100 (08/68)*
- Typ(e) 1



- 1453-5** Achterophanging rubber per stuk
*Drehstablager
Stück*
- Typ(e) 2 -07/79



U heeft een achterwielophanging met steekas en u wil een betere wegligging? Geen probleem. Wij hebben voor u de oplossing. De twee stukken zijn in het chassis aan de zijkant van de versnellingsbak gelast en laten toe de ophangingsarmen van een 1303 of een automatique te gebruiken.

Sie haben einen Käfer mit Pendelachse und wollen eine bessere Straßenlage? Kein Problem, wir haben die Lösung für Sie. Mit Hilfe unserer Schräglenkerlaufnahmen, die an das Drehstabrohr geschweißt werden, kann man ganz leicht auf die modernere Schräglenker-Führung umbauen.

- 1455** Steunen voor ombouw naar kardanophanging per paar
*Schräglenkerlaufnahmen
Paar*



- 1454** Urethaan silentbussen voor de montage van de ophangingsarmen in de steunen, per paar
Schräglenkerlager Urethan, Paar



1454-1 Silentblok IRS draagarm, per stuk
Schräglenkerlager, Stück
• Typ(e) 1/Typ(e)14



1455-100 Bout voor IRS draagarm
Passschraube für Schräglenker
• Typ(e) 1 1300 08/68-
• 1302/03



1455-150 Rondel voor IRS draagarm
Scheibe für Schräglenker
• Typ(e) 1 1300 08/68-
• 1302/03



1454-5 Silentblok draagarm achteraan, per stuk
Schräglenkerlager, Stück
• Typ(e) 2 08/67-07/79

Aanslagrubber achterophanging

Anschlaggummis Hinterachse



1457 Aanslagrubber ophanging achteras, 75 mm hoog, per stuk
Anschlaggummi Hinterachse, 75 mm hoch, Stück
• Typ(e) 1/Typ(e)14/Typ(e) 3



1459-20 Aanslagrubber achteraan, per stuk origineel
Anschlaggummi Hinterachse, Stück Original
• Typ(e) 2 10/64-07/79

Achterste stabilisatiestang onderdelen

Reparatursatz für Ausgleichsfeder



Deze kit bevat 14 stukken, dit zijn alle rubberen en nylon stukken die men nodig heeft om de stabilisatiestang er terug 100% nieuw uit te laten zien. Het is belangrijk dat alle rubbers optimaal in orde zijn omdat men op de technische controle hier meer en meer naar kijkt en ook afkeurt als deze in slechte staat is. Verkocht per set voor 1 auto.

Dieser Satz enthält 14 Lager, Puffer, etc., um die Ausgleichsfeder wieder 100 Prozent funktionstüchtig zu machen. Verkauf satzweise.

1456 Achterste stabilisatiestang reparatiekit
Reparatursatz für Ausgleichsfeder
• Typ(e) 1/Typ(e)14 08/66-



1456-001 Rubber in achterste stabilisatiestang steun, per stuk
Führungsring Schubstange, Stück
• Typ(e) 1/Typ(e)14 08/66-



1456-002 Rubber op achterste stabilisatiestang, per stuk
Gummilager für Ausgleichsfeder, Stück
• Typ(e) 1/Typ(e)14 08/66-



1456-003 Stootrubber op achterste torsiestang, per stuk
Anschlagpuffer Schubstange, Stück
• Typ(e) 1/Typ(e)14 08/66-



1456-010 Deksel rubber op achterste torsiestang (#1456-002), per stuk
Deckel für Gummilager (#1456-002), Stück
• Typ(e) 1/Typ(e)14 08/66-

Stabilisatorstangen achteraan

Zoals de stabilisatorstangen vooraan bestaan er eveneens een compensatieveer voor achteraan om het overstuur gedrag in de bochten te elimineren. Eénmaal uw wagen uitgerust is met compensatieveer zal hij een verbeterde wegligging hebben.

Hinterachs-Stabilisatoren

Es gibt nicht nur Stabilisatoren für die Vorderachse, sondern auch für die Hinterachse. Sie verbessern die Straßenlage, reduzieren die Wankneigung des Fahrzeugs und sind ein Muss für alle sportlich aufgebauten Käfer.



1393 Compensatieveer voor ophanging kardanassen (IRS)
Hinterachs-Stabi, für Schräglenker
• Typ(e) 1/Typ(e)14



- 1497** Traction bar kit
Abstützung für Rahmengabel, sogenannte 'Cup-Strebe'
- Typ(e) 1/Typ(e)14

Lagers achteraan

Radlagersätze hinten



- 1441** Lagerset achteraan
 Voor ophanging achteraan met steekassen (swing). De set bevat alles voor één wiel.
Radlager hinten
Für Pendelachsen, Satz (für ein Rad).
- Typ(e) 1/Typ(e)14/Typ(e) 3

- 1440** Lagerset achteraan
 Voor ophanging achteraan met kardanassen (IRS). De set bevat alles voor één wiel.
Radlager hinten
Für Schräglenker, Satz (für ein Rad).
- Typ(e) 1/Typ(e)14/Typ(e) 3

- 1442** Lagerset achteraan met reductie, swing
 4 lagers, per wiel
Radlager hinten, für Pendelachse mit Vorgelege
Satz (für ein Rad)
- Typ(e) 2 -07/63



- 1442-1** Lagerset achteraan met reductie, swing
 4 lagers, per wiel
Radlager hinten, für Pendelachse mit Vorgelege
Satz (für ein Rad)
- Typ(e) 2 08/63-07/67



- 1443** Wiellagerset achteraan, IRS
 volledige set, per wiel
Radlager hinten
Für Schräglenker, Satz (für ein Rad).
- Typ(e) 2 08/67-07/71



- 1444** Wiellagerset achteraan, IRS
 volledige set, per wiel
Radlager hinten
Für Schräglenker, Satz (für ein Rad).
- Typ(e) 2 08/71-07/79
 - Typ(e) 25 08/79-08/92

Gereviseerde versnellingsbakken

Bij BBT worden versnellingsbakken volledig gereviseerd of worden de defecte stukken vervangen. Op aanvraag kunnen er gezandstraalde of custom versnellingsbakken geleverd worden. Het is tevens mogelijk om langere of kortere verhoudingen te plaatsen in combinatie met een standaard of versterkt differentieel, naargelang uw keuze. Wij hebben de 2 populairste versies in voorraad met de verhoudingen van de 1303S. Dit resulteert in meer snelheid bij een lager toerental. Profiteer van dit beperkte aanbod. Wordt verkocht zonder inruil.

Revidierte Getriebe

Bei BBT werden Getriebegehäuse vollständig überprüft und defekte Teile ersetzt. Auf Anfrage können sandgestrahlte oder nach Wunsch bearbeitete Getriebegehäuse geliefert werden. Doch nicht nur äußerlich gestalten wir die Getriebe nach Kundenbedürfnissen. Selbstverständlich sind kürzere oder längere Übersetzungen erhältlich, genauso wie verstärkte oder Standard-Differentialle. Wir haben die gängigsten Modelle mit der Standard-Übersetzung des 1303 S vorrätig. Damit lässt sich eine höhere Endgeschwindigkeit bei gleichzeitig niedrigeren Drehzahlen erzielen. Kein Austauschgetriebe notwendig!



- 1490** Versnellingsbak gereviseerd, voor steekassen
 31/8
Getriebe für Pendelachsen, überholt 31/8

- 1491** Versnellingsbak gereviseerd, voor kardanassen
 31/8
Getriebe für Schräglenker, überholt 31/8

Versnellingsbakhuis

Door aanhoudende vraag heeft BBT dit versnellingsbakhuis opgenomen in zijn programma. Deze behuizing is een originele vervaardiging met versterkingen op de zwakere plaatsen van de klassieke versnellingsbakbehuizingen. Deze behuizing kan gebruikt worden voor zowel swingas en IRS aandrijving op Type 1 gebaseerde motor en koppeling met geleide druklager.

Getriebegehäuse

Dieses Gehäuse ist original modell mit Verstärkungen an den typischen Schwachstellen der klassischen Getriebegehäuse. Dieses Gehäuse kann sowohl für Pendelachse als auch für Schräglenker genutzt werden, für alle Type 1-Motoren und Kupplungen für geführtes Ausrücklager. Verkauf stückweise.



1493-500 Rhino versnellingsbakhuis
Getriebegehäuse Rhino

Versterkt differentieel

Bij diegenen die een zeer krachtige motor hebben, kunnen er zich problemen voordoen met de versnellingsbak. Het meest voorkomende probleem zijn de satellieten die uit elkaar spatten. Met dit differentieel is het mogelijk 4 satellieten te plaatsen. Opgelet: de satellieten worden niet samen met het differentieel geleverd.

Verstärkte Differentiale

Besitzer eines stärkeren Motors bekommen häufig Probleme mit den serienmäßigen Getrieben. Sehr häufig brechen die beiden Ausgleichskegelräder. Die verstärkten Differentiale sind auf die Verwendung von vier Ausgleichskegelräder ausgelegt. Achtung: Die Ausgleichskegelräder werden nicht zusammen mit dem Differential geliefert!

1420 Super differentieel voor steekassen
Super-Differential für Pendelachsen



1421 Super differentieel voor kardanasen
Super-Differential für Schräglenker



1493-070 Halve maan voor steekasborging
Gleitstein für Pendelachsgetriebe

Versnellingsbakonderdelen + dichtingen

Getriebeteile und Zubehör



Door de stijgende vraag heeft BBT vanaf heden deze aluminium versterkte versnellingsbak afdekplaten in z'n programma genomen. Deze zijn uitermate geschikt voor gebruik bij versnellingsbakken voor competitiegebruik. Door gaand worden deze versnellingsbakken aangepast met een versterkt differentieel (BBT 1420/1421) en versterkte aandrijfassen waardoor de behuizing flink te lijden krijgt. Deze versterkte aluminium plaat vervangt de originele afdekplaat en voorkomt dat er torsiekrachten ontwikkeld worden wat zou kunnen lijden tot versnellingsbakschade en het einde van een leuke rit.

Durch die steigende Nachfrage hat BBT diese verstärkten Getriebedeckel aus Aluminium ins Programm genommen. Sie sind besonders geeignet für Getriebe, die im Motorsport eingesetzt werden. Gewöhnlich werden diese Deckel mit einem Super-Diff (#1420/1421) und verstärkten Antriebswellen kombiniert, da diese Maßnahmen die Seriendeckel überfordern. Mit dem Alu-Deckel wird das Auseinanderdrücken von Kegel- und Tellerrad weitestgehend unterbunden.

1493-451 Versterkte zijplaat, steekas versnellingsbak
Getriebedeckel verstärkt, für Pendelachse
• Typ(e) 1/Typ(e)14 08/61-

1493-450 Versterkte zijplaat versnellingsbak IRS
Getriebedeckel verstärkt, für Schräglenker
• Typ(e) 1/ 1302/03 Typ(e)14 08/68-



1493-020 Versnellingsbak pluggen, 3 stuks
Stopfen Getriebegehäuse, Satz (drei Stück)



1493-050 Pion en kroonwiel 31/8-3.88
halve maan montage
Kegel- und Tellerrad, 31/8-3.88
Für Aufnahme Passfeder



1493-055 Bouten pion en kroonwiel
Swing (9 mm)/ 8 stuks
Schrauben Kegel- und Tellerrad
Pendelachse (9 mm), Satz (acht Stück)

1493-056 Bouten pion en kroonwiel
IRS (9 mm)/8 stuks
Schrauben Kegel- und Tellerrad
Schräglenker (9 mm), Satz (acht Stück)



1493-001 Schakelvork voor achteruit- versnel-
ling
Origineel
Schaltgabel Rückwärtsgang
Original



1493-002 Synchronmesh ring voor 1ste en 2de
versnelling
Origineel
Synchronring für 1. und 2. Gang,
Stück
Original

1493-003 Synchronmesh ring voor 3de en 4de
versnelling
Origineel
Synchronring für 3. und 4. Gang,
Stück
Original

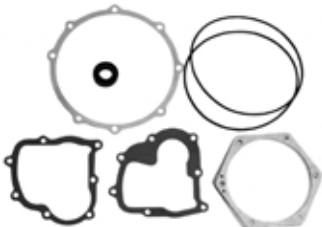

1415 Pakkingset voor versnellingsbak,
universeel
Alle rubbers voor de montage van
uw versnellingsbak inbegrepen
Dichtsatz für Getriebegehäuse,
universal
Enthält alle notwendigen Dichtungen
für Ihr Getriebegehäuse.



1415-650 Pakkingset voor versnellingsbak
Dichtsatz für Getriebegehäuse
• Typ(e) 2 08/67-07/74



1415-750 Pakkingset voor versnellingsbak
automaat
Dichtsatz für Getriebegehäuse
automatik
• Typ(e) 2 08/75-



1415-001 Pakking voor deksel zijkant van de
versnellingsbak (zeskant) 0.25 mm,
per stuk
Dichtung Getriebedeckel, 0.25 mm,
Stück



1415-050 Lagering pendelashuis, per stuk
Kunststoffunterlage Getriebegehäuse-
se/Hinterachsrohr, für Pendelachse,
Stück
• Typ(e) 1/Typ(e)14 08/58-

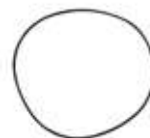

1415-051 Rubber dichtring zijdeksel versnel-
lingsbak, per stuk
Dichtring Lagerdeckel am Getriebe,
für Pendelachse, Stück
• Typ(e) 1 65- ch.115 685 587-
• Typ(e) 2 64- ch. 215 134 863 -07/67



1416 Oliekeering primaire as
Simmerring Getriebewelle



1410-005 Pakkingset steekassen aan zijde van
het wiel, per wiel
Duits
Dichtsatz Hinterachse, für Pendel-
achse, Satz
Deutsche Qualität
• Typ(e) 1/Typ(e) 14/Typ(e) 3 -07/68



1410 Pakkingset steekassen aan zijde van het wiel, per wiel
Dichtsatz Hinterachse, für Pendelachse, Satz



1410-1 Pakkingset voor 'Swing' achteras top kwaliteit
Dichtsatz Hinterachse, für Pendelachse, Satz (für eine Seite) Sehr gute Qualität

1410-50 Pakking achteras 'steekas', per stuk origineel
Dichtsatz Hinterachse, für Pendelachse, Satz Original



1411 Splitpen remtrommel, achteraan, per stuk
Splint Antriebswelle, Stück



1425 Dichtring zijkant IRS versnellingsbak
Simmerring Getriebedeckel Schräglenker, Stück
• Typ(e) 1



1425-200 Dichting zijkant versnellingsbak, per stuk
Simmerring Getriebedeckel Schräglenker, Stück
• Typ(e) 2 08/67-07/68



1425-201 Dichting zijkant versnellingsbak, per stuk
Simmerring Getriebedeckel Schräglenker, Stück
• Typ(e) 2 08/68-07/75



1425-202 Dichting zijkant versnellingsbak, per stuk
Simmerring Getriebedeckel Schräglenker, Stück
• Typ(e) 2 08/75-07/79
• Typ(e) 25 08/79-07/92



1413 Pakking reductiekast
Dichtung Vorgelege
• Typ(e) 2 03/55-07/63



1414 Pakking reductiekast
Dichtung Vorgelege
• Typ(e) 2 08/63-07/67



1492-200 Versnellingsbakneus
Getriebebase
• Typ(e) 2 07/59-07/67



1492 Vervangingsstuk + dichtring aan de neus van de versnellingsbak
Reparatursatz für Getriebebase (Simmerring und Buchsen)



Werken uw achteruitrijlichten niet meer? Probeer dan deze achteruitrijschakelaar eens die zich op de neus van de versnellingsbak bevindt. Het is eveneens mogelijk om achteruitrijlichten te bevestigen op standaardmodellen, dit is origineel niet voorzien. Op de meeste versnellingsbakken is de schakelaar vervangen door een bout.

Funktionieren Ihre Rückfahrtscheinwerfer nicht mehr? Vielleicht liegt es am Rückwärtsgang-Schalter, der sich auf der Nase des Getriebegehäuses befindet. Mit diesem Schalter können Sie nicht nur ein defektes Teil tauschen, sondern auch Autos mit einem Rückfahrtscheinwerfer versehen, bei denen er nicht vorgesehen war.

1495 Achteruitrijlichtcontact
Rückwärtsgang-Schalter

Automatique onderdelen

Automatik-Teile



1417 Dichtring - omvormer automatique
Simmerring für Automatikgetriebe
• Typ(e) 1-11/69



1417-1 Dichtring - omvormer automatique
Simmerring für Automatikgetriebe
• Typ(e) 1 11/69-



1417-5 Reparatieset voor vacuümpot
Automatic
Dichtring Servomotor

Adapter voor Golf motor

Adapter für wassergekühlten
Golf-Motor



Deze plaat is op maat gemaakt in aluminium en past op alle jonge versnellingsbakken van kever. Er is ook een aangepast vliegwiel nodig. Deze is gemaakt van een Audi 80 vliegwiel en daarop hebben we een starterkrans van een kever gemonteerd (#1581). De starter blijft hetzelfde als die van een kever. Let op: de starter moet wel 12V zijn. De adapter wordt op de motor gemonteerd en daarna wordt het geheel op de versnellingsbak gemonteerd. Verkocht per stuk.

Dieser Adapterring ist aus Aluminium und passt auf alle neueren Käfergetriebe. Benötigt wird außerdem ein angepasstes Schwungrad, das wir unter #1581 im Programm führen. Es stammt von einem Audi 80, auf das wir einen Anlasserkranz eines Käfers geschweißt haben - so kann man den Käfer-Anlasser weiterverwenden. Achtung: Der Anlasser muss ein 12V-Modell sein! Der Adapter wird auf den Motor geschraubt und danach wird das Ganze wie gehabt auf's Getriebe geschoben. Verkauf stückweise.



1580 Adapter om Golf motor te monteren aan kever versnellingsbak
Adapter für wassergekühlten Golf-Motor zur Montage am Käfer-Getriebe.



Dit vliegwiel is vervaardigd van een Audi 80 motor met een 12V starterkrans van een kever. De koppeling die we hier voor moeten gebruiken is een 215mm Type 1. Dit is BBT # 1545. Het vliegwiel kan dus gemakkelijk gemonteerd worden op de Golf motor en daarna past deze in de versnellingsbak. Verkocht per stuk.

Dieses Schwungrad entsteht unter Verwendung eines Audi 80-Teils, das wir mit einem 12V Anlasserkranz eines Käfers versehen. Die benötigte Kupplung ist ein 215 mm Typ 1-Modell, erhältlich unter #1545. Das Schwungrad kann somit ganz einfach zum Beispiel auf einem Golf-Motor montiert werden. Verkauf stückweise.



1581 Vliegwiel om Golf motor te monteren in kever versnellingsbak
Schwungrad für wassergekühlten VW-Motor zur Montage am Käfer-Getriebe.

Steekashoes

Vervang op eenvoudige wijze uw oude of lek-kende ashoezen. Demontage van de steekassen is niet noodzakelijk. Deze hoezen worden rond de steekassen geplaatst en bevestigd met 2 spanbanden en boutjes (bijgeleverd).

Achsmanschetten

Ersetzen Sie ganz einfach Ihre alten, undichten Manschetten. Die Demontage der Hinterachse ist nicht erforderlich. Diese Manschetten werden um die Achse herum angebracht und mit zwei Schellen samt Schrauben (inklusive) befestigt.

1468 Ashoes, origineel, Duitse topkwaliteit
per stuk
Achsmanschette, original, sehr gute Qualität
Stück
• Typ(e) 1/Typ(e)14/Typ(e) 3

1469-1 Ashoes, gesloten
per stuk
Achsmanschette, geschlossen
Stück
• Typ(e) 1/Typ(e)14/Typ(e) 3



- 1469** Ashoes, origineel per stuk
Achsmanschette, original Stück
 • Typ(e) 1/Typ(e)14/Typ(e) 3



- 1466** Spanband voor steekashoes, OE
 8 m x 9 mm, 25 klemmen
Band für Achsmanschette, OE 8 m x 0,009 m, 25 Klammern



Off-Road Stijl: gemaakt uit copolymeer-vinyl met meer flexibiliteit.

Off-Road Achsmanschetten, aus Copolymer-Vinyl, sehr flexibel.

- 1464** Ashoes, alle terrein, zwart per paar
Achsmanschetten, besonders flexibel, schwarz Paar

Kardans & onderdelen

Antriebswellen und Zubehör



- 1474** Moffel, kardanas, per 4, zwart top kwaliteit
Achsmanschette, Schräglenker, schwarz, Satz (vier Stück) Sehr gute Qualität
 • Typ(e) 1 08/67-07/79

- 1479** Moffel, kardanas, zwart, per stuk Duitse kwaliteit
Achsmanschette, Schräglenker, schwarz, Stück Deutsche Qualität
 • Typ(e) 2 08/67-07/79
 • Typ(e) 25 05/79-08/92



- 1480-01** Kardan
Antriebswelle
 • Typ(e) 1 08/67-07/79

- 1480-02** Kardan
Antriebswelle
 • T 181 08/72-07/75

- 1480-06** Kardan
Antriebswelle
 • Typ(e) 2 08/67-07/79

- 1480-04** Kardan, automatique, Links
Antriebswelle, links
 • Typ(e) 2 08/67-07/79

- 1480-05** Kardan, automatique, Rechts
Antriebswelle, rechts
 • Typ(e) 2 08/67-07/79



- 1480-10** Kardankop
Gleichlaufgelenk
 • Typ(e) 1 08/67-07/79

- 1480-11** Kardankop
Gleichlaufgelenk
 • Typ(e) 2 08/67-07/79



- 1478-500** Wielnaaf achter
Achszapfen hinten
 • Typ(e) 1 08/67-



- 1426-500** Afsluitdop in cardanflens kant versnellingsbak
Verschlussdeckel im Antriebswellenflansch
 • Typ(e) 1 08/67-



- 1426-600** Afsluitdop in cardanflens kant versnellingsbak
Verschlussdeckel im Antriebswellenflansch
 • Typ(e) 2 08/67-07/79
 • Typ(e) 25 08/79-07/92



- 1480-50** Torkbout voor kardanas per stuk
Schraube M8 für Gleichlaufgelenk Stück
 • Typ(e) 1 08/67-07/79
 • Typ(e) 2 08/67-07/79
 • Typ(e) 25 05/79-08/92



- 1480-51** Borgplaatje voor kardanbouten 90mm
Unterlegblech für Schraube Gleichlaufgelenk 90 mm
 • Typ(e) 1

- 1480-52** Borgplaatje voor kardanbouten
100mm
Unterlegblech für Schraube Gleichlaufgelenk
100 mm
- Typ(e) 2
 - Typ(e) 25



- 1126** Torksleutel voor kardanbouten
Stecknuss Vielzahn M8, für Schraube Gleichlaufgelenk



- 1480-55** Kardan vet
100gr
Fett für Gleichlaufgelenke
100 gr

Koppeling en geleidebussen schakelstang

Schaltstangenzubehör



- 1405** Koppeling tussen schakelstang en neus van versnellingsbak
Schaltstangenkupplung
- Typ(e) 1/Typ(e)14-07/63
 - Typ(e) 2-07/67



- 1406** Koppeling tussen schakelstang en neus van versnellingsbak
Schaltstangenkupplung
- Typ(e) 1/Typ(e)14 08/63-



- 1406-1** Vijs voor koppeling versnellingsstang
Schraube für Schaltstangenkupplung



- 1407** Geleidebus vooraan op de schakelstang
Schaltstangenführung vorne



Verkrijgbaar voor bus en pick-up: een setje met alle mogelijke geleidingsbusjes voor Type 2 versnellingsstang met achter ingebouwde motor. 1 set bevat 6 onderdeeljes! Busjes zijn helaas niet apart leverbaar.

Erhältlich für Bus und Pritsche: Ein Satz mit allen möglichen Führungsbuchsen für Type 2 Schaltstangen - enthält sechs Teile! Leider können die Buchsen nicht gesondert geliefert werden.

- 1408** Set met alle geleidingsbussen
Satz mit diversen Buchsen für Schaltstangenführung (6 Stück)
- Typ(e) 2 03/55-07/79



- 1404-100** Stofkap op schakelstang, per stuk
Dichtung Schaltstange
- Typ(e) 2 08/57-07/79



- 1419-001** Doorvoerrubber versnellingsbak
Durchführung Schaltstange
- Typ(e) 1 52-07/59



- 1419** Doorvoerrubber schakelstang tussen versnellingsbakneus en chassis
Durchführung Schaltstange Chassis



- 1419-200** Doorvoerrubber schakelstang tussen versnellingsbakneus en chassis
Faltenbalg Schaltstange Chassis
- Typ(e) 2 08/58-07/71

Silentblokken origineel model

Origineel waren alle versnellingsbakken voorzien van silentblokken. Beschadigde silentblokken veroorzaken trillingen en kunnen mogelijk de versnellingsbak, chassis, en/of motor beschadigen. Onze silentblokken zijn gemaakt naar origineel model uit hoogwaardig materiaal tegen schappelijke prijs. Altijd per stuk verkocht.

Gummimetallager Originale Modelle

Originale Getriebegehäuse sind an Gummimetallagern aufgehängt. Beschädigte Lager verursachen Schwingungen und können möglicherweise das Getriebe, das Chassis oder den Motor beschädigen. Unsere Gummimetallager entsprechen den Originalteilen, sind aus hochwertigem Material und preiswert. Verkauf stückweise.



- 1481** Silentblok achteraan
Gummimetallager hinten
- Typ(e) 1/Typ(e)14 10/52-07/72
 - Typ(e) 2-07/67
 - Typ(e) 3

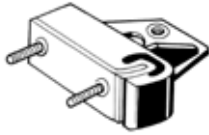

1482 Silentblok achteraan, links
Gummimetallager hinten, links
• Typ(e) 1/Typ(e)14 08/72-



1483 Silentblok achteraan, rechts
Gummimetallager hinten, rechts
• Typ(e) 1/Typ(e)14 08/72-



1485-1 Silentblok op de neus van versnellingsbak
Gummimetallager vorn
• Typ(e) 1/Typ(e)14/Typ(e) 3 10/60-07/65



1485 Silentblok op de neus van versnellingsbak
Gemonteerd met 2 schroeven
Gummimetallager vorn
Mit zwei Schrauben montiert
• Typ(e) 1/Typ(e)14 08/65-07/72
• Typ(e) 3 08/65-07/67



1484 Silentblok op de neus van versnellingsbak
Gemonteerd met 3 schroeven
Gummimetallager vorn
Mit drei Schrauben montiert
• Typ(e) 1/Typ(e)14 08/72-



1485-2 Silentblok op neus van versnellingsbak
Gummimetallager vorn
• Typ(e) 2 08/62-07/67



1488 Motorophanging rubber
1600cc
Gummimetallager Motorträger
1600 ccm
• Typ(e) 2 08/67-07/71



1488-1 Motorophanging rubber
1600cc
Gummimetallager Motorträger
1600 ccm
• Typ(e) 2 08/71-07/79



1488-4 Motorophanging rubber
Type 4 motor
Gummimetallager Motorträger
Typ 4 Motor
• Typ(e) 2 1700cc 08/71-07/73
• Typ(e) 2 1800cc 08/73-07/75
• Typ(e) 2 2000cc 08/75-07/79
• Typ(e) 4 08/69-07/74

Versnellingsbakrubbers 'Rhino'

De oplossing voor diegenen die zeer sterke silentblokken zoeken. Rhino fabriceert de beste kwaliteit van urethaan en is gegoten in aluminium voetstukken. Ongetwijfeld de beste silentblok op de markt voor weg en/of competitiegebruik.

'Rhino' Getriebelager

Die Lösung für alle, die besonders haltbare Getriebelager suchen. Rhino stellt sie aus Urethan mit gegossenen Aluminiumfüßen in bester Qualität her. Zweifellos die besten Getriebelager auf dem Markt.



1487 Silentblokken achteraan per paar
Gummimetallager hinten
Paar
• Typ(e) 1 10/52-07/72
• Typ(e) 3 -07/67



1486 Silentblokken op de neus van de versnellingsbak
Gummimetallager vorn
• Typ(e) 1 10/52-07/72
• Typ(e) 3 -07/67

Montageonderdelen versnellingsbak

Getriebeträger



1489 Steun versnellingsbak achteraan groot model
Getriebeträger hinten
Großes Modell



1489-500 Montagebout versnellingsbak (steekassen) per stuk
Schraube für Getriebeträger, Pendelachse
Stück



1489-550 Rondel voor montagebout versnellingsbak (steekassen) per stuk
Unterlegscheibe für Schraube Getriebeträger
Stück

Urethaan versnellingsbakrubbers

Urethaan silentblokken zijn harder dan origineel rubber voor een langere levensduur. Ideaal voor opgevoerde motoren.

Urethan-Getriebelager

Die Urethan-Getriebelager sind härter und haben eine längere Lebensdauer.



1400 Urethaan silentblokset, 3 stuks
Urethan-Getriebelager, Satz (drei Stück)

- Typ(e) 1 10/52-07/72
- Typ(e) 3 -07/67



Bugpack is met dit model van versnellingsbaksteun op de markt gekomen om het probleem van een oud model versnellingsbak op een jong chassis te zetten op te lossen zonder de versnellingsbakneus te moeten veranderen. Ze hebben ook het gewone model gemaakt waardoor we deze nu ook in Urethaan hebben.

Bugpack brachte diese Lager auf den Markt, um den Einbau eines alten Getriebes in ein jüngeres Chassis zu ermöglichen, ohne die Getriebenase wechseln zu müssen. Natürlich gibt es die Lager auch für die jüngeren Getriebe. Verkauf satzweise.

1494-1 Versnellingsbaksteun oud model naar jong model (Urethaan)
Urethan-Getriebelager, für Umbau altes Modell auf neues Modell

1494-2 Versnellingsbaksteun jong model (Urethaan)
Urethan-Getriebelager, neues Modell

Versnellingsbak bevestigingskit

Met deze set kunt u uw versnellingsbak steviger op het chassis vastmaken. Verkrijgbaar in 2 versies.

A. Met dunne rubberen lamellen te monteren rondom de originele silentblokken.
B. 100% onwrikbaar! Demonteer uw silentblokken en plaats uw versnellingsbak in deze metalen bevestigingsbeugel. De oplossing voor buggy's met brede banden waarvan de silentblokken altijd breken.

Getriebeträger mit Spannbändern

Mit diesem Satz können Sie das Getriebegehäuse besonders stabil am Chassis befestigen. In zwei Versionen erhältlich.

A. Mit dünnen Gummistreifen, um die originalen Getriebelager herum anzubringen.
B. Starr fixiert: Demontieren Sie die Getriebelager und montieren sie Ihr Getriebegehäuse mit diesem Getriebeträger starr. Nur für den Motorsport oder für Buggys mit breiten Reifen (durch die die Lager oft brechen) zu empfehlen.



1402 Bevestigingsring versnellingsbak (strap), enkel achteraan
Getriebe-Spannband, hinten



1402-1 Versnellingsbak strapkit. Volledige bevestigingsset versnellingsbak met rubberen dunne plaatjes
Getriebehalter mit Spannbändern, Gummi-gelagert



1401 Versnellingsbak strapkit. Volledige bevestigingsset versnellingsbak, vaste montage
Getriebehalter mit Spannbändern, starr

8

Benzinetank en leidingen

Benzintanks und Leitungen

Benzinetank ter vervanging

Nauwkeurig gemaakt voor een eenvoudige montage. Vervang uw oude benzinetank door een nieuwe tegen schappelijke prijs.

Benzintanks

Eine aufwendige Restauration des Benzintanks lohnt nicht mehr: BBT hat neuen Ersatz im Programm zu einen attraktiven Preis.



0492-1 Benzinetank
Benzintank
• Typ(e) 1/Typ(e)14 08/60-07/67



Deze benzinetank van 60 liter is de oplossing voor langer rijplezier. Zonder aanpassingen monteerbaar. Let op! De toevoer gebeurt altijd in de voorkoffer!

Dieser 60-Liter Tank lässt längere Strecken ohne Tankstopp zu. Ohne Veränderungen zu montieren. Achtung: Befüllung unter der Kofferraumhaube!

0492-4 Benzinetank, 60 liter
Benzintank, 60 Liter
• Typ(e) 1 08/60-07/67



0492-2 Benzinetank
Benzintank
• Typ(e) 1/Typ(e)14 08/67-



0492-3 Benzinetank
Benzintank
• 1302/03



0492-80 Benzinetank
Benzintank
• Typ(e) 2 03/55-07/67



0492-805 Benzinetank
Kraftstofftank, Erstausrüster-Qualität
• Typ(e) 2 03/55-07/67



0492-190 Montageplaat benzinetank per stuk, 4 nodig voor 1 benzinetank
Befestigungsplatte für Benzintank Stück (vier nötig für einen Tank)
• Typ(e) 1 49-



0492-350 Montageplaat benzinetank per stuk, 4 nodig voor 1 benzinetank
Befestigungsplatte für Benzintank Stück (vier nötig für einen Tank)
• 1302/03
• Typ(e) 3



0492-91 Montageband benzinetank met haak per stuk
Spannband für Benzintank Stück
• Typ(e) 2 650 mm



Controleer tijdig de aansluiting van de leiding aan de benzinetank. Deze aansluiting kan makkelijk verstopt raken door roestdeeltjes of vuil en leiden tot problemen met de benzinetoevoer. Snel vervangbaar.

Motorenprobleme könne durch einen verstopften Tankanschluss ausgelöst werden. Rost und Schmutz können ihn zusetzen. Vermeiden Sie dieses Problem mit der Montage unseres komplett neuen Tankanschluss-Sets.

0492-10 Benzinetankaansluiting
Tankanschluss-Set

0492-14 Dichting onder benzinetank
Dichtung für Tankauflage
• Typ(e) 1 -07/60

0492-15 Dichting onder benzinetank, mouse
Schaumgummidichtung für Tankauflage
• Typ(e) 1 08/60-



Wanneer u uw originele benzinetank niet wil gebruiken omdat u bijvoorbeeld rijdt met Flip Front, stelt BBT u deze aluminium benzinetank van 40 liter voor. Geleverd met dop en montagesteun.

Falls Sie Ihren Original-Tank nicht benutzen wollen, weil Sie zum Beispiel eine Flip-Front verbaut haben, bietet BBT Ihnen diesen 40-Liter Aluminium-Benzintank an. Wird mit Verschluss und Montagehilfe geliefert.

0492-5 Aluminium benzinetank
40 liter
Benzintank Aluminium
40 Liter



0492-6 Benzinekraan voor aluminium benzinetank
Benzinhahn für Benzintank Aluminium

Benzinekransen

We hebben het hele gamma benzinekransen in het programma met veel reserve onderdelen om eventueel uw oude te herstellen. Deze benzinekransen worden zonder zeeffjes en dichtring verkocht, dus best deze apart bij te bestellen, enkel die voor Porsche 356 hebben reeds zeeffe en dichtring. Ze zijn zoals origineel en dus van perfecte kwaliteit. Verkocht per stuk.

Benzinhahn

Wir verkaufen das ganze Sortiment an Kraftstoffhähnen zusammen mit vielen Ersatzteilen, sodass sie eventuell Ihren alten Hahn reparieren können. Jedoch empfehlen wir Ihnen die Montage eines neuen Benzinhahns, um Leckagen zu vermeiden. Diese Kraftstoffhähne werden ohne Sieb und Dichtung verkauft, sind aber gesondert bei uns erhältlich. Nur Modelle für Porsche 356 werden mit Sieb und Dichtung geliefert. Es handelt sich um Originale von ausgezeichneter Qualität. Verkauf stückweise.



0492-112 Benzinekraan 8 mm
Benzinhahn, 8 mm
• Typ(e) 1/Typ(e) 2/356 -03/55



0492-113 Benzinekraan 6 mm
Benzinhahn, 6 mm
• Typ(e) 1/Typ(e) 2/356 -03/55



0492-110 Benzinekraan 8 mm
Benzinhahn, 8 mm
• Typ(e) 1 08/55-



0492-111 Benzinekraan 6 mm
Benzinhahn, 6 mm
• Typ(e) 1 08/55-



0492-114 Benzinekraan 6 mm
Benzinhahn, 6 mm
• Typ(e) 2 03/55-07/67



0492-115 Zeeff benzinekraan
Siebeinsatz für Benzinhahn
• Typ(e) 1



0492-116 Zeeff benzinekraan
Siebeinsatz für Benzinhahn
• Typ(e) 2



0492-117 Dichting deksel filterhuis benzinekraan
Dichtung für Filtergehäuse Benzinhahn
• Typ(e) 1/Typ(e) 2/356 -03/55



0492-118 Deksel filterhuis benzinekraan
Filtergehäuse für Benzinhahn
• Typ(e) 1/Typ(e) 2/356 -03/55



0492-119 Filter in filterhuis voor benzinekraan
Sieb im Filtergehäuse für Benzinhahn



0492-120 Dichtring zeef benzinekraan
Dichtring Benzinhahn/Siebeinsatz



0492-121 Moer voor benzinekraan
Mutter für Benzinhahn



0492-130 Benzinekraan
Benzinhahn

- Porsche 03/55-08/61
- Ch. 53526 (coupe) 60815 (cab.) - 356BT5)



0492-131 Benzinekraan
Benzinhahn

- Porsche 09/61-03/66
- (356BT6 - 356C)



0492-132 Dichting deksel filterhuis benzinekraan
Dichtung für Filtergehäuse Benzinhahn

- Porsche 356, 03/55-03/66



0492-134 Deksel filterhuis benzinekraan, 50 mm
Filtergehäuse für Benzinhahn, 50 mm

- Porsche 356, 03/55-03/66



0492-135 Moer voor benzinekraan
Mutter für Benzinhahn

- Porsche 356, 03/55-03/66



0492-136 Zeef benzinekraan
Siebeinsatz für Benzinhahn

- Porsche 356, 03/55-03/66



0492-137 Dichtring zeef benzinekraan
Dichtring Benzinhahn/Siebeinsatz

- Porsche 356, 03/55-03/66



0492-138 Dichtring (kurk) in benzinekraan
Dichtring (Kork) im Benzinhahn

- Porsche 356, 03/55-03/66

Tankvulopening rubber

Deze rubber is meestal verduurd en of versleten door de benzine. Hij wordt gemonteerd tussen de kas en de vulbuis van de benzine tank. Origineel! Verkocht per stuk.

Dichtgummis für Benzintank

Diese Gummis sind meistens verschlissen. Sie werden zwischen Karosse und Füllrohr des Benzintanks angebracht. Original! Verkauf stückweise.



0492-18 Aansluit rubber benzine tank
Dichtung Benzineinfüllstutzen

- Type) 1 08/71-



0492-750 Tankhals rubber flap
Gummilappen am Einfüllstutzen

- Type) 14 08/67-



7475 Dichtring voor benzinetank aansluiting
Dichtung Benzineinfüllstutzen

- Type) 2 03/55-07/67



0492-85 Tankhals rubber
Dichtung Benzineinfüllstutzen

- Type) 2 08/73-07/79



- 0492-260** Dichtring tankvulbuis
Dichtungsring für Tankeinfüllstutzen
- Typ(e) 1 08/67-07/79
 - Typ(e) 3 08/67-07/74



- 0492-250** T-aansluiting tankontluchting
T-Stück der Tankentlüftung
- Typ(e) 1 08/67-07/79
 - Typ(e) 3 08/67-07/74



- 0492-360** Tankontluchtingsslang
Entlüftungsschlauch am Tank
- 1302



- 0492-361** Tankontluchtingsslang
Entlüftungsschlauch am Tank
- 1303



- 0492-365** Ontluchtingsslang aan tankvulstuk
Entlüftungsschlauch am Tankeinfüllstutzen
- 1302/03



- 0492-855** Tankvulbuis rubber
Schlauch für Einfüllstutzen
- Typ(e) 2 08/71-07/79

Benzinedop

Tankverschlüsse



- 0491-1** Benzinedop
Tankverschluss
- Typ(e) 1 49-07/55



- 0491-2** Benzinedop
Tankverschluss
- Typ(e) 1/Typ(e)14 08/55-07/60
 - Typ(e) 2 -03/55



- 0492** Benzinedop
Sluiting aan de binnenkant van de vulpijp.
Tankverschluss
Verschlusslippe an der Außenseite des Füllrohrs
- Typ(e) 1/Typ(e)14 08/60-07/67
 - Typ(e) 2 03/55-07/67



- 0491-3** Benzinedop sluiting buitenzijde
Tankdeckel
Verschlusslippe an der Innenseite des Füllrohrs
- Typ(e) 1 08/60-07/67
 - Typ(e) 3 -07/67
 - Typ(e) 181



- 0490** Benzinedop met sleutels
kliksluiting
Tankverschluss mit Schlüsseln
Klickverschluss
- Typ(e) 1 08/67-10/71
 - Typ(e)14 08/71-08/72



- 0491** Benzinedop met sleutels
schroefdraadsluiting, economy
Tankverschluss mit Schlüsseln
Schraubverschluss, günstige Ausführung
- Typ(e) 1 08/71-
 - Typ(e)14 09/72-
 - Typ(e) 3 12/71-



- 0491-01** Benzinedop met sleutels
schroefdraadsluiting, OEM
Tankverschluss mit Schlüsseln
Schraubverschluss, OEM
- Typ(e) 1 08/71-
 - Typ(e)14 09/72-
 - Typ(e) 3 12/71-



- 0491-475** Benzinedop
Tankverschluss
- Typ(e) 2 08/67-07/71
 - Typ(e) 181



- 0491-5** Benzinedop met sleutels
OEM
Tankverschluss mit Schlüsseln
OEM
- Typ(e) 2 08/72-07/79

Vlotter benzinetank

Een defecte vlotter in de benzinetank kan de oorzaak zijn van een niet werkende benzine-meter.

Tankgeber

Ein defekter Tankgeber ist oft die Ursache für eine nicht oder falsch anzeigende Benzinuhr.



- 0494-1** Mechanische benzinevlotter
Mechanischer Tankgeber
- Typ(e) 1 08/62-
 - Typ(e) 14 08/61-07/66



- 0494-2** Elektrische benzinevlotter VDO
Elektrischer Tankgeber, VDO
- Typ(e) 1 08/62-

- 0494** Elektrische benzinevlotter
Elektrischer Tankgeber
- Typ(e) 1 08/62-



- 0494-50** Montageset voor benzinevlotter
Montagesatz für Tankgeber
- Typ(e) 1/Typ(e)14/Typ(e) 181/
Typ(e) 3



- 0493-1** Benzinevlotter VDO
Elektrischer Tankgeber, VDO
- 1302/03

- 0493** Elektrische benzinevlotter
Elektrischer Tankgeber
- 1302/03



- 0493-7** Elektrische benzinevlotter
Elektrischer Tankgeber
- Typ(e) 2 03/55-07/67
 - Typ(e)14 08/66-07/72
 - 185 mm



- 0493-910** Elektrische benzinevlotter
Elektrischer Tankgeber
- Typ(e) 2 08/67-01/73
 - 205 mm



- 0493-9** Elektrische benzinevlotter
Elektrischer Tankgeber
- Typ(e) 2 02/73-07/79



- 0493-500** Elektrische benzinevlotter
Elektrischer Tankgeber
- Typ(e)14 -08/60
 - 275 mm



- 0493-300** Elektrische benzinevlotter
Elektrischer Tankgeber
- Typ(e) 3 08/62-07/73
 - 165 mm



- 0492-915** Afdekplaatje vlottergat in benzine tank
Verschlussdeckel Kraftstofftank
- Typ(e) 1 1961
 - Typ(e) 2 55-61

Benzinometer en stabilisator

Benzinuhr und Potentiometer



- 2651** Stabilisator benzine-meter, economisch model
Potentiometer für Benzinuhr



- 2655** Benzinometer
Benzinuhr, elektrisch
- Typ(e) 1 08/67-

Brandstofffilters

Oudere wagens hadden vroeger problemen met vervuilde benzine. Deze filters beschermen uw carburator tegen allerlei vuiltjes. Buiten de universele filter levert BBT ook een uitwasbaar filter in glas met 2 chroom zijkanalen. Meet de diameter van de benzineleiding alvorens te bestellen.

Brennstoff Filter

Ältere Wagen hatten früher Probleme mit verschmutztem Benzin. Diese Filter schützen Ihren Vergaser vor Schmutzpartikeln. Neben dem Universal-Filter liefert BBT auch einen auswaschbaren Filter aus Glas mit verchromter Fassung. Bei Bestellung bitte Durchmesser der Benzinleitung mit angeben.



- 1695** Universele benzinefilter
Benzinfilter universal



1692 Benzinefilter, Ø 10 mm, chroom
Benzinfilter, Ø 10 mm, verchromt

1693 Benzinefilter, Ø 8 mm, chroom
Benzinfilter, Ø 8 mm, verchromt

1694 Benzinefilter, Ø 6 mm, chroom
Benzinfilter, Ø 6 mm, verchromt

Brandstofleiding

BBT heeft voor u 2 modellen brandstofleidingen:
Origineel, in zwart rubber geïsoleerd met katoen
Afgeschermd, omvloten door roestvrij staal
Verkocht per meter.

Brennstoffleitung

BBT bietet zwei Versionen von Brennstoffleitungen an:
Textilummantelt, aus schwarzem Gummi, original
Stahlummantelt
Meterware



0970 Benzineleiding, origineel per meter
Benzinleitung, original
Meterware
• Ø 5,5 mm

0971 Benzineleiding, origineel per meter
Benzinleitung, original
Meterware
• Ø 6 mm

0973 Benzineleiding per meter
Benzinleitung
Meterware
• Ø 7,5 mm



0980 Benzineleiding, omvloten door staal per meter
Benzinleitung, stahlummantelt
Meterware
• Ø 5,5 mm



0970-1 T-stuk benzineleiding klein
T-Stück Benzinschlauch (klein)
• Ø 5,5 mm

0971-2 T-stuk benzineleiding groot
T-Stück Benzinschlauch (groß)
• Ø 7,5 mm



Voor de gewapende leidingen verkopen wij ook speciale luchtvaart-spanbanden. Perfecte afwerking.

Für die stahlummantelten Leitungen haben wir verstärkte Schellen.

0981 Rode econ-o-fit, per stuk
Schlauchschelle, Econ-o-fit, rot, Stück

0982 Blauwe econ-o-fit, per stuk
Schlauchschelle, Econ-o-fit, blau, Stück



0969 Rubber tussen leiding en chassis, per paar
Abdichtung Tankleitung/Chassis, Paar



0969-100 Rubber tussen leiding en chassis
Abdichtung Tankleitung/Chassis
• Typ(e) 1 08/74-

Benzineleiding metaal

Alle leidingen zijn voorgevormd en montageklaar, bij elke leiding zitten ook de juiste aansluitstukken. Het verschil tussen 25 en 30 pk is dat de leidingen van 25 pk 8 mm dik zijn en die van 30 en 34 pk 6 mm. Verkocht per stuk.

Benzinleitungen

Alle Leitungen sind vorgeformt, verfügen über Anschlussstücke und sind fertig zur Montage. Sie entsprechen den Originalen, mit 8 mm Durchmesser für 24,5 PS-Maschinen und 6 mm Durchmesser für 30 PS-Motoren.



0977 Benzineleiding 25 pk
Van benzinepomp naar carburator
Benzinleitung 24,5 PS
Von Benzinpumpe zum Vergaser



0977-1 Benzineleiding 25 pk
Van chassis naar benzinepomp
Benzinleitung 24,5 PS
Vom Chassis zur Benzinpumpe



0978 Benzineleiding 30 pk
Van benzinepomp naar carburator
Benzinleitung 30 PS
Von Benzinpumpe zum Vergaser



0978-1 Benzineleiding 30 pk
Van chassis naar benzinepomp
Benzinleitung 30 PS
Vom Chassis zur Benzinpumpe

0979 Benzineleiding 34 pk
Van chassis naar benzinepomp
Benzinleitung 34 PS
Vom Chassis zur Benzinpumpe

1

Ruilmotoren

Austauschmotoren

Ruilmotoren

BBT heeft een compleet gamma van ruilmotoren. Deze motoren zijn steeds op voorraad en kunnen volgens uw wensen ook volledig opgebouwd geleverd worden. Al onze motoren zijn opgebouwd met handgeselecteerde en gereviseerde carter en krukassen. Alle laggers worden te allen tijde volgens fabrieks-toleranties gecontroleerd.

De drijfstangen worden op rechttheid gecontroleerd en worden steeds met nieuwe zuigers en cilinders in het carter gemonteerd.

Motoren kleiner dan 1600cc worden gemonteerd met handgeselecteerde cilinderkoppen, welke gereviseerd en voorzien zijn van nieuwe kleppen, klepzittingen en klepgeleiders. Dit alles gebeurt natuurlijk binnen de fabrieksnormen. Vanaf 1600 cc worden steeds nieuwe cilinderkoppen gebruikt.

Alle onze motoren worden geleverd met één jaar garantie of 20.000 km en zijn voorzien voor loodvrije benzine. (octaan > 96).

De prijzen zijn weergegeven met inruil.

Dankzij ons gamma van ruilmotoren hebben wij een uitgebreide klantengroep over heel Europa. Onder het motto "goede prijs / kwaliteit" wordt de productie constant opgevolgd om de service te kunnen leveren welke u verdient. Alle onderdelen vermeld in de sectie "motor" zijn door onszelf getest en gebruikt. Bovendien worden alle belangrijke zaken vermeld welke u moet weten voor een goede montage. Heel belangrijk is de zuiverheid van alle onderdelen vermits 70 % van alle defecten te wijten zijn aan de montage van vervuilde onderdelen. Zand, vuiltjes enz... komen in oliekanalen terecht en kunnen deze blokkeren, op dat moment krijgt de motor geen smering meer, met de gekende gevolgen vandien.

Code	Beschrijving
5460	1200 cc enkele toevoer, 6 V
5461	1200 cc enkele toevoer 12 V
5470	1300 cc enkele toevoer
5480	1300 cc dubbele toevoer
5490	1600 cc enkele toevoer
5502	1600 cc dubbele toevoer (BQ)
5540	1600 CT (Type 2 '80 - '82)

Opgelet! Deze motor is gemonteerd met mechanische nokvolgers en kleppen. Deze moeten dus periodiek geregeld worden. Voorkomt het probleem van de bijna altijd rammelende hydraulische nokvolgers!

Code	Beschrijving
5546	1776 cc dubbele toevoer (BQ)
5551	1835 cc dubbele toevoer (BQ)

Uiteraard is steeds een inruilmotor vereist.

Deze moet minstens voldoen aan de volgende eisen:

- de krukas moet 360 ° kunnen draaien
- het carter mag geen uitwendige scheuren vertonen (breuken zoals u ziet op onderstaande foto's)
- het motorblok moet volledig gemonteerd zijn, inclusief vliegwiel

Andere motoren (30 PK, Type 4 enz.) of gewenste wijzigingen zijn op bestelling mogelijk. Informeer u. Brengt u al dan niet een ruilmotor binnen, de geldende tarieven zijn van kracht. Vraag meer inlichtingen aan de balie of verkoops-verantwoordelijke.

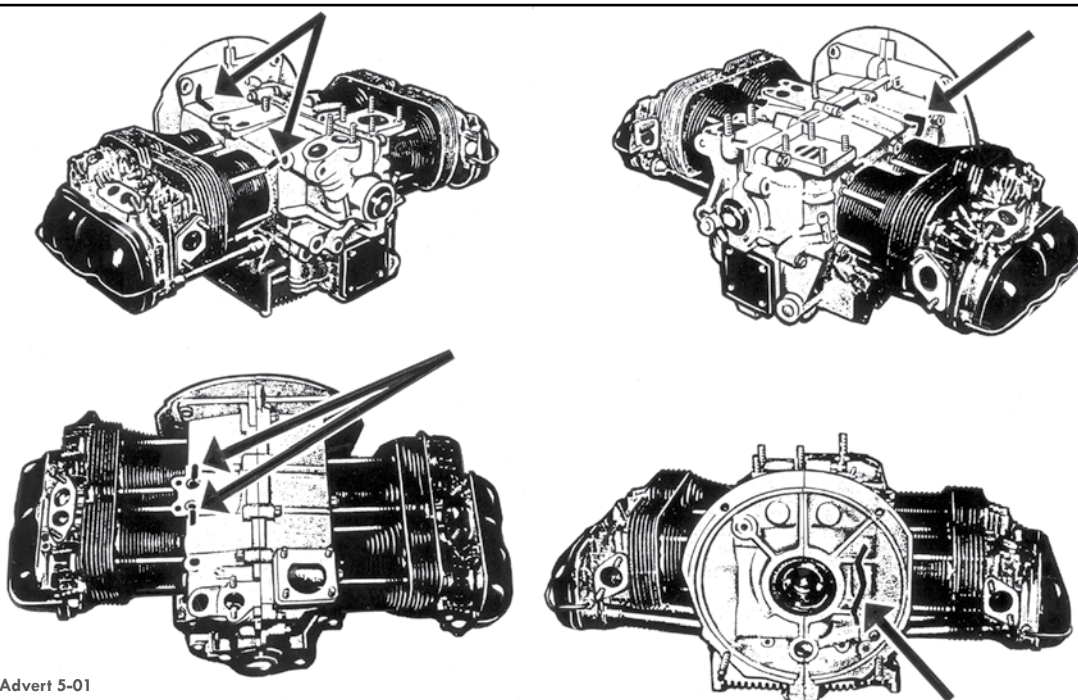

© BBT 2012 - Advert 5-01

Austauschmotoren

BBT hat eine komplette Auswahl an Austauschmotoren. Gängige Varianten haben wir auf Lager und können auf Wunsch auch als Komplettmotoren geliefert werden. Alle unsere Motoren sind mit ausgewählten und überprüften Kurbelgehäusen und Kurbelwellen aufgebaut. Alle Lager werden nach Herstellernorm geprüft. Die Pleuel werden gerichtet und gewinkelt und stets mit neuen Kolben und Zylindern verbaut. Motoren mit einem Hubraum von weniger als 1600 ccm werden mit ausgewählten Zylinderköpfen versehen, die überprüft und mit neuen Ventilen, Ventilsitzen und Ventilschrauben versehen sind. Herstellernormen werden in jeder Hinsicht beachtet und eingehalten. Maschinen ab 1600 ccm werden immer mit neuen Zylinderköpfen versehen.

Alle unsere Motoren werden mit Garantie geliefert (ein Jahr oder 20.000 km Laufleistung, je nach dem, was zuerst eintritt) und sind auf bleifreies Benzin (96 Oktan) ausgelegt.

Die Preise verstehen sich im Austausch.

Dank unseres großen Angebots an Austauschmotoren haben wir einen Kundenstamm in ganz Europa. Unter dem Motto "Gute Qualität zu einem guten Preis" wird die Produktion konstant fortgeführt. So können wir Ihnen den hochwertigen Service bieten, den Sie von uns erwarten. Alle Teile der Rubrik "Motor" sind durch uns getestet worden. Außerdem werden alle wichtigen Informationen mitgeliefert, die Sie zur Montage wissen müssen. Äußerst wichtig ist die Sauberkeit der Teile beim Zusammenbau, 70 Prozent aller Defekte sind auf Verschmutzungen zurückzuführen. Sand, Schmutzpartikel, usw., können Ölleitungen verstopfen, der Motor wird dann nicht mehr geschmiert - die weiteren Folgen sind bekannt.

Code	Typ / Beschreibung
5460	1200 ccm Einkanal, 6 V
5461	1200 ccm Einkanal, 12 V
5470	1300 ccm Einkanal
5480	1300 ccm Doppelkanal
5490	1600 ccm Einkanal
5502	1600 ccm Doppelkanal (sehr gute Qualität)
5540	1600 CT (T2 '80 - '82)

Achtung: Dieser Motor ist NICHT mit Hydrostößeln wie original versehen, sondern mit mechanischen Stößeln. Damit wird das fast immer vorhandene Klappern der Hydrostößel eliminiert. Allerdings müssen die Ventile wie bei allen anderen luftgekühlten VW-Motoren regelmäßig eingestellt werden.

Code	Typ / Beschreibung
5546	1776 ccm Doppelkanal (sehr gute Qualität)
5551	1835 ccm Doppelkanal (sehr gute Qualität)

Um einen Austauschmotor erwerben zu können, müssen Sie ihre alte Maschine bei uns anliefern.

Sie sollte folgenden Anforderungen entsprechen:

- die Kurbelwelle muss sich um 360° drehen lassen
- das Kurbelgehäuse darf keine äußerlichen Beschädigungen aufweisen (z.B. Risse,
- wie auf untenstehenden Fotos)
- der Motorblock muss vollständig sein, inklusive Schwungrad

Andere Motoren (30 PS, Typ 4, usw.) oder Änderungen sind auf Wunsch möglich. Treten Sie dafür bitte mit uns in Kontakt.

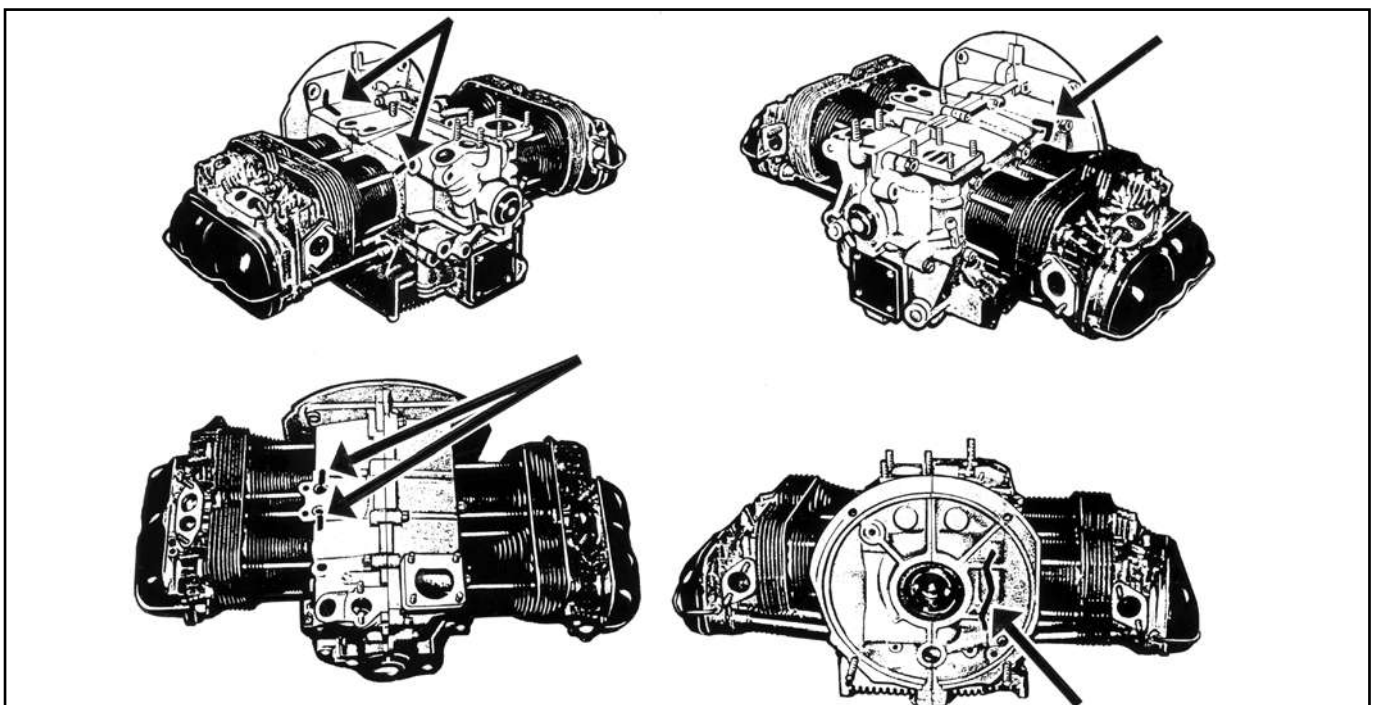

© BBT 2012 - Advert 5-01



5505

Motor 1600cc D/P (Nieuw)

2 jaar garantie

Motor 1600 ccm Doppelkanal (neu)

2 Jahre Garantie

2

Onderblok

Motorblock

Compressieverhouding

Als men een motor monteert zijn er een paar basisbegrippen die altijd gerespecteerd dienen te worden. Eén ervan is de compressieverhouding. Wat is de compressieverhouding nu eigenlijk en hoe kan men ze uitrekenen en veranderen? Op deze 3 vragen zullen we u in dit artikel een kort begrijpend antwoord proberen te formuleren.

De compressieverhouding is de verhouding in volume (inhoud) van de cilinder tussen dat de zuiger op zijn bovenste dode punt en dat de zuiger op zijn laagste dode punt staat. Deze verhouding is een belangrijk en elementair gegeven om een motor zijn vermogen, levensduur en rendement te bepalen. Zij wordt uitgedrukt in breukvorm bv. 9/1 (men zegt "negen op één") in dit geval wil dit zeggen dat het mengsel van benzine en lucht tijdens de compressieslag van de motor samengeperst wordt tot een negen keer kleiner geheel, met ander woorden, als de inhoud van de cilinderruimte 1 is wanneer de zuiger op zijn bovenste dode punt staat, zal ze negen keer zo groot zijn wanneer de zuiger gans beneden staat. Belangrijk hierbij is te weten dat wanneer een compressieverhouding te laag is het mengsel niet genoeg samengedrukt wordt en de motor niet krachtig genoeg niet meer zijn om het mengsel te kunnen samenpersen waardoor we een oververhitting kunnen creëren met alle nare gevolgen van dien (pingelen, zelfontbranding, enz....)

Bij de berekening van de compressieverhouding is het belangrijk eerst de exacte cilinderinhoud te bepalen. Deze bekomt men door de boring (in mm) te vermenigvuldigen met zichzelf, met de slag en met $\pi (=3,1416)$ en dan te delen door 1000.

Formule: $\frac{\text{boring} \times \text{boring} \times \text{slag} \times \pi}{1000}$

vb. Voor VW kever 1600cc: $\frac{85.5\text{mm} \times 85.5\text{mm} \times 69\text{mm} \times 3.1416}{1000} = 1584\text{cc}$

(Dit delen door het aantal cilinders geeft de cilinderinhoud per cilinder, in dit geval 396.16 cc)

Tweede belangrijk gegeven is het bepalen van het volume van de verbrandingsruimte. Dit gebeurt in 2 fases:

- De verbrandingskamerinhoud van de cilinderkop wordt bepaald door een volumemeting (het "uitliteren"). De eenvoudigste manier om dit te doen is een rond plexi glazen plaatje te maken dat dezelfde diameter heeft als het pasvlak waar de cilinder afsluit op de cilinderkop. Door een gaatje te maken in het midden van het plexi glaasje kan nu de verbrandingskamer met vloeistof gevuld worden. De hoeveelheid vloeistof die erin kan, dient te worden bepaald in cc's. Met een spuit of pipet kan dit vrij eenvoudig gebeuren.
- Wanneer de ruimte in de cilinder boven de zuiger op zijn bovenste dode punt staat, is het andere volume de verbrandingsruimte. Zij kan wiskundig berekend worden door een eenvoudige cilinderinhoudberekening in cc's. Boring x boring x hoogte boven zuiger op BDP (tot bovenste rand cilinder) uitgedrukt in inches (1 inch = 25,40 mm) x 0.01996 (opgelet! Inches zijn hier belangrijk)

Als we nu het cijfer A en B samentellen hebben we de totale grootte van de verbrandingsruimte.

Formule E = $\frac{\text{inhoud verbrandingsruimte} + \text{inhoud 1 cil.}}{\text{inhoud verbrandingsruimte}}$

Hoe groot deze waarde moet zijn, hangt af van verschillende factoren af en is dus zeer moeilijk te zeggen. Wel is zeker dat fabrieksgegevens voor standaardmotoren meestal de beste zijn. Aanpassing of verandering van de compressieverhouding gebeurt door de verbrandingsruimte te vergroten of te verkleinen. Dit kan gebeuren door de verbrandingskamer aan te passen (bv. frezen) of door boven of onder de cilinder vulringen (shims) te plaatsen.

Hebt u meer vragen of specifieke toepassingen over dit onderwerp, dan kan u steeds contact opnemen met Bob of met de verantwoordelijke van onze afdeling "mechaniek". Zij staan steeds ter uwer beschikking.

Gebruikstabel voor 4 cilinder motors in cc

Boring	83	85.5	87	88	90	90.5	92	94	96.5	101.6
Slag										
64	1385	1470	1522	1557	1629	1647	1702	1777	1872	2075
69	1493	1585	1641	1679	1756	1775	1835	1915	2019	2237
74	1602	1699	1760	1800	1883	1904	1968	2054	2165	2399
78	1688	1791	1855	1897	1985	2007	2074	2165	2282	2529
82	1775	1883	1950	1995	2087	2110	2180	2276	2399	2659
84	1818	1929	1997	2044	2138	2161	2234	2332	2457	2724
86	1861	1975	2045	2092	2188	2213	2287	2387	2516	2789
88	1905	2021	2093	2141	2239	2264	2340	2443	2574	2854
90	2136	2067	2140	2239	2290	2315	2393	2498	2633	2920

Formule: boring x boring x slag x .0031416 = totaal cc

Bijvoorbeeld: boring = 92, Slag = 69
 $92 \times 92 \times 69 \times .0031416 = 1834.74$

Verdichtung

Um einen Motor zu bauen, muss man einige Grundregeln beachten. Eine davon betrifft die Verdichtung. Was ist das eigentlich und wie kann sie berechnet bzw. verändert werden? Nachstehend versuchen wir, diese drei Fragen zu beantworten. Die Verdichtung oder Kompression entsteht durch das Zusammendrücken des Kraftstoff-Luft-Gemisches. Dies geschieht durch die Verkleinerung des Brennraumes durch den sich nach oben bewegenden Kolben. Die Verdichtung in Volumen gemessen ist der Anteil des Zylinders, der zwischen dem unteren und oberen Totpunkt des Kolbens von ihm durchfahren wird. Von der Verdichtung hängt die Leistung und die Lebensdauer eines Motors wesentlich ab. Die Verdichtung wird zum Beispiel mit 9:1 (man sagt: neun zu eins) beziffert, was bedeutet, dass die Benzin-Luftmischung bei einem Kompressionshub auf ein Neunteil zusammengepresst wird. Wenn also der Zylinderinhalt mit dem Kolben auf dem oberen Totpunkt (OT) 1 beträgt, dann ist er mit dem Kolben auf dem unteren Totpunkt (UT) neun Mal größer. Hierbei ist wichtig zu wissen, dass der Kompressionsdruck nicht zu niedrig gewählt wird, da das Gemisch sonst nicht ausreichend komprimiert werden kann. Das kann eine Überhitzung des Motors zur Folge haben mit allen bekannten Auswirkungen (Klingeln, Selbstentzündung, etc.).

Bei der Berechnung der Verdichtung muss erst der genaue Zylinderinhalt bestimmt werden. Dazu wird die Bohrung (in mm) mit sich selbst multipliziert, mit dem Hub (in mm) und mit π (= 3.1416), dann wird alles durch 1000 geteilt.

Formel: $\frac{\text{bohrung} \times \text{bohrung} \times \text{Hub} \times \pi}{1000}$

(Dieses Volumen wird wie folgt bestimmt: Bohrung x Bohrung x Kolbenrückstand in mm x 0,0031416 : 4)

z.B. Für den VW-Käfer 1600ccm: $\frac{85.5\text{mm} \times 85.5\text{mm} \times 69\text{mm} \times 3.1416}{1000} = 1584\text{ccm}$

Zweitens muss das Volumen der Brennräume festgestellt werden. Dies geschieht in zwei Phasen:

- A. Zunächst wird das Brennraumvolumen des Zylinderkopfes ermittelt. Die einfachste Methode besteht darin, eine Plexiglasscheibe anzufertigen, die Plan auf der Innenseite des Kopfes aufliegen kann. Durch ein kleines Loch in der Plexiglasscheibe kann nun der Brennraum mit Flüssigkeit gefüllt werden. Die gemessene Menge wird in ccm angegeben. Mit einer Spritze oder Pipette ist das ganz einfach.
- B. Jetzt fehlt noch das Kolbenrückstandsvolumen, das den zweiten Teil des kompletten Brennraumvolumens darstellt. Das Kolbenrückstandsvolumen beziffert den Teil des Zylinders, der übrig bleibt, wenn er Kolben am OT steht.

Wenn wir die Ergebnisse von A und B addieren, haben wir das gesamte Volumen des Brennraums.

Formel $E = \frac{\text{gesamtes Brennraum-Volumen} + \text{Volumen eines Zylinders}}{\text{gesamtes Brennraum-Volumen}}$

Wie groß der Wert E sein soll, ist schwer zu sagen und hängt von verschiedenen Faktoren ab. Führt man den Motor täglich im Alltag, dann sollte die Verdichtung niedriger liegen, um etwa 8,5:1, hat man einen Rennmotor, darf sie auch gerne bei 12:1 oder höher sein. Sicher ist, dass die Werksangaben für Serienmotoren meistens die besten sind. So liegt die Serienverdichtung bei den 1600er Käfer-Maschinen bei 7,5:1. Eine Veränderung der Verdichtung wird erzielt, indem die Brennräume vergrößert oder verkleinert werden.

Das geschieht durch Anpassung der Brennkammer (z.B. Fräsen) im Zylinderkopf oder durch das Unterlegen von Ringen (shims), die nur unterhalb der Zylinder angebracht werden.

Wenn Sie weitere Fragen haben, nehmen Sie bitte Kontakt auf mit Bob oder einem der Mechaniker.

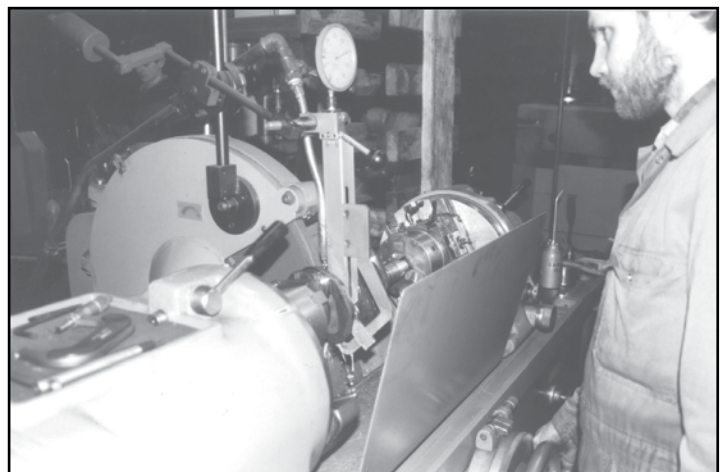

5

Übersichtstabelle für 4-Zylinder-Motoren in ccm

Bohrung	83	85.5	87	88	90	90.5	92	94	96.5	101.6
Hub										
64	1385	1470	1522	1557	1629	1647	1702	1777	1872	2075
69	1493	1585	1641	1679	1756	1775	1835	1915	2019	2237
74	1602	1699	1760	1800	1883	1904	1968	2054	2165	2399
78	1688	1791	1855	1897	1985	2007	2074	2165	2282	2529
82	1775	1883	1950	1995	2087	2110	2180	2276	2399	2659
84	1818	1929	1997	2044	2138	2161	2234	2332	2457	2724
86	1861	1975	2045	2092	2188	2213	2287	2387	2516	2789
88	1905	2021	2093	2141	2239	2264	2340	2443	2574	2854
90	2136	2067	2140	2239	2290	2315	2393	2498	2633	2920

Formel: $\text{Bohrung} \times \text{Bohrung} \times \text{Hub} \times 0.0031416 = \text{Hubraum}$

z. B.: $\text{Bohrung} = 92, \text{Hub} = 69$
 $92 \times 92 \times 69 \times 0.0031416 = 1834.74$

FAT Performance motor

Code Beschrijving

5580-FAT FAT Performance motor 1776cc (compleet)

1776 cc
 Geschat vermogen 110-115 PK
 40 IDF Weber carburatoren
 W110 Engle nokkenas met verstelbaar tandwiel
 Bugpack lichtgewicht nokvolgers
 Mahle Gesmeed P&C 90.50x69
 69mm gelaste counterweight OE krukas
 Bypass filter/oliepomp
 Super stock Magnesium carter 90.50mm/92mm
 Street pro cilinderkoppen 40x35 kleppen
 Gesmeed 200mm hoog vermogen vliegwiel
 KEP drukgroep 1700LB/ 771kg stage 1
 Pro grip koppelingsschijf 200mm
 Keramische gecoate uitlaat en verwarmingspotten

5581-FAT FAT Performance motor 2007cc (compleet)

2007 cc
 Geschat vermogen 140-150 PK
 44 IDF carburatoren
 W120 Engle nokkenas met verstelbaar tandwiel
 Bugpack lichtgewicht nokvolgers
 Mahle gesmeed P&C 90.50mm x 82mm
 Gesmeed 78mm krukas (VW tap)
 Race drijfstangen 5.400 (VW tap)
 Super stock magnesium carter 90.50mm/92mm
 Bypass + filter oliepomp
 Street pro cilinderkoppen 40x35 kleppen
 Gesmeed 200mm hoog vermogen vliegwiel
 KEP drukgroep 1700LB/ 771kg stage 1
 Pro grip koppelingsschijf 200mm
 Keramische gecoate uitlaat en verwarmingspotten

5582-FAT FAT Performance motor 2276 cc (compleet)

2276 cc
 Geschat vermogen 170-180 PK
 48 IDA Weber carburatoren
 W130 Engle nokkenas met verstelbaar tandwiel
 Bugpack lichtgewicht nokvolgers
 Mahle gesmeed P&C 94mm x 82mm
 Gesmeed 82mm krukas (VW tap)
 Race drijfstangen 5.400 (VW tap)
 Aluminium supercase 94mm x 82mm
 Externe carterpan
 Melling HD oliepomp
 044 Super Mag CNC cilinderkoppen 42x37.50 kleppen.
 Gesmeed 200mm hoog vermogen vliegwiel
 KEP drukgroep 2100LB/ 998kg stage 2
 Pro grip koppelingsschijf 200mm
 Keramisch gecoate uitlaat

5580-FAT



5581-FAT



5582-FAT



FAT Performance Motor

Code	Beschreibung
5580-FAT	<p>FAT Performance Motor, 1776ccm (komplett)</p> <p>1776 ccm Hubraum ca. 110-115 PS zwei Weber 40 IDF Doppelvergaser Engle W110 Nockenwelle mit verstellbarem Nockenwellenrad Bugpack-Stößel, leichte Version Mahle Kolben und Zylinder 90.5 mm, geschmiedet OE 69 mm Kurbelwelle mit angeschweißten Gegengewichten Bypass Filter-Ölpumpe Super Stock Magnesium-Motorgehäuse Pro Street Zylinderköpfe mit 40x35 mm Ventilbestückung HD Schwungrad, 200 mm, geschmiedet Kennedy Stage 1 Druckplatte, 771 kg Anpressdruck Pro Grip Kupplungsscheibe, 200 mm Auspuff und Wärmetauscher keramikbeschichtet</p>
5581-FAT	<p>FAT Performance Motor, 2007ccm (komplett)</p> <p>2007 ccm Hubraum ca. 140-150 PS zwei Weber 44 IDF Doppelvergaser Engle W120 Nockenwelle mit vrstellbarem Nockenwellenrad Bugpack-Stößel, leichte Version Mahle Kolben und Zylinder 90.5 mm, geschmiedet 78 mm Kurbelwelle, geschmiedet, für VW-Pleuellager Race Pleuel 5.400" (137,2 mm) mit VW-Pleuellager Super Stock Magnesium-Motorgehäuse Bypass Filter-Ölpumpe Pro Street Zylinderköpfe mit 40x35 mm Ventilbestückung HD Schwungrad, 200 mm, geschmiedet Kennedy Stage 1 Druckplatte, 771 kg Anpressdruck Pro Grip Kupplungsscheibe, 200 mm Auspuff und Wärmetauscher keramikbeschichtet</p>
5582-FAT	<p>FAT Performance Motor, 2276ccm (komplett)</p> <p>2276 ccm Hubraum ca. 170-180 PS zwei Weber 48 IDA Doppelvergaser Engle W130 Nockenwelle mit verstellbarem Nockenwellenrad Bugpack-Stößel, leichte Version Mahle Kolben und Zylinder 94 mm, geschmiedet 82 mm Kurbelwelle, geschmiedet, für VW-Pleuellager Race Pleuel 5.400" (137,2 mm) mit VW-Pleuellager Supercase Aluminium-Motorgehäuse Zusatzölsumpf Melling Ölpumpe, verstärkt 044 Super Mag CNC Zylinderköpfe 42x37.5 Ventilbestückung HD Schwungrad, 200 mm, geschmiedet Kennedy Stage 2 Druckplatte, 998 kg Anpressdruck Pro Grip Kupplungsscheibe, 200 mm Auspuffanlage keramikbeschichtet</p>

Nieuwe carters

BBT heeft meegewerkt aan de ontwikkeling van een volledig nieuw carter, gemaakt door een vooraanstaand fabriek in CNC aluminiumbewerking in Zuid Amerika. Deze fabriek bouwt en bewerkt ook o.a. de behuizing van automatische transmissies voor de Amerikaanse markt. (GM e.d.) Wij hebben al onze opmerkingen en ervaring die we de laatste 15 jaar opgedaan hebben over de motor gedeeld met verschillende andere specialisten vanuit héél de wereld en de fabriek heeft daaruit een carter gefabriceerd dat voldoet aan de noden van deze tijd, langer meegaat dan origineel en veel sterker is omdat motor tuning toch enorm populair blijft. De eerste marktfeedback uit de USA laat alleen maar positieve reacties zodat wij denken dat Europa ook echt kan beleverd worden. Eerste opvallend punt is dat het carter véél zwaarder is dan de originele. Dat komt door de andere legering die gebruikt werd. Veel sterker aluminium moet er voor zorgen dat de lagerzittingen niet meer uitlopen. Proefbank tests onder extreme omstandigheden hebben bewezen dat dit daadwerkelijk ook zo is! Verder is er ook een betere oliedoorvoer, sterkere gietprocédés daar waar originele carters scheurden etc. een hoop verbeteringen waar we terecht trots op zijn! Al onze nieuwe carters komen met grote oliekanalen!

Neue Motorengehäuse

BBT hat an der Entwicklung eines völlig neuen Gehäuses mitgearbeitet, das durch eine namhafte Firma in Süd-Amerika aus Aluminium im CNC-Verfahren hergestellt wird. Dieses Unternehmen baut und bearbeitet unter anderem auch die Gehäuse von automatischen Getrieben für den amerikanischen Markt (unter anderem für GM). Unsere über 15-jährige Erfahrung mit dem Boxermotor haben wir mit den Erfahrungen anderer Teilehändler weltweit verglichen, Vorteile herausgearbeitet und Nachteile eliminiert und dann unser gesammeltes Wissen den Spezialisten des Motorenlieferanten zur Verfügung gestellt, damit die daraus einen Block entwickeln konnten, der alle Anforderungen an ein modernes Gehäuse erfüllt. So ist es solider als das Original-Pendant und damit langlebiger und eignet sich hervorragend zum Motortuning - das so beliebt ist wie nie zuvor. Die ersten Reaktionen des US-amerikanischen Markts waren durchweg positiv, weswegen wir das Gehäuse nun auch in Europa anbieten.

Wenn man das neue Gehäuse zum ersten Mal in der Hand hat, bemerkt man gleich den Gewichtsunterschied. Zwar ist die originale Magnesiumlegierung leichter als unsere Aluminiumlegierung, doch das härtere Aluminium sorgt dafür, dass die Lagersitze nicht so schnell einlaufen. Tests unter extremen Umständen auf dem Prüfstand haben bewiesen, dass es tatsächlich so ist! Desweiteren ist die Öhlzufuhr besser, die Rissneigung ist reduziert und viele weitere Vorteile zeichnen den neuen Alublock aus. Alle unsere neuen Gehäuse sind mit großen Ölskanälen ausgestattet!



1654 Standaard carter
Standard-Gehäuse

1654-1 Carter met cilinderopening voor 90.5 & 92 mm boring
CNC bewerkt
Gehäuse, aufgebohrt auf 90.5 & 92 mm Zylinder
CNC bearbeitet

1654-2 Carter met cilinderopening voor 94 mm boring
CNC bewerkt
Gehäuse, aufgebohrt auf 94 mm Zylinder
CNC bearbeitet

1655 Carter met cilinderopening voor 90.5 & 92 mm boring EN CNC bewerkt voor een lange slag krukas tot 82 mm (kleine bijbewerkingen kunnen nog noodzakelijk zijn)
Gehäuse, aufgebohrt auf 90.5 & 92 mm Zylinder und CNC bearbeitet für Kurberwellen bis 82 mm Hub (kleine Rest-Bearbeitungen können nötig sein)

1655-1 Carter met cilinderopening voor 94 mm boring EN CNC bewerkt voor een lange slag krukas tot 82 mm (kleine bijbewerkingen kunnen nog noodzakelijk zijn)
Gehäuse, aufgebohrt auf 94 mm Zylinder und CNC bearbeitet für Kurberwellen bis 82 mm Hub (kleine Rest-Bearbeitungen können nötig sein)

1656 Carter, Brasiliaans
Motorgehäuse, brasilianisch
• 1600cc /std

Carterbodemplaat

Deze plaat zit in het carter. Ze voorkomt het luchtaanzuigen van de oliepomp tijdens snelle bochten, acceleraties en remproeven. Eveneens voorkomt ze dat de olie in de bochten in de cilinders zou lopen.

Schwallblech

Dieses Schwallblech sitzt im Kurbelgehäuse. Es sorgt dafür, dass auch in Kurven, bei Beschleunigung und starkem Bremsen genügend Öl im Gehäuseboden vorhanden ist, damit die Ölpumpe nicht trocken läuft. Gleichzeitig verhindert es, dass das Öl in Kurven in die Zylinder läuft.

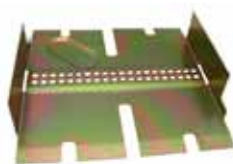

1650 Carterbodemplaat
Schwallblech

Carter montagedelen

Wanneer u een supercarter gebruikt of wanneer u uw motor ombouwt van enkelpoorts naar dubbelpoorts, hebt u cilinderdraadstangen nodig van 8 mm. Set compleet met moeren en rondellen. We hebben nog andere onderdelen in voorraad zoals "case saver's" (draadbussen) enz...

Gehäuse-Teile

Wenn Sie ein Super Case verwenden oder wenn Sie Ihr altes Motorgehäuse aufarbeiten, benötigen Sie 8 mm Stehbolzen. Komplettes Set mit Muttern und Unterlegscheiben. Wir haben noch weitere Ersatzteile vorrätig, wie beispielsweise Gewindeeinsätze, sogenannte "Case Saver", usw.



1660 Draadstangen cilinders 8 mm
8 mm Stehbolzensatz
• Typ(e) 1

1661 Draadstangen cilinders 8 mm, CrMn
8 mm Stehbolzensatz, Chrom-Molybdän
• Typ(e) 1



1662 Draadstangen Mangaanstaal cilinders M8 Lang
8 mm Stehbolzensatz, Mangaan
• Typ(e) 1



1660-1 Case saver M 12 x 8
per stuk
Gewindeeinsatz für Gehäuse M 12 x 8
Stück
• Typ(e) 1

1660-2 Case saver M 14 x 10
per stuk
Gewindeeinsatz für Gehäuse M 14 x 10
Stück
• Typ(e) 1

1660-3 Case saver M 14 x 8
per stuk
Gewindeeinsatz für Gehäuse M 14 x 8
Stück
• Typ(e) 1



1597 Moer voor draadstang 10 mm
per stuk
Mutter für Gehäuse, 10 mm
Stück

1598 Moer voor draadstang 8 mm
per stuk
Mutter für Gehäuse, 8 mm
Stück



1651 Carter onderdelen kit
Kleinteilesatz Gehäuse



Wanneer u een Type 1 motor hebt en u wil deze in een Type 2 plaatsen, dan kan u gebruik maken van deze set die u toelaat de draagbeugel van de motor vast te maken aan de oliepompdekplaat. Dit door middel van langere draadstangen.

Wenn Sie einen Typ 1-Motor haben und ihn in einem Typ 2 einbauen wollen, brauchen Sie dieses Set. Es ermöglicht ihnen mittels längerer Stehbolzen die Motortraverse am Ölpumpendeckel zu befestigen.

1698 Type 2 motorbevestiging (adapter busmotor)
Adapter Motortraverse Typ 2

5 benodigd per motor. Verkocht per stuk.

Verkauft stückweise (5 Stifte für einen Motor)

1659 Pin voor hoofdlagers
Passtift Hauptlager

Type 1 lagers - Krukaslagers

Typ 1 Lagersätze

BBT stelt u deze kwaliteitslagers voor. Motoren met 25 & 30 pk hadden andere lagere dan andere motoren en hadden geen nokkenlagere. De 1200 (34 pk.), 1300 (40 & 44 pk.), 1500 (46 pk.) en 1600 (50 pk.) van Type 1,2 en 3 hebben hetzelfde model lager. 25 & 30 pk hebben we beschikbaar in de meest voorkomende maten die in het verleden beschikbaar waren. BBT führt ausschließlich Qualitätslager. Motoren mit 24,5 & 30 PS haben andere Lager als spätere Motoren und keine Nockenwellenlager. Die 1200er (34 PS), 1300er (40 & 44 PS), 1500er (44 PS) und 1600er (50 PS) vom Typ 1, 2 und 3 haben dieselben Lager. 24,5 & 30 PS haben wir in allen gängigen Maßen im Programm, wie man sie früher schon bekam.

Code	Model Modell	Carter Gehäuse	Krukas Kurbelwelle	Aanslag Axial (mm)
1604	30pk/PS	Std	Std	Std
1604-025	30pk/PS	Std	0,25	24 (std)
1604-050	30pk/PS	Std	0,5	24 (std)
1605	30pk/PS	0,5	Std	24 (std)
1605-025	30pk/PS	0,5	0,25	24 (std)
1605-025-1	30pk/PS	0,5	0,25	23
1605-025-100	30pk/PS	1	0,25	24 (std)
1605-025-100-1	30pk/PS	1	0,25	23
1605-050	30pk/PS	0,5	0,5	24 (std)
1605-050-1	30pk/PS	0,5	0,5	23
1605-050-100	30pk/PS	1	0,5	24 (std)
1605-050-100-1	30pk/PS	1	0,5	23
1605-075	30pk/PS	0,5	0,75	24 (std)
1605-075-1	30pk/PS	0,5	0,75	23
1605-100	30pk/PS	0,5	1	24 (std)
1605-100-1	30pk/PS	0,5	1	23
1607-0-21	Typ(e) 1	Std	Std	21
1607-0	Typ(e) 1	Std	Std	22 (std)
1607-025-21	Typ(e) 1	Std	0,25	21
1607-025	Typ(e) 1	Std	0,25	22 (std)
1607-050-21	Typ(e) 1	Std	0,5	21
1607-050	Typ(e) 1	Std	0,5	22 (std)
1607-075-21	Typ(e) 1	Std	0,75	21
1607-075	Typ(e) 1	Std	0,75	22 (std)
1607-100-21	Typ(e) 1	Std	1	21
1607-100	Typ(e) 1	Std	1	22 (std)
1607-125-21	Typ(e) 1	Std	1,25	21
1607-125	Typ(e) 1	Std	1,25	22 (std)
1607-150-21	Typ(e) 1	Std	1,5	21
1607-150	Typ(e) 1	Std	1,5	22 (std)
1608-0-20	Typ(e) 1	0,25	Std	20
1608-0-21	Typ(e) 1	0,25	Std	21
1608-0	Typ(e) 1	0,25	Std	22 (std)
1608-025-20	Typ(e) 1	0,25	0,25	20
1608-025-21	Typ(e) 1	0,25	0,25	21
1608-050-20	Typ(e) 1	0,25	0,5	20
1608-050-21	Typ(e) 1	0,25	0,5	21
1608-050	Typ(e) 1	0,25	0,5	22 (std)

Code	Model Modell	Carter Gehäuse	Krukas Kurbelwelle	Aanslag Axial (mm)
1608-075-20	Typ(e) 1	0,25	0,75	20
1608-075-21	Typ(e) 1	0,25	0,75	21
1608-075	Typ(e) 1	0,25	0,75	22 (std)
1608-100-20	Typ(e) 1	0,25	1	20
1608-100-21	Typ(e) 1	0,25	1	21
1608-100	Typ(e) 1	0,25	1	22 (std)
1608-125-20	Typ(e) 1	0,25	1,25	20
1608-125-21	Typ(e) 1	0,25	1,25	21
1608-125	Typ(e) 1	0,25	1,25	22 (std)
1608-150-20	Typ(e) 1	0,25	1,5	20
1608-150-21	Typ(e) 1	0,25	1,5	21
1608-150	Typ(e) 1	0,25	1,5	22 (std)
1609-0-18	Typ(e) 1	0,5	Std	18
1609-0-20	Typ(e) 1	0,5	Std	20
1609-0-21	Typ(e) 1	0,5	Std	21
1609-0	Typ(e) 1	0,5	Std	22 (std)
1609-025-20	Typ(e) 1	0,5	0,25	20
1609-025-21	Typ(e) 1	0,5	0,25	21
1609-025	Typ(e) 1	0,5	0,25	22 (std)
1609-050-18	Typ(e) 1	0,5	0,5	18
1609-050-20	Typ(e) 1	0,5	0,5	20
1609-050-21	Typ(e) 1	0,5	0,5	21
1609-050	Typ(e) 1	0,5	0,5	22 (std)
1609-075-20	Typ(e) 1	0,5	0,75	20
1609-075-21	Typ(e) 1	0,5	0,75	21
1609-075	Typ(e) 1	0,5	0,75	22 (std)
1609-100-18	Typ(e) 1	0,5	1	18
1609-100-20	Typ(e) 1	0,5	1	20
1609-100-21	Typ(e) 1	0,5	1	21
1609-100	Typ(e) 1	0,5	1	22 (std)
1609-125-18	Typ(e) 1	0,5	1,25	18
1609-125-20	Typ(e) 1	0,5	1,25	20
1609-125-21	Typ(e) 1	0,5	1,25	21
1609-125	Typ(e) 1	0,5	1,25	22 (std)
1609-150-18	Typ(e) 1	0,5	1,5	18
1609-150-20	Typ(e) 1	0,5	1,5	20
1609-150-21	Typ(e) 1	0,5	1,5	21
1609-150	Typ(e) 1	0,5	1,5	22 (std)

Code	Model Modell	Carter Gehäuse	Krukas Kurbelwelle	Aanslag Axial (mm)
1610-0-18	Typ(e) 1	0,75	Std	18
1610-0-20	Typ(e) 1	0,75	Std	20
1610-0-21	Typ(e) 1	0,75	Std	21
1610-0	Typ(e) 1	0,75	Std	22 (std)
1610-025-18	Typ(e) 1	0,75	0,25	18
1610-025-20	Typ(e) 1	0,75	0,25	20
1610-025-21	Typ(e) 1	0,75	0,25	21
1610-025	Typ(e) 1	0,75	0,25	22 (std)
1610-050-18	Typ(e) 1	0,75	0,5	18
1610-050-20	Typ(e) 1	0,75	0,5	20
1610-050-21	Typ(e) 1	0,75	0,5	21
1610-050	Typ(e) 1	0,75	0,5	22 (std)
1610-075-18	Typ(e) 1	0,75	0,75	18
1610-075-20	Typ(e) 1	0,75	0,75	20
1610-075-21	Typ(e) 1	0,75	0,75	21
1610-075	Typ(e) 1	0,75	0,75	22 (std)
1610-100-18	Typ(e) 1	0,75	1	18
1610-100-20	Typ(e) 1	0,75	1	20
1610-100-21	Typ(e) 1	0,75	1	21
1610-100	Typ(e) 1	0,75	1	22 (std)
1610-125-18	Typ(e) 1	0,75	1,25	18
1610-125-20	Typ(e) 1	0,75	1,25	20
1610-125-21	Typ(e) 1	0,75	1,25	21
1610-125	Typ(e) 1	0,75	1,25	22 (std)
1610-150-18	Typ(e) 1	0,75	1,5	18
1610-150-20	Typ(e) 1	0,75	1,5	20
1610-150-21	Typ(e) 1	0,75	1,5	21
1610-150	Typ(e) 1	0,75	1,5	22 (std)
1611-0-18	Typ(e) 1	1	Std	18
1611-0-20	Typ(e) 1	1	Std	20
1611-0-21	Typ(e) 1	1	Std	21
1611-0	Typ(e) 1	1	Std	22 (std)
1611-025-20	Typ(e) 1	1	0,25	20
1611-025-21	Typ(e) 1	1	0,25	21
1611-025	Typ(e) 1	1	0,25	22 (std)
1611-050-20	Typ(e) 1	1	0,5	20
1611-050-21	Typ(e) 1	1	0,5	21
1611-050	Typ(e) 1	1	0,5	22 (std)
1611-075-20	Typ(e) 1	1	0,75	20
1611-075-21	Typ(e) 1	1	0,75	21
1611-075	Typ(e) 1	1	0,75	22 (std)
1611-100-20	Typ(e) 1	1	1	20
1611-100-21	Typ(e) 1	1	1	21
1611-100	Typ(e) 1	1	1	22 (std)
1611-125-20	Typ(e) 1	1	1,25	20
1611-125-21	Typ(e) 1	1	1,25	21
1611-125	Typ(e) 1	1	1,25	22 (std)

Code	Model Modell	Carter Gehäuse	Krukas Kurbelwelle	Aanslag Axial (mm)
1611-150-20	Typ(e) 1	1	1,5	20
1611-150-21	Typ(e) 1	1	1,5	21
1611-150	Typ(e) 1	1	1,5	22 (std)
1612-0-18	Typ(e) 1	1,5	Std	18
1612-0-20	Typ(e) 1	1,5	Std	20
1612-0-21	Typ(e) 1	1,5	Std	21
1612-025-20	Typ(e) 1	1,5	0,25	20
1612-025-21	Typ(e) 1	1,5	0,25	21
1612-050-20	Typ(e) 1	1,5	0,5	20
1612-050-21	Typ(e) 1	1,5	0,5	21
1612-075-20	Typ(e) 1	1,5	0,75	20
1612-075-21	Typ(e) 1	1,5	0,75	21
1612-100-20	Typ(e) 1	1,5	1	20
1612-100-21	Typ(e) 1	1,5	1	21
1613-025-21	Typ(e) 1	2	0,25	21
1614-0-18	Typ(e) 1	2,5	Std	18
1614-0-20	Typ(e) 1	2,5	Std	20
1614-0-21	Typ(e) 1	2,5	Std	21
1614-025-18	Typ(e) 1	2,5	0,25	18
1614-025-20	Typ(e) 1	2,5	0,25	20
1614-025-21	Typ(e) 1	2,5	0,25	21
1614-050-20	Typ(e) 1	2,5	0,5	20
1614-050-21	Typ(e) 1	2,5	0,5	21
1615-0-18	Typ(e) 1	3	Std	18
1615-0-20	Typ(e) 1	3	Std	20
1615-025-18	Typ(e) 1	3	0,25	18
1615-050-18	Typ(e) 1	3	0,5	18
1615-050-20	Typ(e) 1	3	0,5	20
1616-0-18	Typ(e) 1	3,5	Std	18
1616-0-20	Typ(e) 1	3,5	Std	20
1616-025-18	Typ(e) 1	3,5	0,25	18
1616-025-20	Typ(e) 1	3,5	0,25	20
1616-050-18	Typ(e) 1	3,5	0,5	18
1616-050-20	Typ(e) 1	3,5	0,5	20
1617-0-18	Typ(e) 1	4	Std	18
1617-0-20	Typ(e) 1	4	Std	20
1617-025-18	Typ(e) 1	4	0,25	18
1617-025-20	Typ(e) 1	4	0,25	20
1617-050-18	Typ(e) 1	4	0,5	18
1617-050-20	Typ(e) 1	4	0,5	20
1617-0-18	Typ(e) 1	4	std	18
1617-0-20	Typ(e) 1	4	std	20
1617-025-18	Typ(e) 1	4	0,25	18
1617-025-20	Typ(e) 1	4	0,25	20
1617-050-18	Typ(e) 1	4	0,5	18
1617-050-20	Typ(e) 1	4	0,5	20

Type 4 Lagers

Typ 4 Lagersätze



KRUKASLAGERS

HAUPTLAGER

1680 Type 4, standaard
Typ 4, Standard

1680-0-025 Type 4, 0.25/STD Carter
Typ 4, 0.25/STD Gehäuse

1680-0-050 Type 4, 0.50/STD Carter
Typ 4, 0.50/STD Gehäuse

1680-050-0 Type 4, STD/0.50 Carter
Typ 4, STD/0.50 Gehäuse

1680-050-025 Type 4, 0.25/0.50 Carter
Typ 4, 0.25/0.50 Gehäuse

1680-050-050 Type 4, 0.50/0.50 Carter
Typ 4, 0.50/0.50 Gehäuse



DRIJSTANGLAGERS

PLEUELSTANGENLAGER

1681 Type 4, 17/1800cc standaard
Typ 4, 17/1800 ccm Standard

1683 Type 4, 2000cc standaard
Typ 4, 2000 ccm Standard

1683-025 Type 4 2000cc 0.25 mm
Typ 4 2000 ccm 0.25 mm

1683-050 Type 4 2000cc 0.50 mm
Typ 4 2000 ccm 0.50 mm



NOKKENASLAGERS

NOCKENWELLENLAGER

1682 Type 4, standaard
Typ 4, Standard

Originele krukas en toebehoren *Original-Kurbelwellen und Zubehör*

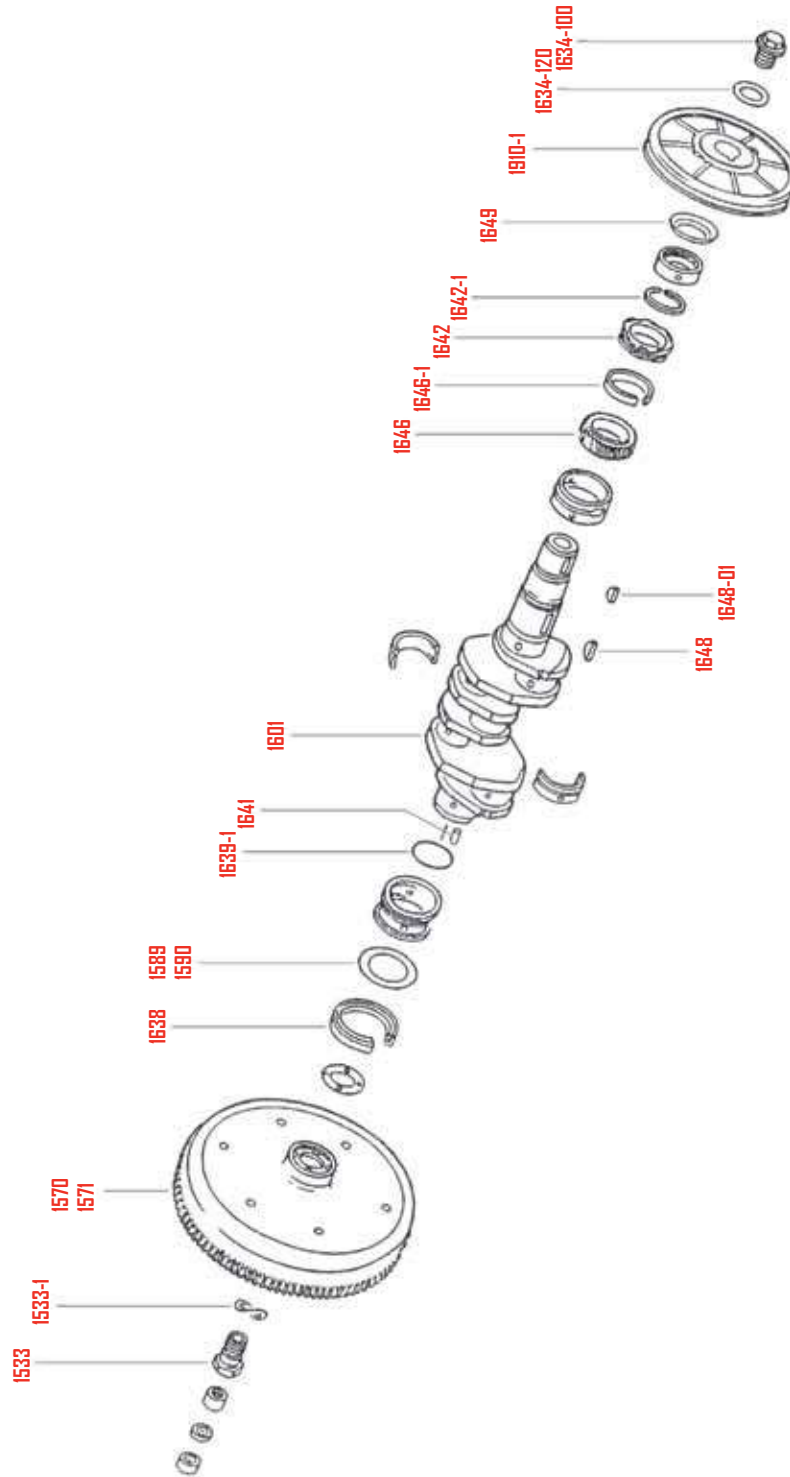



- 1530** Vliegwielpout en rondel
38 mm kop
Hohlschraube und Unterlegscheibe mit 38 mm Schlüsselweite
- Typ(e) 1

- 1532** Vliegwielpout en rondel
48 mm kop
Hohlschraube und Unterlegscheibe mit 48 mm Schlüsselweite
- Typ(e) 1

- 1533** Vliegwielpout, std
38 mm kop
Hohlschraube, STD mit 38 mm Schlüsselweite
- Typ(e) 1

- 1533-1** Rondel voor vliegwielpout, std
Unterlegscheibe für Hohlschraube, STD
- Typ(e) 1

- 1534** Vliegwielpout, std
Hohlschraube
- Typ(e) 1 -07/60



- 1569-050** Vliegwielpout 25-30 pk, gereviseerd, inruil vereist!
Schwungrad 24,5 - 30 PS, überholt, Austausch erforderlich!
- Typ(e) 1 180 mm 6V



- 1570** Vliegwielpout 200 mm standaard
Schwungrad, standard, für 200 mm Kupplung
- Typ(e) 1

- 1571** Vliegwielpout 200 mm verlicht en 8 paspengaten! Ideaal voor licht en medium getunedede motoren.
Schwungrad, erleichtert und achtfach verstiftet, für 200 mm Kupplung. Ideal für leicht bis mittelstark modifizierte Motoren.
- Typ(e) 1

- 1571-100** Vliegwielpout Chromolybdeen, 200 mm, 12V, verlicht
Schwungrad, chromolybdeen, erleichtert und achtfach verstiftet, für 200 mm Kupplung. 12V
- Typ(e) 1



- 1574-215** Vliegwielpout
Schwungrad
- Typ(e) 4, 215 mm



- 1574-200** Vliegwielpout
Schwungrad
- Typ(e) 4, 200 mm



Deze naaldlager is gemonteerd in de krukassen of in het vliegwielpout van een Type 4 motor. De lager is zeer belangrijk voor het goed functioneren van de versnellingsbak door dat de primaire as van de versnellingsbak hierin rust. Als deze lager versleten is zal de primaire as beginnen slingeren en grote schade aanbrengen aan krukassen, vliegwielpout en versnellingsbak.

Diese Nadellager werden benötigt, wenn man einen Typ 4-Motor im Käfer fahren möchte. Dazu muss das mittlere Loch des Typ 4-Schwungrads aufgebohrt werden, um das nadellager einsetzen zu können. Erst dadurch wird die Getriebeeingangswelle der Käfer-Schaltbox perfekt geführt. Verkauf stückweise.

- 1575** Naaldlager in krukassen
Nadellager für umgebaute Typ 4-Schwungräder
- Typ(e) 4



Met deze regelring kan u de eindspeling op de krukassen correct afstellen. Verkocht per stuk.

Mit dieser Ausgleichscheibe können Sie das Axialspiel der Pleuellager richtig einstellen. Verkauf stückweise.

- 1589** Regelring
Ausgleichscheibe
- 0,24 mm

- 1590** Regelring
Ausgleichscheibe
- 0,30 mm



Gebaseerd op de originele krukassen. Deze zijn voorzien van contergewichten om torsiekrachten bij hoge toerentallen te vermijden. Wordt geleverd overmaats geslepen op krukassen en drijfstaaglagen. Op bestelling ook verkrijgbaar voor Porsche of Chevrolet drijfstaaglagen. Alle krukassen bevatten reeds acht borgpengaten voor het vliegwielpout.

Diese Pleuellager basieren auf den Original-Pleuellager. Sie sind mit Gegengewichten ausgestattet, um unerwünschte Schwingungen bei höheren Drehzahlen zu vermeiden. Wird auf Pleuellager und Pleuellager im Übermaß geschliffen geliefert. Auf Bestellung auch für Porsche und Chevrolet Pleuellager erhältlich. Alle Pleuellager sind achtfach verstiftet.

- 1600** Krukassen met contergewicht, slag 69 mm, drijfstaag VW
Pleuellager mit Gegengewichten, 69 mm Hub, VW Pleuellager
- Typ(e) 1



1601 Krukas
Kurbelwelle
• 13/1600cc



1638 Oliekeerring silicone, dubbele lip
Wellendichtring Schwungrad, Silikon,
mit doppelter Lippe
• Typ(e) 1

1639 Oliekeerring vliegwiël, zwart
Wellendichtring Schwungrad,
schwarz
• Typ(e) 1

1639-5 Oliekeerring vliegwiël, Heavy Duty
Wellendichtring Schwungrad, Heavy
Duty
• Typ(e) 1

1640 Oliekeerring silicone
Wellendichtring Schwungrad, Silikon
• Typ(e) 1



De meest kritieke plaats voor een olielek is ongetwijfeld de achterkant van het vliegwiël. Voor type 1 motoren heeft BBT niet minder dan 3 verschillende keerringen, zoals origineel, tegen ongelooflijke prijzen. De beste keerring voor een Type 1 tot op heden is diegene uit silicone met dubbele lip. Doordat deze keerringen gemaakt worden onder toezicht van BBT zelf, heeft BBT een constante kwaliteitscontrole. U kunt ook rekenen op regelmatige leveringen. Alle motorkeerringen worden per stuk verkocht.

Oft entstehen Öllecks auf Grund von schlechten Wellendichtringen hinter den Schwungrädern. Für Typ 1-Motoren hat BBT nicht weniger als drei Wellendichtringe im Programm, die den originalen entsprechen und zu einem attraktiven Preis angeboten werden. Der beste Wellendichtring für Typ 1 ist bis heute der aus Silikon mit doppelter Lippe. Da diese Wellendichtringe unter Aufsicht von BBT hergestellt werden, ist eine ständige Qualitätskontrolle gewährleistet. Verkauf stückweise.

1645 Oliekeerring vliegwiël 25/30 pk
Wellendichtring Schwungrad, 24,5/30
PS



1639-1 O-ring, in vliegwiël
O-Ring Schwungrad



Voor de montage van deze set van 8 pennen, gebruikt u werktuig n°1103. Voor de competitie motoren zijn er langere vliegwiëlpennen, n°1641-1 om het draagvlak in de krukas te vergroten. Ook overmaats verkrijgbaar.

Zur Montage von acht Schwungradstiften benötigen Sie Werkzeug #1103. Für Wettbewerbsmotoren gibt es längere Stifte unter #1641-1 und auch Stifte mit Übermaß zur Reparatur sind erhältlich unter #1641-2.

1641 8 vliegwiëlpennen ø 8 mm
Schwungradstifte, ø 8 mm, Satz (8
Stück)

1641-1 Lange vliegwiëlpennen ø 8 mm
8 stuks
Schwungradstifte lang, ø 8 mm, Satz
(8 Stück)

1641-2 Lange vliegwiëlpennen in overmaat
ø 8,7 mm
8 stuks
Schwungradstifte lang, Übermaß, ø
8,7 mm, Satz (8 Stück)



1642 Tandwiël op krukas voor stroom-
verdeler
Verteilerantriebsrad
• Typ(e) 1/Typ(e) 4



1642-1 Klem verdeler tandwiël op krukas
Sicherungsring
• Typ(e) 1



1643 Oliekeerring vliegwiël
Wellendichtring Schwungrad
• Typ(e) 4

- 1643-1** O-ring in vliegwiel
O-Ring Schwungrad
• Typ(e) 4



- 1646** Tandwiel op krukas voor nokkenas
Nockenwellenantriebsrad
• Typ(e) 1

- 1646-1** Ring nokkenas tandwiel op krukas
Zwischenring, original
• Typ(e) 1



Deze gesloten afstandsring is onmisbaar voor motoren met een zeer hoog toerental (meer dan 6000 toeren per minuut). Bij hoog toerental kan de afstandsring tussen nokkenastandwiel en verdelerstandwiel op de krukas uitzetten en soms zelfs breken. Met deze volledig gesloten afstandsring is dit niet meer mogelijk.

Dieser geschlossene Zwischenring ist unverzichtbar für Motoren, die auf hohe Drehzahlen (mehr als 6000 U/min) ausgelegt sind. Bei hoher Drehzahl kann sich der Abstand zwischen Nockenwellenantriebsrad und Verteilerantriebsrad ausdehnen und manchmal brechen. Mit diesem geschlossenen Zwischenring kann das nicht passieren.

- 1647** Gesloten afstandsring
Zwischenring, geschlossen
• Typ(e) 1



- 1648** Halve maan krukas, groot
Passfeder Kurbelwelle, groß
• Typ(e) 1

- 1648-01** Halve maan krukas, klein
Passfeder Kurbelwelle, klein
• Typ(e) 1



- 1649** Olie spatplaat op krukas
Ölablenkscheibe
• Typ(e) 1

- 1664** Krukas met contergewicht, slag 74 mm, drijfstang VW Std.
Kurbelwelle mit Gegengewichten, 74 mm Hub, VW Pleuellager Standard
• Typ(e) 1

- 1665** Krukas met contergewicht, slag 76 mm, drijfstang VW Std.
Kurbelwelle mit Gegengewichten, 76 mm Hub, VW Pleuellager Standard
• Typ(e) 1

- 1666** Krukas met contergewicht, slag 78 mm, drijfstang VW Std.
Kurbelwelle mit Gegengewichten, 78 mm Hub, VW Pleuellager Standard
• Typ(e) 1

- 1667** Krukas met contergewicht, slag 82 mm, drijfstang VW Std.
Kurbelwelle mit Gegengewichten, 82 mm Hub, VW Pleuellager Standard
• Typ(e) 1

- 1668-1** Krukas met contergewicht, slag 84 mm, chevy drijfstang, VW middellager Std.
Kurbelwelle mit Gegengewichten, 84 mm Hub, Chevy Pleuellager, Typ 1 Mittellager Standard
• Typ(e) 1

- 1669-1** Krukas met contergewicht, slag 86 mm, chevy drijfstang, Type 4 middellager Std.
Kurbelwelle mit Gegengewichten, 86 mm Hub, Chevy Pleuellager, Typ 4 Mittellager Standard
• Typ(e) 1

- 1669-5** Type 4 middellager voor Type 1 krukas Std.
Typ 4 Mittellager für Typ 1 Kurbelwelle Standard
• Typ(e) 1



Dit gamma riemschijven heeft een kleinere diameter dan origineel. Ze dienen om de toeren van generator en alternator te verminderen. Zo kan u meer toeren maken zonder dat de V-riem losraakt. Elke riemschijf is gemaakt uit aluminium met gradering in verschillende kleuren.

Die nachfolgenden Alu-Riemscheiben haben farbige Skalierungen und einen kleineren Durchmesser als das Original. Sie dienen dazu, die Umdrehungen der Lichtmaschine zu verringern. So kann der Motor höher drehen, ohne daß der Keilriemen reißt.

- 1900** Riemschijf met gradering, zwart
Riemscheibe, schwarze Skalierung
• Ø 145 mm



- 1904** Riemschijf met gradering, zwart zonder openingen
Riemscheibe, ohne Löcher, schwarze Skalierung
• Ø 145 mm

- 1905** Riemschijf met gradering, zonder openingen
Riemscheibe, ohne Löcher, mit Skalierung
• Ø 135 mm



BBT stelt u deze gegradueerde aluminium riemschijven voor met originele diameter en gradering in kleuren. Er bestaan 2 modellen met of zonder openingen.

BBT bietet diese Aluminium-Riemenscheiben mit Original-Durchmesser und farbiger Skalierung an. Es gibt zwei Versionen: mit oder ohne Löcher.

1910 Riemschijf, zwart
Riemenscheibe, schwarze Skalierung



1910-1 Standaard riemschijf
Riemenscheibe, standard
• Typ(e) 1



1910-2 Standaard riemschijf, chroom
Riemenscheibe, standard, verchromt
• Typ(e) 1

1911 Riemschijf, rood
Riemenscheibe, rote Skalierung

1912 Riemschijf, blauw
Riemenscheibe, blaue Skalierung



1915 Riemschijf, zonder openingen, zwart
Riemenscheibe, ohne Löcher, schwarze Skalierung

1916 Riemschijf, zonder openingen, rood
Riemenscheibe, ohne Löcher, rote Skalierung

1917 Riemschijf, zonder openingen, blauw
Riemenscheibe, ohne Löcher, blaue Skalierung



Sandseal riemschijven zijn verkrijgbaar in standaard of kleinere diameter. De kit bestaat uit een keerring in een houder die in het carter geplaatst wordt en de riemschijf speciaal aangepast is om in deze houder gemonteerd te worden. Het voordeel is dat zowel fijn stof buiten de motor gehouden wordt (bv. bij off-road) en ook dat motoren met onderdruk langs hier hun olie niet meer kunnen buiten gooien.

Diese Riemenscheiben sind speziell darauf ausgelegt, einen Wellendichtring ('Sand Seal') aufzunehmen. Es gibt sie in zwei verschiedenen Durchmessern, standard oder klein. Der Satz besteht aus einem Wellendichtring, einem Sicherungsring und der Riemenscheibe. So gelangt zum einen kein Dreck und Staub (z. B. beim Off Road) in das Gehäuse, zum anderen tritt auch bei Überdruck an dieser Stelle kein Öl aus.

1919-1 Sandseal standaard pulley
Riemenscheibe mit Wellendichtring, standard

1919 Sandseal power pulley
Riemenscheibe mit Wellendichtring, klein



1919-2 Vervangingsdichting voor sandseal
Wellendichtring Riemenscheibe ('Sand Seal')



Deze riemschijven zijn speciaal ontworpen door Bugpack om te monteren op de allerbeste motoren voor straat of competitiegebruik, absoluut de allerbeste op de markt vandaag! Leverbaar zonder groef voor dragster sprintmotoren zonder koeling.

Diese Riemenscheiben sind von Bugpack für die Montage auf Straßen- und Rennmotoren entwickelt worden. Für uns die besten Riemenscheiben auf dem Markt! Lieferbar mit Rille für den Keilriemen oder ohne, für Drag Race-Motoren.

1919-6 Aluminium pulley zonder groef voor sandseal naaf
Riemenscheibe, Aluminium, mit Rille



1919-7 Sandseal krukas naaf
Aufnahme für Wellendichtring Riemenscheibe ('Sand Seal')



1934 Chroom bout en moer voor riemschijven, incl. ringen
Befestigungssatz obere und untere Riemenscheibe, verchromt, inklusive Unterlegscheiben



1934-100 Bout krukas riemschijf, origineel
Schraube Riemenscheibe, original



1934-120 Rondel krukas riemschijf, origineel
Scheibe für Riemenscheibenschraube, original



1934-5 Bout voor krukas riemschijf met 3/8" sleutelkop
Bolzen für Kurbelwelle Riemenscheibe mit 3/8" Vierkant-Aufnahme



4610 Billet cover voor bout van krukas riemschijf
Abdeckung für Riemenscheibenschraube

Verdeleras

Verteilerantriebswelle



1679-3 Delco as in carter
Verteilerantriebswelle



1679-4 Veer op verdeler as
Feder für Verteilerantrieb



1679-5 Verdeler as shim
Unterlegscheibe für Verteilerantrieb
• Typ(e) 1 0,60 mm

Drijfstangen en toebehoren

Pleuelsätze und Zubehör

Drijfstanglagers / Pleuellager

Code	Type	
1606	30 cv / hp	Std
1606-025	30 cv / hp	0,25
1606-050	30 cv / hp	0,50
1606-075	30 cv / hp	0,75
1606-100	30 cv / hp	1,00
1619-0	Type 1	Std
1619-025	Type 1	0,25
1619-050	Type 1	0,50
1619-075	Type 1	0,75
1619-100	Type 1	1,00
1619-125	Type 1	1,25
1619-150	Type 1	1,50

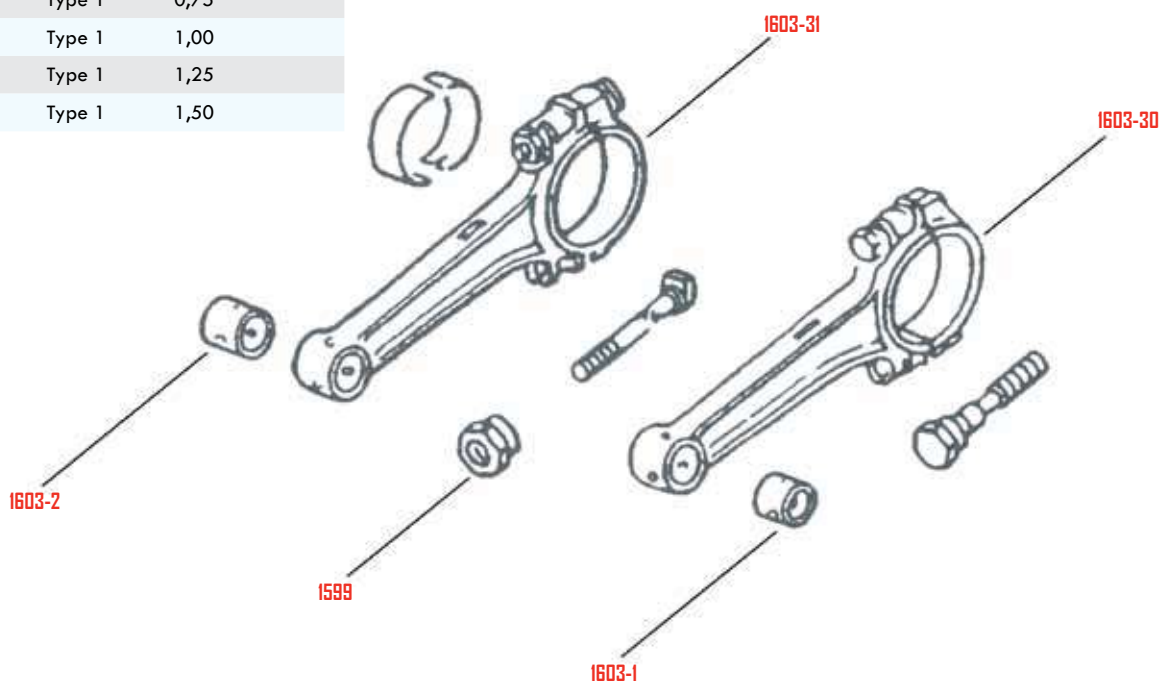

© BBT 2012 - Exploded View 5-02 / G5C2S10

- 1603-30** Gereviseerde drijfstangen, inruil vereist!
Überholter Pleuelsatz, Austausch erforderlich!
• 1200cc 08/59-

- 1603-31** Gereviseerde drijfstangen, inruil vereist!
Überholter Pleuelsatz, Austausch erforderlich!
• 13/1600cc 08/59-



- 1603-315** Gereviseerde drijfstangen, Brazil
Überholter Pleuelsatz, Brazil
• 13/1600cc 08/59-

- 1603-1** Bus drijfstang bovenaan
Ø 20 mm, per stuk
Pleuelbuchse
Ø 20 mm, Stück
• 1200cc

- 1603-2** Bus drijfstang bovenaan
Ø 22 mm, per stuk
Pleuelbuchse
Ø 22 mm, Stück
• 13/1600cc

- 1603-3** Drijfstangbus
Pleuelbuchse
• Typ(e) 4

- 1599** Moer voor originele drijfstang
Pleuelmutter, original
• 13/1600cc

Chroom molybdene drijf- stangen

Hierdoor is ons programma van de hi-performance drijfstangen heel uitgebreid en kunnen we de klanten nog beter helpen naar hun behoeften. Deze zijn gemaakt van versterkt 4340 chroommolybdeen staal, zijn per gewicht samengestelde sets, kunnen gewoon gemonteerd worden met originele lagers en hebben speciaal ontwikkelde drijfstang bouten. Zoals alle hi-performance drijfstangen zijn ze in de H-vorm gemaakt. Verkocht per set van 4 drijfstangen.

Chrom-Molybdän-Pleuel

Durch die Aufnahme dieser Chrom-Molybdän-Modelle ist unser Sortiment an Hi-Performance Pleuel so umfangreich geworden, dass wir auf die Bedürfnisse jeden Kundens eingehen können. Die Pleuel sind aus verstärktem 4340 Chrom-Molybdän-Stahl gefertigt. Die Sätze sind nach Gewicht zusammengesetzt, können einfach mit den originalen Lagern montiert werden und haben speziell entwickelte Pleuelbolzen. Wie alle Hi-Performance Pleuel haben sie eine H-Form. Verkaufssatzweise (4 Stück).



- 1602-15** Drijfstangen 5.352 voor VW drijf-
stanglagers
Pleuel, Länge 5.352", für VW Pleuel-
lager

- 1602-16** Drijfstangen 5.400 voor VW drijf-
stanglagers
Pleuel, Länge 5.400", für VW Pleuel-
lager

- 1602-17** Drijfstangen 5.500 voor VW drijf-
stanglagers
Pleuel, Länge 5.500", für VW Pleuel-
lager

- 1602-18** Drijfstangen 5.600 voor VW drijf-
stanglagers
Pleuel, Länge 5.600", für VW Pleuel-
lager

- 1602-20** Drijfstangen 5.400 voor Chevy
drijfstanglagers
Pleuel, Länge 5.400", für Chevy
Pleuellager

- 1602-21** Drijfstangen 5.500 voor Chevy
drijfstanglagers
Pleuel, Länge 5.500", für Chevy
Pleuellager

- 1602-22** Drijfstangen 5.600 voor Chevy
drijfstanglagers
Pleuel, Länge 5.600", für Chevy
Pleuellager

- 1602-23** Drijfstangen 5.700 voor Chevy
drijfstanglagers
Pleuel, Länge 5.700", für Chevy
Pleuellager

- 1602-05** Drijfstanglagers, standaard, Chevy
lagertap
Pleuellager, standard, Chevy La-
gerzapfen

- 1602-06** Drijfstanglagers, 0,25 mm, Chevy
lagertap
Pleuellager, 0,25 mm, Chevy La-
gerzapfen



- 1602-295** Torkbout voor H-Drijfstangen
Schraube für H-Pleuel

Porsche rod lagers

Pleuellager Porsche

- 1602-10** Porsche rod lagers std.
Pleuellager standard. Porsche

- 1602-11** Porsche rod lagers 0.25
Pleuellager 0.25 mm Porsche



5

Nokkenas en toebehoren Nockenwellen und Zubehör

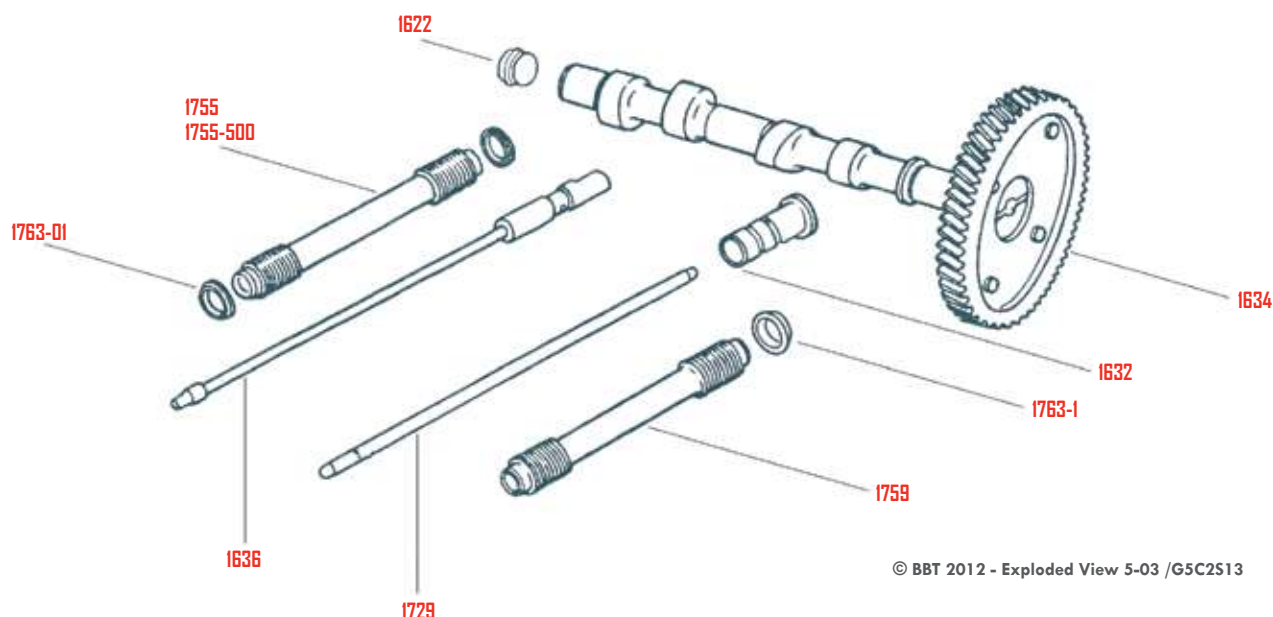

© BBT 2012 - Exploded View 5-03 /G5C2S13

NOKKENASSEN VOOR TUIMELAARS VAN 1,1 EN 1,25 OP 1 / NOCKENWELLEN FÜR KIPPHEBEL 1:1.1 UND 1:1.25

Code	Engle	Toepassing / Anwendung	1	2	3	4
1625	W-100	Goed aandrieffkoppel tegen laag toerental, voor motoren met een kleine cilinderinhoud <i>Gute Nockenwelle für den unteren Drehzahlbereich, für Motoren mit kleinem Hubraum</i>	10,703	276°	9,730	108°
1626	W-110	Goed aandrieffkoppel tegen laag en middelmatig toerental, tot 6500 t/min <i>Gute Nockenwelle für den unteren und mittleren Drehzahlbereich, bis 6500/min</i>	10,952	284°	9,956	108°
1627	W-120	Goed aandrieffkoppel tegen laag en middelmatig toerental, tot 7000 t/min. Ideaal voor motoren met grote cilinderinhoud <i>Gute Nockenwelle unteren und mittleren Drehzahlbereich, bis 7000/min. Ideal für Motoren mit großem Hubraum</i>	11,091	294°	10,083	108°
1628	W-125	Drag race en competitie / <i>Drag Race und Wettbewerb</i>	11,679	301°	10,617	108°
1629	W-130	Drag race en competitie / <i>Drag Race und Wettbewerb</i>	11,706	308°	10,642	108°
1629-1	W-140	Drag race en competitie / <i>Drag Race und Wettbewerb</i>	11,847	313°	10,770	108°

NOKKENASSEN MET GROTE OPENING VOOR TUIMELAARS 1,1 OP 1 / NOCKENWELLEN FÜR KIPPHEBEL 1:1.1

Code	Engle	Toepassing / Anwendung	1	2	3	4
1629-10	VZ-14	Kleine cilinderinhoud, veel aandrieffkoppel tot 5500 t/min <i>Kleiner Hubraum, hoher Ventilhub, bis 5500/min</i>	11,735	274°	10,668	108°
1629-11	VZ-15	Middelmatige cilinderinhoud, veel aandrieffkoppel tot 6000 t/min <i>Mittlerer Hubraum, hoher Ventilhub, bis 6000/min</i>	12,154	279°	11,049	108°
1629-12	VZ-25	Voor off-road en competitie / <i>Für Off Road und Wettbewerb</i>	11,987	286°	10,897	108°
1629-13	VZ-30	Off-road en drag race / <i>Off Road und Drag Race</i>	12,881	298°	11,710	108°
1629-14	VZ-35	Off-road en drag race / <i>Off Road und Drag Race</i>	12,518	309°	11,380	108°

NOKKENASSEN VOOR TURBO / NOCKENWELLEN FÜR TURBO

Code	Engle	Toepassing / Anwendung	1	2	3	4
1629-30	TCS-10	Weg en drag race, middelmatige cilinderinhoud <i>Straße und Drag Race, mittlerer Hubraum</i>	1 9,957	284°	9,957	112°
			U 10,70	276°	9,728	112°
1629-31	TCS-20	Drag race, grote cilinderinhoud <i>Drag Race, großer Hubraum</i>	1 11,09	294°	10,084	112°
			U 10,95	284°	9,957	112°

NOKKENASSEN MET GROTE OPENING VOOR TUIMELAARS 1,4 EN 1,5 OP 1 / NOCKENWELLEN FÜR KIPPHEBEL 1:1.4 UND 1:1.5

Product code	Engle	Toepassing Anwendung	1	2	3	4
1629-20	FK-65	Kleine cilinderinhoud, veel aandrijfkoppel tot 5500 t/min <i>Kleiner Hubraum, viel Nockenwelle bis 5500</i>	12,162	280°	8,687	108°
1629-21	FK-7	Middelmatige cilinderinhoud, veel aandrijfkoppel tot 6000 t/min <i>Mittlerer Hubraum, viel Nockenwelle bis 6000 T. /min</i>	12,695	288°	9,068	108°
1629-22	FK-8	Grote cilinderinhoud voor de weg, drag en off-road race <i>Großer Hubraum, für Straße, Drag Race und Off Road</i>	13,585	298°	9,703	108°
1629-23	FK-10	Off-road en drag race / <i>Off Road und Drag Race</i>	13,691	310°	9,779	108°
1629-24	FK-87	Off-road en drag race / <i>Off Road und Drag Race</i>	14,261	320°	10,186	108°
1629-25	FK-89	Drag race / <i>Drag Race</i>	14,780	328°	10,557	108°
1629-26	FK-97	Drag race, enkel voor nokvolgers met grote basis en tuimelaars van 1,4 op 1 <i>Drag Race, nur für Stößel mit großem Teller und Kipphebel 1:1.4</i>	15,755	328°	11,253	108°
1629-27	FK-98	Drag race, enkel voor nokvolgers met grote basis <i>Drag Race, nur für Stößel mit großem Teller</i>	15,861	332°	11,329	108°

NOKKENAS "Dee" : NOKKENASSEN VOOR TUIMELAARS VAN 1,1 / NOCKENWELLEN 'Dee' : NOCKENWELLEN FÜR KIPPHEBEL 1:1.1

Code	Dee	Toepassing Anwendung	1	2	3	4
1629-53	4063-10	Goed aandrijfkoppel tegen laag en middelmatig toerental, tot 7000 t/min. Ideaal voor motoren met grote cilinderinhoud <i>Gute Nockenwelle für den unteren und mittleren Drehzahlbereich, bis 7000/min. Ideal für Motoren mit großem Hubraum</i>	10,922	296°	/	/

1. Opening inlaatklep tuimelaars 1,1/1 (1* met 1,4/1)
2. Graden opening
3. Opening op nokkenas
4. Graden tussen nokkenas invoer en uitlaat

1. Ventilhub mit Kipphebel 1:1.1 (1* mit 1:1.4)
2. Gesamtsteuerzeit
3. Nockenhub
4. Spreizung E/A

I. Invoer / U. Uitlaat
E = Einlass / A = Auslass

5

NOKKENASSEN VOOR Type 4 / NOCKENWELLEN FÜR TYP 4

Code	Toepassing / Anwendung	1	2	3
1629-70	Standaard nieuwe 914 nokkenas voor het vlotte type viertje <i>Standard, neue 914 Nockenwelle, für den flotten Typ 4!</i>	-	-	-
1629-72	Perfect voor straatgebruik. Werkt best tussen 2500 & 5500 toeren/ minuut. (423 lift) <i>423 lift und 270°. Perfekt für die Straße. Sehr schöne Entfaltung zwischen 2500 und 5500/min.</i>	10,744	270 °	108°
1629-73	Sterk in middel en hoge toerentallen voor hoogvermogen motoren. (435 lift) <i>435 lift und 290°. Stark im mittleren und oberen Drehzahlbereich, für Motoren mit hoher Leistung.</i>	11,049	290 °	108°
1629-74	Gemaakt voor het betere "off-road" werk met ernstig getunde motor. (500 lift) <i>500 lift und 284°. Gemacht für den Gebrauch im Gelände. Funktioniert gut mit stark leistungsgesteigerten Motoren</i>	12,700	284 °	I. 107,5° U. 108,5°
1629-75	Sterk middel en hoog toerental in de betere race motor. (500 lift) <i>500 lift und 300°. Stark im mittleren und oberen Drehzahlbereich, für den perfekten Renn-Motor</i>	12,700	300 °	108°
1629-76	Het koppelbeest !! Voor zware baan & race motoren. Voor diegene die veel "onderin" willen! (500 lift) <i>500 lift und 284°/300°. Das Kupplungstier!!! Für starke Straßen- und Renn-Motoren. Für diejenigen, die viel Drehmoment untenrum lieben</i>	12,700	I. 284 ° U. 300 °	104°
1629-77	Ontworpen voor het betere racewerk op middel-en hoge toerentallen. (507 lift) <i>507 lift und 310°. Entwickelt für die Rennstrecke, perfekt im mittleren und oberen Drehzahlbereich</i>	12,877	310 °	108°
1629-78	Ontworpen voor het hogere toerentalwerk. Enkel te gebruiken in combinatie van een type 1 nokvolger ombouw (546 lift) <i>546 lift und 324°. Entwickelt für den hohen Drehzahlbereich. Nur zu benutzen in Kombination mit einem Umbau auf Typ 1-Stößel</i>	13,868	324 °	I. 107,5° U. 108,5°
1629-79	Voor zeer hoge toeren, quasi alleen voor zeer zware type 4 dragsters. Enkel te gebruiken in combinatie van een type 1 nokvolger ombouw. (572 lift) <i>572 lift und 320°. Für sehr hohe Drehzahlen, fast nur für sehr schwere Typ 4 Dragster geeignet. Nur zu benutzen in Kombination mit einem Umbau auf Typ 1-Stößel</i>	14,528	320 °	108°

1. Opening inlaatklep tuimelaars
2. Graden opening
3. Graden tussen nokkenas invoer en uitlaat

1. Ventilhub
2. Gesamtsteuerzeit
3. Spreizung E/A

I. Invoer / U. Uitlaat
E = Einlass / A = Auslass

Competitie nokkenassen

De 'Engle' nokkenassen hebben een goede reputatie in de competitiewereld. Ze worden gebruikt voor drag, alle terrein en op circuit. Vanaf heden is heel het "Engle" gamma verkrijgbaar. Deze "Engle" nokkenassen worden apart verkocht (zonder tandwiel), montage is dus nog noodzakelijk.

Sport-Nockenwellen

Die Engle-Nockenwellen genießen einen guten Ruf bei Motoren-Tunern. Sie werden sowohl beim Drag Racing, also auch im Gelände und auf der Rundstrecke eingesetzt. Wir haben jetzt das komplette Engle-Programm im Angebot. Weitere Auskünfte bei uns. Diese Engle-Nockenwellen werden (ohne Zahnrad) einzeln verkauft.

Nokkenas en toebehoren

Nockenwellen und Zubehör



BBT heeft voor u deze nokkenas terug gebracht: volgens onze opzoekingen gebruikte Gerald Oettinger in zijn eerste Okrasa motoren nokkenassen van de Porsche 356 pre-A. Omdat deze nokkenassen vandaag ongeveer zeldzamer zijn dan witte merels laten we ze maken op basis van het originele model... Zodoende kunt u nu uw oude 25 & 30 pk terug uitrusten met deze "oer" tuning onderdelen... werkt zowel voor enkele als voor dubbele carburatoren!

BBT hat eine entsprechende Nockenwelle für Sie wieder aufleben lassen: Unseren Nachforschungen zufolge benutzte Gerhard Oettinger in seinen ersten Okrasa-Motoren Nockenwellen vom Porsche 356 Vor-A. Weil diese Nockenwellen heute ungefähr so selten sind wie weiße Raben, lassen wir sie auf Basis der originalen Wellen herstellen. So können Sie Ihre alten 24.5- und 30 PS-Motoren mit diesem "alten" Tuning-Teil frisieren. Passend sowohl für Einfach- als auch Zweifach-Vergaser. Verkauf stückweise.



1629-91 Nokkenas 25/30 pk Okrasa stijl
Nockenwelle 24.5/30 PS Okrasa-Style



1629-90 Originele nokkenas voor 25/30 pk standaard
Nockenwelle für 24.5/30 PS, standard



1620-050 Nokkenaslagers standaard, double thrust
Lagersatz Nockenwelle, Standard, double thrust

1620 Nokkenaslagers standaard
Lagersatz Nockenwelle, Standard

1620-1 Nokkenaslagers 0.25mm overmaat carter, double thrust
Nockenwellenlager +0.25 mm auf Motorgehäuse, double thrust

1620-2 Nokkenaslagers 0.25mm overmaat nokkenas
Nockenwellenlager +0.25 mm auf Nockenwelle



Deze plug zit tussen de 2 helften van de carter gemonteerd op het einde van de nokkenas. Verkocht per stuk.

Der Nockenwellendeckel wird zwischen den beiden Gehäusehälften am Ende der Nockenwelle eingesetzt. Verkauf stückweise.

1622 Nokkenas afsluitplug in carter
Nockenwellendeckel, Blech, nicht passend bei Universal-Gehäuse ohne Nut.
• Typ(e) 1/Typ(e) 4 & WBX

1622-1 Nokkenas afsluitplug (rubber) Origineel
Nockenwellendeckel, Kunststoff
• Typ(e) 1/Typ(e) 4 & WBX



1623-900 BBT Nokkenastandwiel bouten - 3 stuks
Spezial-Schrauben für BBT Nockenwellenrad, 3 Stück

1623 Bevestigingsset nokkenas - 3 bouten (Amerikaanse schroefdraad)
Befestigungssatz Nockenwellenrad - drei Schrauben mit Zoll-Gewinde.



Gebruik een beetje "Loctite" bij de montage van het nokkenastandwiel voor een betere hechting.

Benutzen Sie bei der Montage des Nockenwellenrades ein wenig flüssige Schraubensicherung.

1624 Nokkenas tandwiel, aluminium
Nockenwellenrad, Aluminium
 • Typ(e) 1



Speciaal voor competitie motoren. Vermindert de weerstand. Het tandwiel van de nokkenas is regelbaar om hem enkele graden te vervroegen of te verlaten ten opzichte van de krukas.

Speziell für Rennmotoren. Vermindert die Seitenkräfte. Das Nockenwellenrad ist einstellbar. Es kann um ein +/- 4 Grad verstellbar.

1624-1 Recht nokkenastandwiel
Geradeverzahnte Nockenwellenräder
 • Typ(e) 1

1624-4 Nokkenas tandwiel, aluminium
 Top kwaliteit
Nockenwellenrad, Aluminium
Sehr gute Qualität.
 • Typ(e) 1



1624-5 Nokkenastandwiel T4 voor alle BBT/Webcam T4 nokkenassen, inclusief montageset en montagepasta
Nockenwellenrad Typ 4 für alle BBT/Webcam Typ 4 Nockenwellen, inklusive Montageset und Montageflüssigkeit.



1624-900 Tandwiel voor BBT nokkenas
 25/30 pk & Okrasa
Nockenwellenrad für BBT Nockenwelle
 24.5/30 PS & Okrasa
 • Typ(e) 1



Buiten de geslepen nokvolgers heeft BBT ook meerdere nieuwe nokvolgers in voorraad. De buitenzijde van het vlak van de nokvolger moet gebogen zijn met een radius tussen 1,4 en 2,1 meter. Na lang gebruik komt deze radius helemaal terug recht of heeft hij zelfs een negatieve radius! Voor de montage van een nieuwe nokkenas of een scherpere dan de originele, is het uiterst belangrijk deze nokvolgers te gebruiken met een correcte radius. Dit alles om vroegtijdige slijtage te voorkomen.

Außer den nachgeschliffenen Stößeln hat BBT auch neue Stößel vorrätig. Die Außenseite der Oberfläche muß gebogen sein und einen Radius zwischen 1,4 und 2,1 m haben. Durch langem Gebrauch laufen die Stößelteller ein, der Radius wird kleiner, der Teller schließlich flach oder sogar nach innen gewölbt. Benutzt man eine neue Nockenwelle (egal ob original oder mit anderen Steuerzeiten), ist es unabdingbar neue Stößel zu verwenden. So beugt man frühzeitigem Verschleiß vor.

1632 Nokvolger, origineel nieuw per stuk
Stößel, original, neu Stück
 • Typ(e) 1

1631 Nokvolger, 28 mm (72gr) per 8 stuks
Ultralite Stößel 28 mm, 72 gr Satz (8 Stück)
 • Typ(e) 1



1631-500 Nokvolgers ENGLE
 per 8 stuks
Stößel ENGLE
Satz 8 Stück
 • Typ(e) 1 28 mm (100gr)

Duitse oorsprong en de beste op de markt. Verkocht per stuk. (mechanisch, niet hydraulisch) - ook voor ombouw CT motor.

Diese Stößel sind aus Deutscher Produktion - es sind die besten auf dem Markt. man kann sie auch verwenden, um CT-Motoren von Hydro-Stößel auf mechanische Stößel umzubauen. Verkauf stückweise.

1634 nokvolgers
Stößel
 • Typ(e) 4



Deze ringen borgen de bouten waarmee het tandwiel van de nokkenas bevestigd is. Ideaal voor competitie.

Diese Ringe sichern die Schrauben, mit denen das Nockenwellenrad an der Nockenwelle befestigt ist. Ideal für Rennsport.

1635 Borgringen
Sicherungsringe



Deze stoterstangen zijn van originele kwaliteit en worden gebruikt bij 25/30DIN (36SEA) motoren. Ze worden compleet geleverd, d.w.z. dat de nokvolgers bij aan de stoterstang is gemonteerd zoals origineel. Verkocht per stuk.

Diese Stößelstangen entsprechen qualitativ den Originalen und werden für 24.5/30 PS Motoren benötigt. Sie werden komplett geliefert, also mit an der Stößelstange montierten Stößeln - wie original. Verkauf stückweise.

1636 Stoterstang 25/30 pk met nokvolger
Stößelstange 24.5/30 PS
Mit Stößel



Deze biliet nokvolgers zijn speciaal vervaardigd voor gebruik bij de biliet WEBCAM nokkenassen. Door de speciale hardheid van de nokkenassen kan je geen andere soort nokvolgers gebruiken dan de biliet nokvolgers. Dus vanaf nu MOET je bij elke nokkenas van WEBCAM deze nokvolgers gebruiken om het eventuele garantie gevallen te vermijden. Indien deze nokvolgers niet zijn gebruikt kan er NOOIT sprake zijn van garantie. Verkocht per set voor 1 motor.

Diese Biliet Stößel sind speziell für den Gebrauch mit den Biliet WEBCAM Nockenwellen gefertigt. Durch die spezielle Härte der Nockenwellen können in Verbindung damit nur diese Biliet Stößel benutzt werden. Sie MÜSSEN bei jeder WEBCAM-Nockenwelle diese Stößel verwenden, um eventuelle Garantiefälle geltend zu machen. Wenn diese Stößel nicht gebraucht werden, gibt es keine Garantie! Verkauf satzweise.

1637 Biliet nokvolgers per 8 stuks
Billet Stößel Satz (8 Stück)
• Typ(e) 1

1637-1 Biliet nokvolgers per 8 stuks
Billet Stößel Satz (8 Stück)
• Typ(e) 4



Wanneer u versterkte klepveren plaatst, kunnen de originele stoterstangen plooiën of te kort zijn. In dit geval kunt u ze vervangen door deze sterkere en langere stoterstangen. U kunt ze op de gewenste lengte aanpassen.

Wenn Sie verstärkte Ventilfedern benutzen, können die originalen Stößelstangen verbiegen oder zu kurz sein. In diesem Fall können Sie durch verstärkte, längere Stößelstangen ersetzt werden. Die können Sie auf die erforderliche Länge einkürzen.

1729 Lange stoterstangen, per 8 stuks
Lange Stößelstangen, Satz (8 Stück)



Origineel model

Serienausführung

1755 Stoterstangpijp, 30 pk
Stößelschutzrohr, 30 PS



1755-500 Stoterstangpijp, 30 pk
Inox
Stößelschutzrohr, 30 PS
Edelstahl



1757-1 Stoterstangpijp
Stößelschutzrohr
• Typ(e) 4



Custom model

Modifizierte Ausführung

1758 Stoterstangpijp metaal met een langere zijde voor een eenvoudige montage per 8 stuks
Stößelschutzrohr mit längerer Seite für einfache Montage
Satz (8 Stück)



1759 Stoterstangpijp
Stößelschutzrohr
• 1200cc



1759-500 Stoterstangpijp
Inox
Stößelschutzrohr
Edelstahl
• 1200cc



1760 Stoterstangpijp
Stößelschutzrohr
• 13/15/1600cc

1760-5 Stoterstangpijp
Inox
Stößelschutzrohr
Edelstahl
• 13/15/1600cc

1758-5 Stoterstangpijp 'Windage'
Inox
Schutzrohr 'Windage'
Edelstahl
• 13/15/1600cc

1761 Stoterstangpijp geanodiseerd aluminium, met veer om de juiste spanning te verkrijgen, 2-delig - geleverd met alle nodige rubbers - montage mogelijk zonder demontage van de cilinderkop per 8 stuks
Anodisiertes Aluminium - mit Feder um genaue Spannung zu bekommen, 2-teilig - geliefert mit allen nötigen Gummis - Montage möglich ohne Demontierung des Zylinderkopfe Satz 8 Stück



1762 Stoterstangpijp geanodiseerd aluminium - met schroefdraad om de juiste spanning te verkrijgen, 2-delig - geleverd met alle nodige rubbers - montage mogelijk zonder demontage van cilinderkop per 8 stuks
Stößelschutzrohr, eloxiertes Aluminium, mit Gewinde für optimale Dichtwirkung, 2-teilig. Wird mit allen nötigen Gummis geliefert. Einbau möglich ohne Demontage der Zylinderköpfe. Satz (8 Stück)



1763-01 Dichting stoterstangpijp 25/30 pk
Dichtung Stößelschutzrohr 24.5/30 PS

1763-1 Dichting stoterstangpijp silicone, set 16 stuks
Dichtung Stößelschutzrohr Silikon, Satz (16 Stück)
 • 12/13/15/1600cc



1763 Dichting stoterstangpijp 12/13 1600cc & kleine zijde voor CT motor per stuk
Dichtung Stößelschutzrohr 12/13 1600cc & Kopf-Seite für CT-Motor Stück
 • 12/13/15/1600cc
 • CT



1763-2 Dichting stoterstangpijp kleine dichting, per stuk
Dichtung Stößelschutzrohr Gehäuse-Seite, Stück
 • Typ(e) 4



1763-3 Dichting stoterstangpijp grote dichting, per stuk
Dichtung Stößelschutzrohr Kopf-Seite, Stück
 • Typ(e) 4

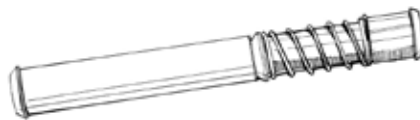

1764 Stoterstangpijp geanodiseerd aluminium, met veer om de juiste spanning te verkrijgen, 2-delig - geleverd met alle nodige rubbers - montage mogelijk zonder demontage van cilinderkop per stuk
Stößelschutzrohr, eloxiertes Aluminium, mit Feder für optimale Dichtwirkung, 2-teilig. Wird mit allen nötigen Gummis geliefert. Einbau möglich ohne Demontage der Zylinderköpfe. Stück



1797 Stoterstangpijp origineel ijzer binnenin verbreedt voor een tuimelaar met grote lift per 8 stuks
Stößelschutzrohr, Blech, innen verbreitet (oft notwendig bei geändertter Kipphebelübersetzung) Satz (8 Stück)

Engle nokkenas kit

Onze jarenlange vruchtbare samenwerking met "Engle Racing Cams" en het steeds aanwezige giswerk voor de keuze van de correcte nokkenas configuratie heeft BBT ertoe aangezet ons aanbod van Engle nokkenassen stevig uit te breiden, teneinde in de mogelijkheid te zijn eenieder die op een degelijke manier aan motoropbouw doet verder te helpen. De "Engle VW Cam Kits" zijn een nieuw ontwikkeld samengesteld product door Engle zelf, dewelke in op elkander afgestelde kitvorm beschikbaar zijn in verschillende configuraties. Dit enkel om de problemen, welke nokvolgers met Engle nokkenas e.d. te vermijden. De "Master kit" bestaat uit een nokkenas, 8 nokvolgers, 8 klepveren, 8 Chromoly klepveer schotels, 16 Chromoly klepveerschotel-klepsteelclipsen en montagepasta. De "Master kit 2" bestaat uit een nokkenas, 8 nokvolgers, 8 dubbele klepveren, 8 Chromoly klepveer schotels, 16 Chromoly klepveerschotel-klepsteelclipsen en montagepasta. De W-100 geeft een goed aandrijfkoppel tegen laag toerental en is daarbij geschikt voor motoren met een kleine cilinderinhoud. W-110 staat voor een goed aandrijfkoppel tegen laag en middelmatig toerental tot 6000 t/min. De W-120 uitvoering is uitermate geschikt voor goed aandrijfkoppel tegen middelmatig tot hoog toerental tot 7000 t/min. Ideaal voor motoren met grote cilinderinhoud. W-125 is uitermate geschikt voor Drag race en competitie toepassing.

Engle Nockenwellen-Sets

Unsere jahrelange Zusammenarbeit mit Engle Racing Cams und die immer währende Frage nach der richtigen Nockenwellenkonfiguration hat BBT dazu veranlasst, das Programm an Engle-Wellen auszubauen. So können wir allen engagierten Motorenbauern weiterhelfen. Die "Engle VW Nockenwellen Sets" sind ein neu entwickeltes Produkt, das von Engle selbst zusammengestellt wird. Alle Komponenten sind aufeinander abgestimmt und in verschiedenen Konfigurationen erhältlich. Der "Master"-Satz besteht aus einer Nockenwelle, acht Stößeln, acht Ventilfedern, acht Chrom-Molybdän-Federtellern, 16 Chrom-Molybdän-Kegelstücken und Montagepaste. Weiter geht es mit dem "Master II"-Satz, in dem eine Nockenwelle, acht Stößel, acht doppelte Ventilfedern, acht Chrom-Molybdän-Federteller, 16 Chrom-Molybdän-Kegelstücke und Montagepaste enthalten sind. Die W100 eignet sich beispielsweise besonders gut für Motoren, die im unteren Drehzahlbereich schon Spaß machen sollen und nicht höher als 6000/min drehen. Anders die W120, sie bietet sich hervorragend für großvolumigere Maschinen bis 7000/min an. Ideal auch für hubraumstarke Maschinen für den Motorsport.



1625-100 Nokkenas kit Engle W-100 (Master)
Nockenwellen-Set Engle W100 (Master)

1626-100 Nokkenas kit Engle W-110 (Master)
Nockenwellen-Set Engle W110 (Master)

1627-100 Nokkenas kit Engle W-120 (Master)
Nockenwellen-Set Engle W120 (Master)

1628-100 Nokkenas kit Engle W-125 (Master)
Nockenwellen-Set Engle W125 (Master)



1626-110 Nokkenas kit Engle W-110 (Master II)
Nockenwellen-Set Engle W110 (Master II)

1627-110 Nokkenas kit Engle W-120 (Master II)
Nockenwellen-Set Engle W120 (Master II)

1628-110 Nokkenas kit Engle W-125 (Master II)
Nockenwellen-Set Engle W125 (Master II)

Motordichtingen

Het moment dat uw motor volledig zonder olie in de garage staat, is het aanbevolen alle dichtingen te vervangen. Ook bij het reviseren is het noodzakelijk deze allemaal te vervangen. Wij stellen u deze volledige sets motordichtingen voor die al het nodige bevatten om een volledige motor te monteren. De setjes bevatten geen vliegwiellekking.

Motordichtungen

Kaum ein alter Motor ist völlig dicht. Dabei kann dem so leicht abgeholfen werden. Wir bieten einen vollständigen Satz Motordichtungen an, der dafür sorgt, dass Ihre Maschine wieder trocken wird. Einzig den Wellendichtring muss man extra dazukaufen.



1778-100 Pakkingset motor
30 pk
Victor Reinz
Dichtsatz Motor
30 PS
Victor Reinz, Deutschland

1777 Pakkingset motor
25 pk
Dichtsatz Motor
24.5 PS

1778 Pakkingset motor
30 pk
Dichtsatz Motor
30 PS



1771 Pakkingset motor
Dichtsatz Motor
• Typ(e) 1 1200cc 08/60-



1771-100 Pakkingset motor
Victor Reinz
Dichtsatz Motor
Victor Reinz, Deutschland
• Typ(e) 1 1200cc 08/60-



- 1772** Pakkingset motor
Dichtsatz Motor
• Typ(e) 1 13/1600cc

- 1772-100** Pakkingset motor
Victor Reinz
Dichtsatz Motor
Victor Reinz, Deutschland
• Typ(e) 1 13/1600cc

- 1775** Pakkingset motor
Dichtsatz Motor
• Typ(e) 4 1700cc

- 1776** Pakkingset motor
Dichtsatz Motor
• Typ(e) 4 18/2000cc



- 1776-100** Motorpakkingset
Motordichtungsatz
• Typ(e) 25 05/79-04/86
• Typ(e) 4 2000cc



- 1851-100** O-ring draadstang carterhelft
Dichtring Stehbolzen Motorgehäuse
• M10

Krukaskeerringen

Wellendichtringe

- 1643** Oliekeerring vliegwiel
Wellendichtring
• Typ(e) 4

- 1643-1** O-ring in vliegwiel
O-Ring Schwungrad
• Typ(e) 4

- 1644** Oliekeerring riemschijf
Wellendichtring Riemscheibe
• Typ(e) 4

Vloeibare pakking

Onmisbaar om een motor te monteren.

Gehäusedichtmasse

Unverzichtbar für die Zusammenbau des Gehäuses.



- 8500** Vloeibare pakking
Gehäusedichtmasse
• 40 ml

- 8501** Vloeibare pakking
Gehäusedichtmasse
• 100 ml

Zuiger en cilinderset Kolben und Zylindersatz

Hieronder vindt u een overzicht van wat wij uit stock kunnen leveren. In onderstaand schema vindt u de belangrijkste afmetingen en stockreferenties. Een zuiger en cilinderset bevat 4 zuigers, 4 cilinders, segmenten, zuigeras en clipsen. Nachstehend finden Sie eine Auflistung aller lieferbaren Kolben und Zylinder. In untenstehendem Schema haben Sie die wichtigsten Abmessungen und Bestellnummern auf einen Blick. Ein Kolben- und Zylinder-Set umfasst vier Kolben, vier Zylinder, Ölabstreifringe, Kolbenbolzen und Sicherungsringe.

Code	Standard vermogen/ Serienleistung (din pk/PS) (SAE)	Boring/ Bohrung	Slag/ Hub	Gesmeed/ geschmiedet	Buitenkant cilinder/ Zylinder-Außenmaß		Zuigerpen/ Kolbenbolzen	Cilinder-inhoud/ Hubraum
					boven/oben	onder/unten		
1714	30pk-PS / 36	77.00mm	std 64mm	nee / nein	83.90	81.90	20	1192cc / ccm
1715-1051	30pk-PS / 36 - KS	77.00mm	std 64mm	nee / nein	83.90	81.90	20	1192cc / ccm
1718	34pk-PS / 40	77.00mm	std 64mm	nee / nein	90.00	87.00	20	1200cc / ccm
1718-1	34pk-PS / 40	77.00mm	std 64mm	nee / nein	90.00	90.00	20	1200cc / ccm
1719	40-44pk-PS	77.00mm	std 69mm	nee / nein	90.00	90.00	22	1300cc / ccm
1699	50pk-PS	85.50mm	std 69mm	nee / nein	94.00	90.00	22	1600cc / ccm
1700	50pk-PS	85.50mm	std 69mm	ja	94.00	90.00	22	1600cc / ccm
1790-1		87.00mm	69mm	nee / nein	94.00	90.00	22	1641cc / ccm
1790		87.00mm	69mm	ja	94.00	90.00	22	1641cc / ccm
1701-1		88.00mm	69mm	ja	94.00 dun / dünn	90.00	22	1679cc / ccm
1701		88.00mm	69mm	ja	98.00 dun / dünn	94.00	22	1679cc / ccm
1704		90.50mm	69mm	ja	98.00	96.00	22	1775cc / ccm
1704-1		90.50mm	82mm	ja	98.00	96.00	22	2110cc / ccm
1702		92.00mm	69mm	ja	98.00	96.00	22	1835cc / ccm
1791		92.00mm	82mm	ja	98.00	96.00	22	2180cc / ccm
1703		94.00mm	69mm	ja	101.00	97.20	22	1915cc / ccm
1792		94.00mm	82mm	ja	101.00	97.20	22	2276cc / ccm

© BBT 2012 - Table 5-02

Zuiger en cilinderset AA performance Kolben und Zylindersatz von AA Performance

Vanaf heden hebben we de zuiger en cilinderkits voor Type 1 motoren ook van AA Performance in ons programma. Reeds jaren verkopen we dit merk voor onze Type 4 motoren met tot op heden geen enkele garantie terwijl deze kits tot het uiterste werden getest. Daarom hebben we ze nu in het programma genomen om een alternatief te geven op de alsmar stijgende prijs van de Mahle kits. Kwalitatief moet AA Performance dus niet onderdoen voor Mahle.

Ab sofort führen wir Kolben und Zylinder von AA Performance auch für Typ 1-Maschinen. Bislang hatten wir Kolben und Zylinder dieser Marke nur für Typ 4-Motoren im Programm. Deren großer Erfolg bei den Kunden und der klaglose Einsatz in von uns gebauten Motoren ließ in uns den Entschluss reifen, diese Teile auch für den beliebten Typ 1-Boxer anzubieten. Sie stehen in Sachen Qualität den Mahle-Modellen in nichts nach, sind aber um einiges günstiger als Vorgenannte - deren Preis immer weiter steigt.

Code	Standard vermogen/ Serienleistung (din pk/PS) (SAE)	Boring/ Bohrung	Slag/ Hub	Gesmeed/ geschmiedet	Buitenkant cilinder/ Zylinder-Außenmaß		Zuigerpen/ Kolbenbolzen	Cilinder-inhoud/ Hubraum
					boven/ oben	onder/ unten		

1715-050	30pk -PS / 36	77,00mm	std 64mm	nee / nein	83,9	81,9	20	1192cc / ccm
1715-060		77mm	64mm	nee / nein	90	90	20	1192cc / ccm
1715-070		83mm	64mm	nee / nein	90	87	20	1192cc / ccm
1715-075		83mm	64mm	nee / nein	90	90	20	1385cc / ccm
1715-090	50pk -PS	85,50mm	std 69mm	nee / nein	94	90	22	1600cc / ccm
1715-095		87mm	69mm	nee / nein	94	89,5	22	1641cc / ccm
1715-105		88mm	69mm	nee / nein	94	90	22	1679cc / ccm
1715-110		88mm	69mm	nee / nein	94	94	22	1679cc / ccm
1715-115		90,50mm	69mm	nee / nein	98	96	22	1775cc / ccm
1715-120		90,50mm	82mm	nee / nein	98	96	22	2110cc / ccm
1715-125		92,00mm	69mm	nee / nein	98	96	22	1835cc / ccm
1715-130		92,00mm	82mm	nee / nein	98	96	22	2180cc / ccm
1715-135		94,00mm	69mm	nee / nein	101	97,2	22	1915cc / ccm
1715-140		94,00mm	82mm	nee / nein	101	97,2	22	2276cc / ccm



Zuiger en cilinderset voor Type 4 motoren

Na veelvuldig testen hebben wij per het betaalbare alternatief in Type 4 zuigers en cilinders gekozen. Het grote verschil tussen 17/1800cc en 2000cc is de standaard krukas. Die van 17/1800cc heeft een slag van 66 en de 2000cc motoren hebben een standaard krukas van 71. Verkocht per set van 4 cilinders en zuigers.

Kolben und Zylindersatz Typ 4

Nach vielen Tests haben wir uns zur Aufnahme der bezahlbaren Alternative der Typ 4 Kolben und Zylinder in unser Programm entschieden. Der große Unterschied zwischen 17/1800 ccm und 2000 ccm ist die Kurbelwelle. Die der 17/1800 ccm Motoren hat 66 mm Hub, die der großen 2000 ccm Maschinen verfügt über 71 mm Hub. Verkauf satzweise (4 Kolben & 4 Zylinder).

1798-090-17 Zuiger en cilinderset
Kolben und Zylindersatz
• Typ(e) 4 - 1700cc - Ø 90 mm

1798-093-18 Zuiger en cilinderset
Kolben und Zylindersatz
• Typ(e) 4 - 1800cc - Ø 93 mm

1798-096-18 Zuiger en cilinderset
Kolben und Zylindersatz
• Typ(e) 4 - 17/1800cc - Ø 96 mm

1798-094-20 Zuiger en cilinderset
Kolben und Zylindersatz
• Typ(e) 4 - 2000cc - Ø 94 mm

1798-096-20 Zuiger en cilinderset
Kolben und Zylindersatz
• Typ(e) 4 - 2000cc - Ø 96 mm

1798-104-20 Zuiger en cilinderset
Kolben und Zylindersatz
• Typ(e) 4 - 2000cc - Ø 104 mm

Segmenten/zuigerveren

Vervangingsveren voor originele zuigers of Mahle-zuigers. Wordt enkel in complete sets voor 4 zuigers verkocht. Gelieve de dikte van de zuigerveren te meten alvorens te bestellen.

Kolbenringe

Ersatzringe für Original-Kolben oder Mahle-Kolben. Wird nur im Satz für vier Kolben verkauft. Bitte die gewünschte Stärke der Kolbenringe bei Bestellung angeben.



1710 25pk
24.5 PS
• Typ(e) 1

1706 77 mm, 2 x 2 x 4 mm
77 mm, 2 x 2 x 4 mm
• Typ(e) 1

1705 77 mm, 2.5 x 2.5 x 4 mm
77 mm, 2.5 x 2.5 x 4 mm
• Typ(e) 1

1706-01 77.5 mm, 2 x 2 x 4 mm
77.5 mm, 2 x 2 x 4 mm
• Typ(e) 1

1705-01 77.5 mm, 2.5 x 2.5 x 4 mm
77.5 mm, 2.5 x 2.5 x 4 mm
• Typ(e) 1

1706-02 78 mm, 2 x 2 x 4 mm
78 mm, 2 x 2 x 4 mm
• Typ(e) 1

1705-02 78 mm, 2.5 x 2.5 x 4 mm
78 mm, 2.5 x 2.5 x 4 mm
• Typ(e) 1

1707 83 mm, 1.5 x 1.5 x 4 mm
83 mm, 1.5 x 1.5 x 4 mm
• Typ(e) 1

1707-01 83 mm, 2 x 2 x 4 mm
83 mm, 2 x 2 x 4 mm
• Typ(e) 1

1707-02 83 mm, 2.5 x 2.5 x 4 mm
83 mm, 2.5 x 2.5 x 4 mm
• Typ(e) 1

1709 85.5 mm, 1.75 x 2 x 5 mm
85.5 mm, 1.75 x 2 x 5 mm
• Typ(e) 1

1708 85.5 mm, 2 x 2 x 5 mm
85.5 mm, 2 x 2 x 5 mm
• Typ(e) 1

1708-01 86 mm, 2 x 2 x 5 mm
86 mm, 2 x 2 x 5 mm
• Typ(e) 1

1708-02 86.5 mm, 2 x 2 x 5 mm
86.5 mm, 2 x 2 x 5 mm
• Typ(e) 1

1709-01 87 mm, 1.5 x 1.5 x 5 mm
87 mm, 1.5 x 1.5 x 5 mm
• Typ(e) 1

1709-02 87 mm, 2 x 2 x 5 mm
87 mm, 2 x 2 x 5 mm
• Typ(e) 1

1709-03 88 mm, 1.5 x 1.5 x 5 mm
88 mm, 1.5 x 1.5 x 5 mm
• Typ(e) 1

1709-04 88 mm, 2 x 2 x 5 mm
88 mm, 2 x 2 x 5 mm
• Typ(e) 1

1709-05 90 mm, 2 x 2 x 4 mm
90 mm, 2 x 2 x 4 mm
• Typ(e) 1

1709-07 90.5 mm, 1.5 x 2 x 4 mm
90.5 mm, 1.5 x 2 x 4 mm
• Typ(e) 1

1709-06 90.5 mm, 2 x 2 x 4.75 mm
90.5 mm, 2 x 2 x 4.75 mm
• Typ(e) 1

1709-09 92 mm, 1.5 x 2 x 4 mm
92 mm, 1.5 x 2 x 4 mm
• Typ(e) 1

1709-08 92 mm, 2 x 2 x 4 mm
92 mm, 2 x 2 x 4 mm
• Typ(e) 1

1709-10 94 mm, 1.5 x 2 x 4 mm
94 mm, 1.5 x 2 x 4 mm
• Typ(e) 1

1709-11 94 mm, 2 x 2 x 4 mm
94 mm, 2 x 2 x 4 mm
• Typ(e) 1



1799 90 mm
90 mm
• Typ(e) 4 1700cc

- 1799-1** 93 mm
93 mm
• Typ(e) 4 1800cc

- 1799-2** Zuigerveren 94 mm
Kolbenringe 94 mm
• Typ(e) 4 2000cc

- 1799-5** Zuigerveren 96 mm
Kolbenringe 96 mm
• Typ(e) 4

- 1799-6** Zuigerveren 104 mm, 1.5 x 1.5 x 4.5 mm
Kolbenringe 104 mm, 1.5 x 1.5 x 4.5 mm
• Typ(e) 4

Teflon zuigeras stoppen

Vervang uw zuigeras-stoppen met deze teflon stoppen. Teflon is een materiaal dat zeer goed weerstand biedt tegen hoge temperaturen en wrijvingen. Op deze manier voorkomen deze stoppen beschadiging van de clipsen tussen zuiger en zuigerwand.

Kolbensicherungen Teflon

Ersetzen Sie Ihre Kolbenbolzen-Sicherungsringe durch diese Teflonknöpfe. Teflon zeigt gerade bei hohen Temperaturen und Reibungen seine Widerstandsfähigkeit. Diese Knöpfe beugen Beschädigungen vor, wie sie entstehen können, wenn sich die originalen Sicherungsringe in den Kolben einarbeiten.



- 1793** zuigeras-stoppen 85.5 mm
Teflonknöpfe 85.5 mm

- 1794** zuigeras-stoppen 90.5 mm
Teflonknöpfe 90.5 mm

- 1795** zuigeras-stoppen 92 mm
Teflonknöpfe 92 mm

- 1796** zuigeras-stoppen 94 mm
Teflonknöpfe 94 mm

Cilinderkop ring

Vanaf 08/65 kwam VW met een sterkere 1300cc motor op de markt om als sterker alternatief voor de 1200cc motor gebruikt te kunnen worden. Deze motor bleef in gebruik tot einde productie 1303 sedan -07/75. Gedurende deze 10 jaar zijn er heel wat 1300cc motoren gemaakt in zowel enkele inlaat als dubbele inlaat uitvoering. Vele 1300cc dubbele inlaat cilinderkoppen vertonen door intensief gebruik scheuren tussen in-uitlaatklepzitting en bougiegat waardoor bij revisie vervanging onvermijdelijk is. De vraag naar deze cilinderkoppen is door bovenstaand fenomeen eveneens toegenomen doch er is geen productie voorhanden zoals deze er wel is voor 1600cc dubbelpoorts cilinderkoppen. Tezamen met andere VW technici heeft BBT gewerkt aan een passende oplossing voor de 1300cc motor liefhebbers. Met de bovenstaande vermeldde pasringen is het perfect mogelijk uw 1300cc cilinderinhoud te behouden en toch met nieuwe cilinderkoppen te werken van een 1600cc motor. De ringen werden geplaatst tussen de buitenzijde van de 1300cc cilinders en de 1600cc cilinderkoppen en zorgen op deze wijze voor het opvangen van het diameterverschil tussen beide uitvoeringen van de 1600cc 85.50mm naar 77.00mm 1300cc diameter. De ringen zijn vervaardigd uit aluminium om uitzettingsverschil tov. de cilinderkoppen te vermijden en zijn 12.10mm breed ter opvang van de cilinderkopdiepte. Voor 1 motor zijn 4 ringen nodig, de ringen worden per stuk verkocht.

Zylinderkopfringe

Im August 1965 brachte VW für den Käfer einen stärkeren Motor auf den Markt: den 1300er. Er konnte als Alternative zum 1200er bestellt werden. Bis zum Ende der 1303 Limousinen-Produktion kam dieses Triebwerk zum Einsatz. Wie man sich denken kann, produzierte VW in diesen zehn Jahren eine ganze Menge an 1300 ccm Motoren, sowohl mit Einkanal- als auch mit Doppelkanal-Zylinderköpfen. Viele der letztgenannten weisen nach Jahrzehnten des Einsatzes Risse zwischen Ein/Auslassventil und Zündkerzenloch auf, was einen Austausch unvermeidbar macht. Das Problem besteht nun darin, dass 1300er Köpfe nicht mehr produziert werden, wie es bei 1600er Köpfen der Fall ist. Deswegen hat BBT zusammen mit anderen Technikern eine Lösung für alle 1300er Fans entwickelt. Mit den hier aufgeführten Ringen ist es möglich, 1600er Zylinderköpfe zu verwenden und trotzdem den Hubraum von 1300 ccm nicht zu verändern. Sie werden ganz einfach auf die 1300er Zylinder aufgesteckt und darauf die 1600er Köpfe. So gleichen sie die Differenz zwischen dem Außendurchmesser der 77 mm (1300er) und der 85.5 mm (1600er) Zylinder aus. Die Ringe bestehen aus Aluminium um eine Ausdehnungsdifferenz gegenüber der Zylinderköpfe zu vermeiden und sind 12.1 mm hoch, womit sie perfekt die Zylinderkopftiefe ausgleichen. Für einen Motor benötigt man vier Ringe. Verkauf stückweise.



3090-000

Cilinderkop ring
Zylinderkopfring

• 85.50 mm -> 77.00 mm

Cilinder regelringen Zylinder-Unterlegringe

Deze regelringen worden onderaan tussen cilinder en carter gemonteerd. Ze zijn noodzakelijk om ofwel de compressieverhouding aan te passen, ofwel om de compressie van uw motor te verlagen, bij verkeerde berekening of montage van een turbo, ofwel voor een verfijnde regeling. Per 4 verkocht. (1 inch = 2,54 cm).

Vraag meer inlichtingen omtrent de voorradigheid van cilinderkoppen die hieronder niet vermeld staan. Ongetwijfeld hebben wij deze NOS of tweedehands voor u.

Diese Zylinder-Unterlegringe werden unten zwischen Zylinder und Kurbelgehäuse montiert. Sie sind notwendig, um den richtigen Kolbenrückstand zu erzielen und damit die Verdichtung anzupassen.

Verkauf satzweise (4 Stück). (1 inch = 2,54 cm).

Bitte treten Sie mit uns in Kontakt, wenn die von Ihnen benötigten Zylinderköpfe nicht aufgeführt sind. Sicher haben wir sie NOS oder als gebrauchtes Teil am Lager.

Code	Diameter / Durchmesser	Dikte / Stärke (inch)	Dikte / Stärke (mm)
3010	85.5mm	0.01"	0.254
3011	85.5mm	0.02"	0.508
3012	85.5mm	0.03"	0.762
3013	85.5mm	0.04"	1.016
3014	85.5mm	0.06"	1.524
3015	85.5mm	0.09"	2.286
3030	90.5mm/92mm	0.01"	0.254
3031	90.5mm/92mm	0.02"	0.508
3032	90.5mm/92mm	0.03"	0.762
3033	90.5mm/92mm	0.04"	1.016
3034	90.5mm/92mm	0.06"	1.524
3035	90.5mm/92mm	0.09"	2.286
3037	90.5mm/92mm	0.18"	4.572
3040	94mm	0.01"	0.254
3041	94mm	0.02"	0.508
3042	94mm	0.03"	0.762
3043	94mm	0.04"	1.016
3044	94mm	0.06"	1.524
3045	94mm	0.09"	2.286
3047	94mm	0.18"	4.572
3050	17/18/2000cc Typ(e) 4	0.01"	0.254
3051	17/18/2000cc Typ(e) 4	0.02"	0.508
3052	17/18/2000cc Typ(e) 4	0.03"	0.762
3053	17/18/2000cc Typ(e) 4	0.04"	1.016
3054	17/18/2000cc Typ(e) 4	0.06"	1.524
3055	17/18/2000cc Typ(e) 4	0.09"	2.286

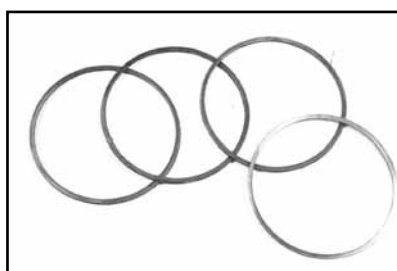

© BBT 2012 - Table 5-03

Cilinderkoppen
Zylinderköpfe

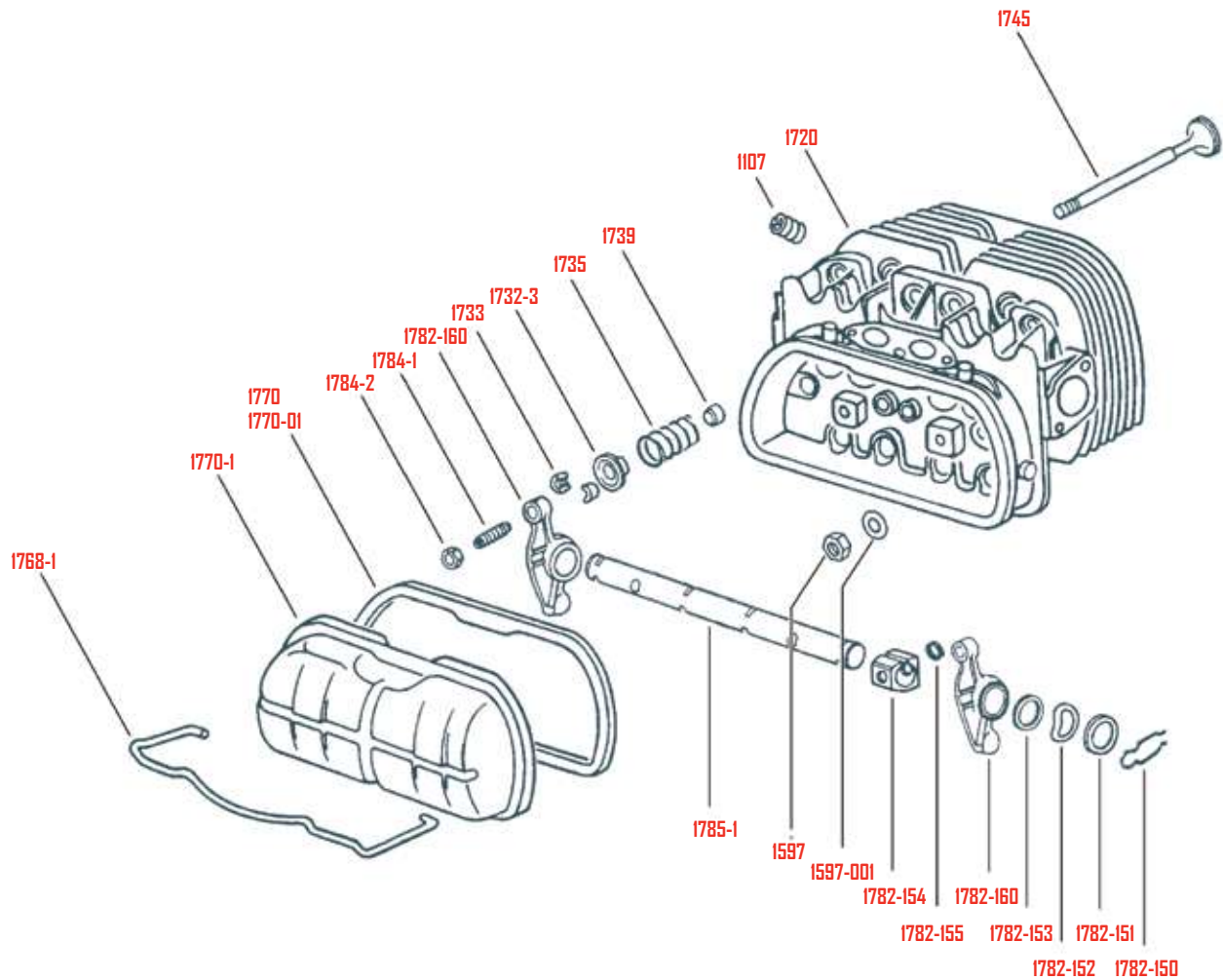

5

© BBT 2012 - Exploded View 5-04 / G5C2S28



- 1107** Bougiedraadbusjes per 4
Gewindeeinsätze für Zündkerzen Satz (4 Stück)
• 12/13/15/1600cc



- 1721-050** Gereviseerde cilinderkop 30 pk
Überholter Zylinderkopf 30 PS

- 1722-1** Nieuwe cilinderkop 25 pk, ledig
Zylinderkopf, neu, 24.5 PS, nackt

- 1720** Nieuwe cilinderkop ledig dubbelpoorts
Zylinderkopf, neu, nackt Doppelkanal
• 1600cc

- 1720-01** Nieuwe cilinderkop dubbelpoorts ledig
Zylinderkopf, neu Doppelkanal nackt
• 92 mm, 1776cc/ 1835cc

- 1720-02** Nieuwe cilinderkop dubbelpoorts ledig
Zylinderkopf, neu Doppelkanal nackt
• 94 mm, 1914cc

- 1721** Nieuwe cilinderkop dubbelpoorts compleet met kleppen, klepveren, enz...
Zylinderkopf, neu Doppelkanal komplett
• 1600cc

- 1721-1** Gereviseerde cilinderkop
Überholter Zylinderkopf
• 1200cc

- 1721-2** Gereviseerde cilinderkop enkelpoorts
Überholter Zylinderkopf Einkanal
• 1300cc

- 1721-3** Gereviseerde cilinderkop dubbelpoorts
Überholter Zylinderkopf Doppelkanal
• 1300cc

- 1721-4** Gereviseerde cilinderkop enkelpoorts
Überholter Zylinderkopf Einkanal
• 15/1600cc

- 1721-5** Nieuwe cilinderkop dubbelpoorts origineel Mexico
Zylinderkopf, neu Doppelkanal original Mexico
• Mexico, 1600cc



- 1730** Enkele klepveren 30% sterker dan origineel 8 stuks
Ventilfedern einfach (30 % stärker als die Originalen) Satz (8 Stück)
• 12/13/15/1600cc



Wanneer u een competitienokkenas wil gebruiken is het in de meeste gevallen aanbevolen gebruik te maken van sterkere klepveren. Naargelang de nokkenas die wordt gebruikt, kunt u kiezen uit enkele of dubbele veren.
Enkel: tot 12 mm kleplift, ideaal tot 6000 toeren/min
Dubbel: tot 16 mm kleplift, ideaal tot 7500 toeren/min
Extra dubbel: Hebben dezelfde eigenschappen als de dubbele, maar doordat zij gemaakt zijn van een materiaal met meer weerstand zijn ze sterker, wat leidt tot meer prestatievermogen van de motor.
LET OP! Voor de dubbel klepveren moet u de originele cilinderkoppen bewerken.

Wenn Sie eine Sport-Nockenwelle wollen, benötigen Sie unter Umständen doppelte Ventilfedern, auf jeden Fall aber verstärkte einfache Federn.

Einfache Federn: Bis 12 mm Ventilhub, ideal bis zu 6000/min.

Doppelte Federn: Bis 16 mm Ventilhub, ideal bis zu 7500/min.

Verstärkte doppelte Federn: Haben dieselben Eigenschaften wie die doppelten, sind aber durch ihr noch widerstandsfähigeres Material stärker belastbar.

ACHTUNG: Für die doppelten Ventilfedern müssen die Ventilführungsaufnahmen an den originalen Zylinderköpfen bearbeitet werden.

- 1731** Dubbele klepveren 8 stuks
Ventilfedern doppelt Satz (8 Stück)
• Typ(e) 1

- 1731-1** Extra versterkte dubbele klepveren 8 stuks
Ventilfedern doppelt, verstärkt, Satz (8 Stück)
• Typ(e) 1

- 1730-5** Klepveren versterkt 8 stuks
Ventilfedern Typ 4, verstärkt Satz (8 Stück)
• Typ(e) 4

- 1732-3** Klepschotel, origineel model per stuk
Ventilfederteller, original Stück
• 12/13/15/1600cc

1732 Klepschotel, aluminium model
per 8 stuks
*Ventilfederteller, Aluminium
Satz (8 Stück)*
• Typ(e) 1

1732-1 Klepschotel CrMd
per 8 stuks
*Ventilfederteller, Chrom-Molybdän
Satz (8 Stück)*
• Typ(e) 1

1732-2 Klepschotel Titanium
per 8 stuks
*Ventilfederteller, Titan
Satz (8 Stück)*
• Typ(e) 1

1732-4 Klepschotel
per stuk
*Ventilfederteller
Stück*
• Typ(e) 4



1732-500 Klepschotel 25/30 pk / Okrasa stijl
per stuk
*Ventilfederteller 24.5/30 PS, Okrasa-
Style
Stück*
• Typ(e) 1



1733 Halve maantjes voor klepschotels
per 8 paar
*Kegelstücke
Satz (8 Paar)*
• 12/13/15/1600cc



1733-250 Halve maantjes 25/30 pk / Okrasa
per 8 paar
*Kegelstücke für 24.5/30 PS, Okrasa-
style
Satz (8 Paar)*
• Typ(e) 1



1735 Klepveer std
per stuk
*Ventilfeder, standard
Stück*
• 12/13/15/1600cc

1735-250 Klepveer 25/30 pk/ Okrasa stijl
per stuk
*Ventilfeder, 24.5/30 PS, Okrasa-Style
Stück*
• Typ(e) 1



1735-500 Klepveer, per stuk
Ventilfeder, Stück
• Typ(e) 4



1734 Klepveren met alu klepschotels en
maantjes
8 stuks
*Ventilfedern mit Alu-Ventilfedertellern
und Kegelstücken
Satz (8 Stück)*
• 12/13/15/1600cc



Wanneer u kleppen van superieure kwaliteit gebruikt of tuimelaars met speciale verhouding, is het beter de wrijvingszone tussen het uiteinde van de klep en de tuimelaar met klephoedjes te beschermen. Dit alles om de onderkant van de klep niet te beschadigen. BBT stelt u 2 verschillende kwaliteiten voor. Er zijn de "Street", per 8 stuks verkocht en er zijn de "Racing", per stuk en op maat verkocht.

Wenn Sie Ventile ohne gehärtete Ventil-schaftenden oder Kipphebel mit anderer Übersetzung verwenden, dann empfiehlt es sich, sogenannte "Lash Caps" zu benutzen. Lash Caps schützen den ventilschaft und sorgen für eine größere Auflagefläche, die von den übersetzten Kipphebeln benötigt wird. BBT hat zwei verschiedene Qualitäten zur Auswahl: "Street" (im Set zu 8 Stück) und "Racing", die stückweise in zwei unterschiedlichen Größen verkauft werden.

1739 Klephoedjes
8 stuks
*Lash Caps "Street"
Satz (8 Stück)*
• Typ(e) 1

1739-05 Klephoedjes 1.27mm (0.05")
per stuk
*Lash Caps "Racing" 1.27 mm (0.05")
Stück*
• Typ(e) 1

1739-08 Klephoedjes 2.03 mm (0.08")
per stuk
*Lash Caps "Racing" 2.03 mm (0.08")
Stück*
• Typ(e) 1



1765 Kleppendeckel aluminium met
schroeven, montageset en rubbers,
per paar
*Ventildeckel, Aluminium, mit Schrau-
ben, Montagesatz und Dichtungen,
Paar*
• 12/13/15/1600cc



1766 Montageset ter vervanging voor kleppendeksel met schroeven
Montagesatz für geschraubte Ventildeckel
 • 12/13/15/1600cc

1768 Origineel kleppendeksel in chroom met clips, per paar
Ventildeckel, original, verchromt, mit Spannbügeln, Paar
 • 12/13/15/1600cc



1767 Kleppendeksel aluminium met clips en rubbers, per paar
Ventildeckel, Aluminium, mit Spannbügeln und Dichtungen, Paar
 • 12/13/15/1600cc

1768-1 Zwarte clips, kleppendeksel, per stuk, origineel
Spannbügel für Ventildeckel, schwarz, original, Stück
 • 12/13/15/1600cc



Wanneer u de carterventilatie wil verbeteren, gebruik dan deze poorten om supplementaire uitgangen op de kleppendeksel te voorzien, per paar verkocht.

Wenn Sie die Gehäuseentlüftung verbessern wollen, verwenden Sie diese Entlüftungsnippel, um zusätzliche Ausgänge auf den Ventildeckeln anzubringen. Verkauf paarweise.

1769 Ventilatiepoorten
Entlüftungsnippel



1770-01 Pakking kleppendeksel per stuk
Ventildeckeldichtung Stück
 • 12/13/15/1600cc

1770 Pakking kleppendeksel per stuk
Ventildeckeldichtung Stück
 • 12/13/15/1600cc

1770-1 Origineel kleppendeksel per stuk
Ventildeckel, original Stück
 • 12/13/15/1600cc



1773-200 Clips kleppendeksel, per stuk
Spannbügel für Ventildeckel, Stück
 • Typ(e) 4



1773-100 Kleppendeksel, per stuk
Ventildeckel, Stück
 • Typ(e) 4

1773 Pakking kleppendeksel per stuk
Ventildeckeldichtung Stück
 • Typ(e) 4



Dit is het meest stevige kleppendeksel op de markt verkrijgbaar. Geleverd met montageset en rubbers.

Solidester Ventildeckel auf dem Markt. Wird mit Montagesatz und Dichtungen geliefert.

1779 "Empi" kleppendeksel, stevig aluminium met U-rubber, per paar.
Ventildeckel "EMPI", solides Aluminium, mit U-Dichtungen, Paar
 • 12/13/15/1600cc

1786 Pakking kleppendeksel, voor Empi kleppendeksel (nr. 1779), per paar
Ventildeckeldichtungen für "EMPI" Ventildeckel (#1779), Paar
 • 12/13/15/1600cc



Autocraft tuimelaars 1:1,25 en 1:1,4. Gemaakt uit Chrome Molybdeen. Deze zijn de meest stevige en de meest lichte die op de markt verkrijgbaar zijn. Te monteren op naald-lagers.

Autocraft Kipphebelsatz, Chrom-Molybdän, nadelgelagert, 1:1,25 oder 1:1,4 übersetzt. Es sind die haltbarsten und die leichtesten Kipphebelsätze, die auf dem Markt erhältlich sind.

1780 Tuimelaars 1:1,25 per paar
Kipphebelsatz 1:1,25 pro Paar
 • Typ(e) 1

1781 Tuimelaars 1:1,4 per paar
Kipphebelsatz 1:1,4
 • Typ(e) 1



1782-160 Tuimelaar voor 9 mm klepregel-schroef
 Brazil, per stuk
Kipphebel für 9 mm Ventileinstellschraube Brazil, Stück
 • 12/13/15/1600cc



Met behulp van deze 1:1,25 tuimelaars, kan u uw standaard tuimelaars op de tuimelaars vervangen. Hierdoor verhoogt u de maximale kleplift met een factor van 0,136.

Mit Hilfe dieser 1:1,25 übersetzten Kipphebel können Sie Ihre Standard-Kipphebel ersetzen, ohne die Kipphebelwelle tauschen zu müssen. Sie erhöhen hierdurch den maximalen Ventilhub mit einem Faktor von 0,136.

- 1783** 1:1,25, set van 8 tuimelaars
Kipphebel 1:1,25, Satz (8 Stück)
- Typ(e) 1



- 1784** Set regelschroeven, voorzien van aandrukkogels
8 stuks
Ventileinstellschrauben, mit Kugelfuß Satz (8 Stück)
- 12/13/15/1600cc



- 1784-1** Regelschroef klep
Ventileinstellschraube, Serienversion
- 12/13/15/1600cc

- 1784-15** Regelschroef klep origineel
Ventileinstellschraube, Serienversion Original
- 12/13/15/1600cc

- 1784-110** Regelschroef klep 9 mm
Ventileinstellschraube, Serienversion, 9 mm
- Typ(e) 1/Typ(e) 4
 - Typ(e) 25 1900cc DF/DG 80-07/88

- 1784-2** Moer voor regelschroef tuimelaar
Mutter für Ventileinstellschraube
- 12/13/15/1600cc



- 1784-210** Moer voor regelvijs 9 mm
Mutter für Ventileinstellschraube, 9 mm
- Typ(e) 1/Typ(e) 4
 - Typ(e) 25 1900cc DF/DG 80-07/88

- 1787** Kleppendecksel, aluminium met schroeven, rubbers en montageset, per paar.
Ventildeckel für Typ 4, Aluminium, mit Schrauben, Montagesatz und Dichtungen, Paar.
- Typ(e) 4

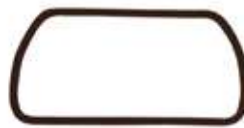

- 1788** Pakking kleppendecksel 25/30 pk per stuk
Ventildeckeldichtung 24,5/30 PS
Stück

Magnum 044 cilinderkoppen

De 044 heeft vele voordelen:

- 55% sterker dan origineel
- grote in- en uitlaatkleppen
- inox kleppen 40 x 36 mm
- extra harde dubbele veren
- chroom molybdeen klephoedjes
- ijzeren klepveerschotels
- bronsilicone klepgeleiders
- bedrading voor lange bougies
- versterkte verbrandingskamer
- extra koelvinnen Magnum per paar!

Magnum 044 Zylinderköpfe

Die 044er Köpfe haben viele Vorteile:

- 55 % stärker als das Original
- große Ein- und Auslassventile
- Edelstahl-Ventile 40 und 36 mm
- extra harte, doppelte Ventildfedern
- Chrom-Molybdän Lash Caps
- Stahl-Ventilfederteller
- Bronze-Silikon-Ventilführungen
- Langgewinde für Zündkerzen
- Verstärkte Brennräume
- extra Kühlrippen

Verkauf paarweise.



- 1724-1** Magnum 044 cilinderkop
Magnum 044 Zylinderköpfe
- 85.5 mm

- 1726-1** Magnum 044 cilinderkop
Magnum 044 Zylinderköpfe
- 92 mm

- 1727-1** Magnum 044 cilinderkop
Magnum 044 Zylinderköpfe
- 94 mm

Cilinderkop street eliminator

De Street Eliminator is na de originele de meest verkochte cilinderkop. Ziehier de voordelen:

- in- en uitlaatklepkanalen getekend door computer
- zonder aanpassingen in alle motoren monteerbaar
- versterkte verbrandingskamer met extra materiaal
- betere ophanging van de klepveren
- betere plaatsing van de klepgeleiders
- versterkt tussen de klepzittingen
- 70% meer debiet dan originele cilinderkop
- extra koelvinnen boven de uitlaat
- inox kleppen in verschillende afmetingen
- geleverd met dubbele klepveren en CrMd klepveerschotels
- kan gebruikt worden met originele kleppen-deksels en dichtingen. Het correcte bougie-type is BBT 2017-BP7ES.
- per paar verkocht

Street Eliminator Zylinderköpfe

Die Street Eliminator-Köpfe sind neben den Originalen die meistgekauften Zylinderköpfe. Hier die Vorteile:

- Ein- und Auslasskanäle optimiert
- ohne Veränderung an allen Typ 1 Motoren zu verbauen
- verstärkte Brennräume
- verstärkte Ventildederaufnahmen
- bessere Ventilführung
- mehr Platz zwischen den Ventilsitzen
- 70% besserer Gasfluss
- extra Kühlrippen über den Auslasskanälen
- Edelstahl-Ventile in verschiedenen Größen
- ausgestattet mit doppelten Ventildedern und Chrom-Molybdän Ventildedertellern
- kann mit originalen Ventildeckeln und Dichtungen verwendet werden
- passende Zündkerzen sind #2017-BP7ES.
- Verkauf paarweise



- 1724** Cilinderkop S/E, met kleppen
Street Eliminator Zylinderköpfe, compleet
- 85.5 mm 40 x 35.5 mm

- 1726** Cilinderkop S/E, met kleppen
Street Eliminator Zylinderköpfe, compleet
- 90.5/92 mm 42 x 37.5 mm

- 1728** Cilinderkop S/E, met kleppen
Street Eliminator Zylinderköpfe, compleet
- 94 mm 44 x 37.5 mm

041 Cilinderkoppen

Deze '041' cilinderkoppen zijn reeds lang op de markt verkrijgbaar, door de stijgende vraag achter deze koppen hebben we ze nu in ons programma. Ze zijn juist dezelfde koppen als BBT #1720 (1600cc) enkel dat je grotere kleppen kan steken (inlaat 40 mm i.p.v. 35.50 mm / uitlaat 35.50 mm i.p.v. 32.00 mm) bij de '041' cilinderkop wat natuurlijk een vermogenwinst geeft. Het correcte bougie-type is BBT 2017-BP7ES. We hebben er voor gekozen om deze cilinderkoppen leeg te verkopen om de klant zelf te laten beslissen over welke onderdelen te gebruiken bij zijn motor. Verkocht per stuk.

041 Zylinderköpfe

Diese 041er Zylinderköpfe sind schon lange auf dem Markt erhältlich. Infolge der großen Nachfrage haben wir sie jetzt auch im Programm. Sie entsprechen weitestgehend den Köpfen #1720 (1600 ccm), nur sind sie auf größere Ventile ausgelegt (Einlass 40 mm statt 35.5 mm / Auslass 35.5 mm statt 32 mm), was selbstverständlich einen Leistungsgewinn bringt. Wir verkaufen die Zylinderköpfe nackt, sodass der Kunde selbst entschieden kann welche Ventile, federn, etc er verwenden möchte. Verkauf stückweise.



- 1725** Cilinderkop '041' ledig
041 Zylinderkopf, nackt
- 85.50 mm

Cilinderkop "MAX head"

De nieuwste in onze lijn van cilinderkoppen zijn deze "Max Head" cilinderkoppen, de laatste nieuwe cilinderkoppen op de markt. De in- en uitlaatkanalen zijn perfect uitgefreesd om een maximum flow te bekomen. Door de grotere kleppen (44 mm inlaat en 37.50 mm uitlaat) en de kanalen uit te frezen is er een winst van 40% bij de inlaatslag en een winst van 17% bij de uitlaatslag, wat kan resulteren in een vermogenwinst van 25% op uw motor. Deze cilinderkoppen zijn standaard voorzien om dubbele klepveren te monteren. De bougiegaten hebben een diameter van M12, dus het kleinere model (BBT #2017-DPRE7EA-9). De verbrandingskamers hebben een inhoud van 54.50cc. We hebben ervoor gekozen om deze cilinderkoppen leeg te verkopen, zo kan de klant zelf beslissen welke onderdelen hij wenst te gebruiken. Deze cilinderkoppen worden verkocht per stuk. Als basis stellen we volgende onderdelen voor uit het BBT gamma om deze koppen (per paar) volledig te maken in een perfecte verhouding tussen prijs en kwaliteit:

- 1 x BBT #1731-1
- 1 x BBT #1732-1
- 1 x BBT #1750-1
- 1 x BBT #1746-1
- 1 x BBT #1733

Max Head Zylinderköpfe

Das neueste Produkt in unserer Zylinderkopfreihe sind die Max Head Zylinderköpfe, die neusten Köpfe auf dem Markt. Einlass- und Auslasskanal sind optimal aufgefärdet worden, um einen maximalen Gasfluss zu erreichen. Durch die größeren Ventile (44 mm Einlass und 37.5 mm Auslass) und die erweiterten Kanäle lässt sich ein bis zu 40 % besserer Gasfluss beim Einlass und ein bis zu 17 % besserer Gasfluss beim Auslass erzielen - und damit bis zu 25 % mehr Leistung! Die Zylinderköpfe sind standardmäßig für doppelte Federn vorgesehen. Die Zündkerzenlöcher haben ein M12-Gewinde, sind also für die Kerzen (#2017-DPR7EA-9) mit kleinem Langgewinde vorgesehen. Die Brennräume haben ein Volumen von 54.5 ccm. Wir haben uns dazu entschlossen, die Zylinderköpfe nackt zu verkaufen, damit jeder Kunde selbst entscheiden kann, welche Ventile, Federn, etc. er verbauen möchte. Verkauf stückweise. Wir schlagen folgende Teile aus unserem Programm vor, um die Zylinderköpfe vom Preis/Leistungs-Verhältnis her perfekt zu vervollständigen:

- 1 x BBT #1731-1
- 1 x BBT #1732-1
- 1 x BBT #1750-1
- 1 x BBT #1746-1
- 1 x BBT #1733

- 1726-2** Cilinderkop 'Max Head' ledig
per stuk
Max Head Zylinderkopf, nackt
Stück
- 92 mm

- 1727-2** Cilinderkop 'Max Head' ledig
per stuk
Max Head Zylinderkopf, nackt
Stück
- 94 mm

Originele kleppen Originalventile

Een juiste toepassing geven van de kleppen is zeer moeilijk, vermits de verschillende afmetingen onderling werden gebruikt. De beste maat van klep voor onze cilinderkop nr. 1720 is diegene van nr. 1748 en van nr. 1749. Originele kleppen worden altijd per 4 stuks verkocht. *Eine ganz genaue Auflistung, wann welche Ventile in welcher Größe verwendet wurden, ist leider nicht möglich, da während der Produktionszeit verschiedene Ausführungen Verwendung fanden. Zu unseren Zylinderkopf Nr. 1720 passen am besten die Nummern 1748 und 1749. Originale Ventile werden immer Satzweise (4 Stück) verkauft.*

Code	Beschrijving / Beschreibung	Type / Typ	Ø klep/ Ventile (mm)	Ø geleider / Führung (mm)
1754-1	Inlaatkleppen / Einlaßventile	30 pk / PS	30	7
1754-5	Inlaatkleppen / Einlaßventile	voor Okrasa cilinderkoppen / für Okrasa Zylinderköpfe	33	7
1754	Inlaatkleppen / Einlaßventile	Typ(e) 1, 1200 08/'60 - Typ(e) 2, 1200 06/'59 - Typ(e) 2, 1500 - 07/'65	31.5	8
1752	Inlaatkleppen / Einlaßventile	Typ(e) 1, 1300 enkele inlaat / einfacher Einlaß	33	8
1748	Inlaatkleppen / Einlaßventile	bijna alle cilinderkoppen met dubbele inlaat / fast alle Zylinderköpfe mit doppeltern Einlaß	35.5	8
1744	Inlaatkleppen / Einlaßventile	Typ(e) 4, 1700cc/ccm, '68	37.5	8
1744-1	Inlaatkleppen / Einlaßventile	Typ(e) 4, 1700cc/ccm, '69 - '73	39.3	8
1744-2	Inlaatkleppen / Einlaßventile	Typ(e) 4, 1800cc/ccm, '73 - '74	41	8
1754-2	Uitlaatkleppen / Auslaßventile	25/30 pk / PS	28	7
1753	Uitlaatkleppen / Auslaßventile	12/1300, alle cilinderkoppen met enkele inlaat / alle Zylinderköpfe mit einfachem Einlaß	30	8
1749	Uitlaatkleppen / Auslaßventile	Typ(e) 1, 1300 dubbele inlaat / doppelter Einlaß - 07/'74 Typ(e) 1, 1500 enkele inlaat / einfacher Einlaß Typ(e) 1, 1600 dubbele inlaat / doppelter Einlaß - 10/'74 Typ(e) 2, 1500 enkele inlaat / einfacher Einlaß Typ(e) 2, 1600 enkele en dubbele inlaat / einfacher & doppelter Einlaß- 05/'73 Typ(e) 3, alles	32	8
1751	Uitlaatkleppen / Auslaßventile	Typ(e) 1, 1300 08/'74 - Typ(e) 1, 1600 11/'74 - Typ(e) 1, 1600 07/'74 -	30	9
1751-1	Uitlaatkleppen / Auslaßventile	Typ(e) 2, 1600 06/'73 - 06/'74	32	9
1744-5	Uitlaatkleppen / Auslaßventile	Typ(e) 4, '68 -	33	9
1744-6	Uitlaatkleppen / Auslaßventile	Typ(e) 4, 1800cc/ccm, '73 - '74	34	9



Cilinderkoppen Type 4

Typ 4 Zylindersköpfe



- 1721-800** Cylinderkop compleet per stuk
Zylinderkopf komplett Stück
• Typ(e) 4 1700cc



- 1721-810** Cylinderkop compleet per stuk
Zylinderkopf komplett Stück
• Typ(e) 4 1800cc



- 1721-820** Cylinderkop compleet per stuk
Zylinderkopf komplett Stück
• Typ(e) 4 2000cc GE



- 1721-830** Cylinderkop compleet per stuk
Zylinderkopf komplett Stück
• Typ(e) 4 2000cc CJ



- 1721-840** Cylinderkop compleet per stuk
Zylinderkopf komplett Stück
• Typ(e) 4 2000cc CV



- 1721-850** Cylinderkop compleet per stuk
Zylinderkopf komplett Stück
• Typ(e) 4 2000cc CU

Kleppen en tuimelaarsassen

Ventile und Kiphebelachse



Kleppen gemaakt uit inox. Ze zijn ideaal wanneer u grote kleppen wil monteren in uw cilinderkoppen of om de kleppen te vervangen in de Street Eliminators Max heads etc.

Aus Edelstahl hergestellt. Sind ideal, um ihre Zylinderköpfe mit größeren Ventilen auszustatten oder um die Ventile in Street Eliminator Köpfen zu ersetzen.

- 1745** S/S kleppen 32 mm per 4
Edelstahl-Ventile 32 mm Satz (4 Stück)
• Typ(e) 1

- 1746** S/S kleppen 35.5 mm per 4
Edelstahl-Ventile 35.5 mm Satz (4 Stück)
• Typ(e) 1

- 1746-1** S/S kleppen 37,5 mm per 4
Edelstahl-Ventile 37.5 mm Satz (4 Stück)
• Typ(e) 1

- 1747** S/S kleppen 40 mm per 4
Edelstahl-Ventile 40 mm Satz (4 Stück)
• Typ(e) 1

- 1750** S/S kleppen 42 mm per 4
Edelstahl-Ventile 42 mm Satz (4 Stück)
• Typ(e) 1

- 1750-1** S/S kleppen 44 mm per 4
Edelstahl-Ventile 44 mm Satz (4 Stück)
• Typ(e) 1

- 1750-20** S/S kleppen 38 mm uitlaat per stuk
Edelstahl-Ventil Typ 4 38 mm Auslass Stück
• Typ(e) 4

- 1750-25** S/S kleppen 46,5 mm inlaat per stuk
Edelstahl-Ventil Typ 4 46,5 mm Einlass Stück
• Typ(e) 4

- 1750-26** S/S kleppen 48 mm inlaat per stuk
Edelstahl-Ventil Typ 4 48 mm Einlass Stück
• Typ(e) 4

- 1740** Klepzittingen 35.5 mm per 4
Ventilsitzringe 35.5 mm Satz (4 Stück)
• Typ(e) 1

- 1740-1** Klepzittingen 37,5 mm per 4
Ventilsitzringe 37.5 mm Satz (4 Stück)
• Typ(e) 1

- 1741** Klepzittingen 40 mm per 4
Ventilsitzringe 40 mm Satz (4 Stück)
• Typ(e) 1

- 1742** Klepzittingen 42 mm per 4
Ventilsitzringe 42 mm Satz (4 Stück)
• Typ(e) 1

- 1743** Klepzittingen 44 mm per 4
Ventilsitzringe 44 mm Satz (4 Stück)
• Typ(e) 1

- 1785-1** Tuimelaaras origineel per stuk
Kipphebelwelle, original Stück
• 12/13/15/1600cc

De versterkte tuimelaarassen zijn uitgerust met geschroefde zijden. Dit geeft een beter resultaat omdat ze veel sterker zijn. Hierdoor dus geen gebroken clips meer. Compleet met montage materiaal.

Diese verstärkten Kipphebelwellen haben geschraubte Enden, was einem Verrutschen der Kipphebel vorbeugt. Gebrochene Klammern gehören der Vergangenheit an. Komplett mit Montagezubehör.

1785 Tuimelaarassen versterkt per paar
Verstärkte Kipphebelwellen mit geschraubten Enden
Paar
• 12/13/15/1600cc

1598 Moer voor draadstang 8 mm per stuk
Mutter für Kipphebel-Bolzen, 8 mm
Stück

1597 Moer voor draadstang 10 mm per stuk
Mutter für Kipphebel-Bolzen, 10 mm
Stück

1597-001 Rondel voor cilinderkopmontage Ø 10,5 mm per stuk
Unterlegscheibe Kipphebel-Bolzen Ø 10,5
Stück



1782-154 Voet tuimelaarsas Brazil
Lagerbock Kipphebelwelle Brazil
• 12/13/15/1600cc



1782-155 Dichting onder tuimelaaras voet Brazil
Dichtring Lagerbock Brazil
• 12/13/15/1600cc



2 nodig/kop bij gebruikt van BBT #1782-154

Zwei Stück pro Zylinderkopf notwendig, wenn #1782-154 benützt wird.

1782-153 PVC spacer tuimelaarsas Brazil
Ausgleichsringk Brazil
• 12/13/15/1600cc



4 nodig per cilinderkop

Vier notwendig pro Kipphebelwelle

1782-152 Veerrondel tuimelaarsas Brazil
Federring Kipphebelwelle Brazil
• 12/13/15/1600cc



8 nodig per cilinderkop

Acht notwendig pro Kipphebelwelle

1782-151 Rondel tuimelaarsas Brazil
Ring Kipphebelwelle Brazil
• 12/13/15/1600cc



4 nodig per cilinderkop

Vier notwendig pro Kipphebelwelle

1782-100 Klem voor tuimelaarassen 25/30pk per stuk
Federklammer für Kipphebelwelle 24.5/30 PS
Stück



4 nodig per cilinderkop

Vier notwendig pro Kipphebelwelle

1782-150 Klem voor tuimelaarassen Brazil, per stuk
Federklammer für Kipphebelwelle Brazil, Stück
• 12/13/15/1600cc

Cilinderkop toebehoren

Zylinderkopf-Zubehör

1738 Klepgeleider 30 pk per stuk
Ventilführung 30 PS
Stück

1737 Klepgeleider bruikbaar voor in- en uitlaat. per 4 stuks
Ventilführung Ein- und Auslass Satz (4 Stück)
• Typ(e) 1 08/60-

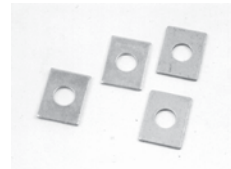

Wanneer u de compressieverhouding van uw motor verhoogt door het machinaal bewerken van cilinderkoppen en u de originele stoterstangen behoudt, dan moet u de tuimelaaras hoger plaatsen. Per 4 verkocht. De diktes zijn uitgedrukt in inches (1 inch = 2,54 cm)

Um die Kipphebelgeometrie bei modifizierten Motoren wieder korrekt einstellen zu können, benötigen Sie diese Unterlegscheiben für die Kipphebelböcke. Die Stärken sind in Inch angegeben (1 Inch = 2,54 cm). Verkauf satzweise (4 Stück).

3000 Tuimelaarvoet shims
Unterlegscheiben Lagerbock
• Ø inch 0.020" Ø mm 0.381 mm

3001 Tuimelaarvoet shims
Unterlegscheiben Lagerbock
• Ø inch 0.030" Ø mm 0.762 mm

- 3002** Tuimelaarvoet shims
Unterlegscheiben Lagerbock
 • Ø inch 0.060" Ø mm 1.524 mm

3

Koppeling

Kupplung

Drukgroepen

Breng uw oude drukgroep mee naar de winkel, of bel ons wanneer u niet zeker bent welk model u nodig hebt. Er bestaan 2 modellen:
 - zonder tegen-sleepring: bij dit model is er een pijpje rond de koppelingsas
 - met tegen-sleepring: Bij dit model is er geen pijpje rond de as, maar een grote ring op de drukgroep waar de druklager raakt.

Druckplatten

Bringen Sie Ihre alte Druckplatte mit in den Laden oder rufen Sie uns an, wenn Sie nicht sicher sind, welches Modell Sie brauchen. Es gibt zwei verschiedene Varianten:

- *geführtes Ausrücklager: Dafür ist eine Druckplatte ohne Ring notwendig.*
- *ungeführtes Ausrücklager: Hier ist eine Druckplatte mit Ring zu verwenden.*

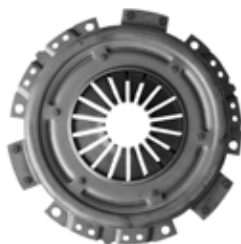

- 1510** Drukgroep 200 mm, zonder tegen-sleepring
 Geleide druklager
Druckplatte 200 mm, ohne Ring
Geführtes Ausrücklager
 • Typ(e) 1



- 1511** Drukgroep 200 mm, met tegen-sleepring
 Zwevend druklager
Druckplatte 200 mm, mit Ring
Ungeführtes Ausrücklager
 • Typ(e) 1

- 1513** Drukgroep 180 mm, met tegen-sleepring
 Zwevend druklager
Druckplatte 180 mm, mit Ring
Ungeführtes Ausrücklager
 • Typ(e) 1

- 1514** Drukgroep 180 mm, zonder tegen-sleepring
 Geleide druklager
Druckplatte 180 mm, ohne Ring
Geführtes Ausrücklager
 • Typ(e) 1

Versterkte drukgroepen

Bij het monteren van motoren met groter vermogen dan origineel kan je problemen krijgen met de koppelingsschijf. Deze zal sneller doorslippen doordat de originele drukgroepen niet voorzien zijn om deze vermogens over te brengen. De druk op de koppelingsschijf is in dit geval niet groot genoeg is. Met deze Kennedy (KEP) drukgroep kan je dit probleem oplossen. Het drukvermogen van de KEP drukgroep is hoger dan origineel. De drukgroep kan voor alle modellen gebruikt worden. Kep test en balanceert elke koppeling voor ze de deur uitgaan wat de kwaliteit ten goede komt. Worden verkocht per stuk

Verstärkte Druckplatten

Motoren mit höherer Leistung verlangen nach einer anderen Druckplatte. Originale Kupplungen beginnen früher zu rutschen, da die Druckplatten nicht zum Übertragen des höheren Drehmoments ausgelegt sind - es fehlt also an Druck. Unsere Kennedy (KEP)-Druckplatten können dieses Problem lösen. Sie sind für alle Typ 1- und Typ 4-Motoren mit 200 mm Schwungrad geeignet. KEP testet und wuchtet jede Druckplatte, bevor sie das Unternehmen verlässt - was der Qualität zu Gute kommt. Außerdem haben wir natürlich die notwendigen hochfesten Schrauben im Angebot (ein Satz beinhaltet sechs Schrauben und Unterlegscheiben). Verkauf stückweise.



- 1515-1** Drukgroep versterkt
 200 mm (1700 lb)
Druckplatte verstärkt
200 mm (1700 lb)
 • Typ(e) 1

- 1515-200** Drukgroep versterkt
 200 mm (2100 lb)
Druckplatte verstärkt
200 mm (2100 lb)
 • Typ(e) 1

1515-300 Drukgroep versterkt
200 mm (2600 lb)
Druckplatte versterkt
200 mm (2600 lb)
• Typ(e) 1

1515-400 Drukgroep versterkt
200 mm (3000 lb)
Druckplatte versterkt
200 mm (3000 lb)
• Typ(e) 1



1515-500 Drukgroep bouten set
HD 6 stuks
Schrauben für Druckplatte
hochfest, Satz (6 Stück)
• Typ(e) 1

Koppelingsplaten

Kupplungsscheiben



ORIGINEEL

ORIGINAL

1500 Koppelingsplaat
Kupplungsscheibe
• 12/1300cc, 180 mm

1501 Koppelingsplaat
Kupplungsscheibe
• 1600cc, 200 mm

1502 Koppelingsplaat
Kupplungsscheibe
• Typ(e) 2, 215 mm
• 1600cc

Druklager

Een goede butee is noodzakelijk voor het goed functioneren van uw koppeling.

Ausrücklager

Für die einwandfreie Funktion der Kupplung brauchen Sie ein tadelloses Ausrücklager.



1520 Druklager, niet geleid
Ausrücklager, ungeführt
• Typ(e) 1/Typ(e) 14/Typ(e) 2/Typ(e) 3 -07/71

1519 Clips, versterkt voor niet geleide druklager
per paar
Klammer, versterkt, für ungeführte Ausrücklager, Stück
• Typ(e) 1/Typ(e) 14/Typ(e) 2/Typ(e) 3 -07/71



1521 Druklager, geleid
Ausrücklager, geführt
• Typ(e) 1/Typ(e) 14/Typ(e) 2/Typ(e) 3 08/71-



1521-1 Druklagergeleider bevestigd met 3 kleine boutjes
Ausrücklagerführung befestigt mit drei Schrauben
• Typ(e) 1/Typ(e) 14/Typ(e) 2/Typ(e) 3 08/71-

Complete koppelingskit

De kit bevat een koppelingsplaat, een drukgroep en druklager.

Kupplungssatz komplett

Der Satz enthält eine Kupplungsscheibe, eine Druckplatte und ein Ausrücklager.



1545 Koppelingskit
Kupplungssatz
• Typ(e) 1 215 mm

1546 Koppelingskit
Kupplungssatz
• Typ(e) 4 210 mm

1547 Koppelingskit
Kupplungssatz
• Typ(e) 4 215 mm

1548 Koppelingskit
Kupplungssatz
• Typ(e) 4 228 mm

Koppelingsvork

Ausrückwelle



1528 Koppelingsvork
Ausrückwelle
• Typ(e) 1/Typ(e) 2/Typ(e) 14/Typ(e) 3 08/61-07/70



1528-02 Koppelingsvork
Ausrückwelle
• Typ(e) 1/Typ(e) 2/Typ(e) 14/Typ(e) 3 08/70-07/71





- 1529** Koppelingsvork
Ausrückwelle
- Typ(e) 1/Typ(e) 2/Typ(e) 14/Typ(e) 3 08/71-07/73

Versterkte koppelingsvork

Deze koppelingsvorken zijn de beste op de markt en met een complete montage set voor elk type is dit de enige echte kit die je nodig hebt als je koppelingsvork aan vervanging toe is. We hebben er ook voor gekozen om het Race model in het programma te nemen want als je een krachtigere drukgroep monteert zal de vork niet begeven maar wel het urethane busje, dus zijn deze Race modellen voorzien met een koperen bus. Verkocht per set voor 1 auto.

Verstärkte Ausrückwellen

Diese Ausrückwellen sind die Besten am Markt und werden mit einem kompletten Montagesatz geliefert. Mehr brauchen Sie nicht, falls Sie Ihre Welle tauschen wollen. Für alle Modelle erhältlich. Wir haben uns dazu entschlossen, das Rennsport-Modell ins Programm aufzunehmen. Es ist robuster und auch bei der Montage einer stärkeren Druckplatte nicht zu schwach - im Gegensatz zu der üblichen Urethanbuchse! Deshalb bieten wir unseren Satz nur mit Kupferbuchse an. Verkauf satzweise.



- 1524-05** Koppelingsvork + montage set (HD)
Ausrückwelle Satz (HD)
- Typ(e) 1 08/60-07/70
- 1524-06** Koppelingsvork + montage set (HD)
Ausrückwelle Satz (HD)
- Typ(e) 1 08/70-07/72
- 1524-07** Koppelingsvork + montage set (HD)
Ausrückwelle Satz (HD)
- Typ(e) 1 08/72-
- 1524-15** Koppelingsvork + montage set (Race)
Ausrückwelle Satz (Race)
- Typ(e) 1 08/60-07/70
- 1524-16** Koppelingsvork + montage set (Race)
Ausrückwelle Satz (Race)
- Typ(e) 1 08/70-07/72

- 1524-25** Koppelingsvork + montage set (HD)
Ausrückwelle Satz (HD)
- Typ(e) 2 08/67-07/70

- 1524-26** Koppelingsvork + montage set (HD)
Ausrückwelle Satz (HD)
- Typ(e) 2 08/70-07/75

- 1524-27** Koppelingsvork + montage set (HD)
Ausrückwelle Satz (HD)
- Typ(e) 2 08/75-

- 1524-35** Koppelingsvork + montage set (Race)
Ausrückwelle Satz (Race)
- Typ(e) 2 08/67-07/70

- 1524-36** Koppelingsvork + montage set (Race)
Ausrückwelle Satz (Race)
- Typ(e) 2 08/70-07/75

Koppelingsvork hendel

Ausrückwellen-Hebel



- 1523-100** Koppelingsvork hendel (HD)
Ausrückwelle Hebel (HD)
- 16mm
 - Typ(e) 1 -07/71
 - Typ(e) 2 09/64-07/75
 - Typ(e) 3 03/65-07/71
 - Typ(e) 181 -07/71



- 1523-200** Koppelingsvork hendel (HD)
Ausrückwelle Hebel (HD)
- 20mm
 - Typ(e) 1 08/71-
 - Typ(e) 2 08/75-07/79
 - Typ(e) 3 08/71-
 - Typ(e) 181 08/71-

Montagestukken voor koppelingsvork

Ausrückwellen-Zubehör

- 1531** Veer koppelingsvork met grote diameter
Rückholfeder Kupplungsarm, großer Durchmesser
- Typ(e) 1 ch.112 20 70 813- 09/71-
- 1531-1** Veer koppelingsvork met kleine diameter
Rückholfeder Kupplungsarm, kleiner Durchmesser
- Typ(e) 1 -ch.112 20 70 812 -09/71
- 1527** Originele montageset koppelingsvork
Original-Montagesatz Ausrückwelle
- Typ(e) 1/Typ(e) 2 16 mm
- 1525** Montageset koppelingsvork met urethaan ringetje
Montagesatz Ausrückwelle, mit Urethanring
- 16 mm
- 1526** Montageset koppelingsvork met urethaan ringetje
Montagesatz Ausrückwelle, mit Urethanring
- 20 mm

4

Afdelingolie

Ölsystem

Oliepomp / hoog debiet

Door de langere tandwielen leveren deze oliepompen een hogere oliedruk en een groter debiet (± 30 % meer). Ideaal voor uw standaard motor of opgevoerde motor. Er zijn 3 verschillende kwaliteiten en een speciale droogcarterpomp.

Verstärkte Ölpumpen

Durch breitere Zahnräder sorgen diese Ölpumpen für einen höheren Öldruck und einen größeren Durchfluss (rund 30 % mehr). Ein Muss für frisierte Motoren. Es gibt drei verschiedene Ausführungen sowie zusätzlich eine spezielle Trockensumpf-Ölpumpe.

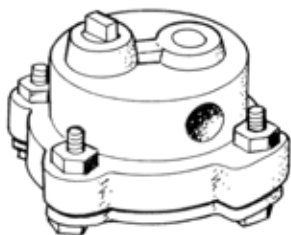

Standaard oliepomp hoog debiet

Standard-Ölpumpe, hoher Durchfluss.

- 1803** Oliepomp met originele 8 mm bouten van 08/66-07/70, waar het nokkenastandwiel gemonteerd is met 3 bouten of klinknagels, ook te gebruiken bij Engle nokkenassen, Eagle enz...
Ölpumpe für 8 mm Stehbolzen, 08/66-07/70, erforderlich für Nockenwellenräder, die mit drei Schrauben befestigt werden, beispielsweise Engle-Nockenwellen.
• Typ(e) 1

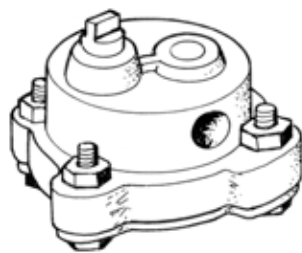

- 1802** Oliepomp met originele 8 mm bouten vanaf 08/71-, waar het nokkenastandwiel gemonteerd is met 4 bouten of klinknagels
Ölpumpe für 8 mm Stehbolzen, 08/71-, erforderlich für Nockenwellenräder, die mit vier Schrauben befestigt werden, beispielsweise Schleicher-Nockenwellen.
• Typ(e) 1/Typ(e) 4

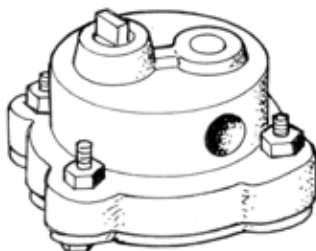

Custom oliepomp hoog debiet

Performance-Ölpumpe, hoher Durchfluss

- 1801** Oliepomp met originele 6 mm bouten 08/60-07/66
Ölpumpe für 6 mm Stehbolzen, 08/60-07/66
• Typ(e) 1

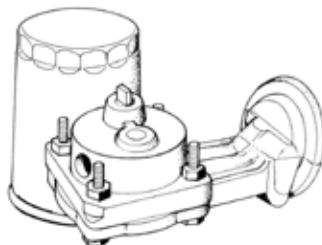

Oliepomp hoog debiet met oliefilter (filterelement)

Filter-Ölpumpe

- 1806** Oliepomp met originele 8 mm bouten 08/66-07/70, waar het nokkenastandwiel gemonteerd is met 3 bouten of klinknagels.
Filter-Ölpumpe für 8 mm Stehbolzen, 08/66-07/70, erforderlich für Nockenwellenräder, die mit drei Schrauben befestigt werden.
• Typ(e) 1

- 1807** Oliepomp met originele 8 mm bouten 08/71-, waar het nokkenastandwiel gemonteerd is met 4 bouten of klinknagels
Filter-Ölpumpe für 8 mm Stehbolzen, 08/71-, erforderlich für Nockenwellenräder, die mit vier Schrauben befestigt werden.
• Typ(e) 1

- 1826** Oliefilterpatroon ter vervanging
Ölfilterpatrone
• Typ(e) 1

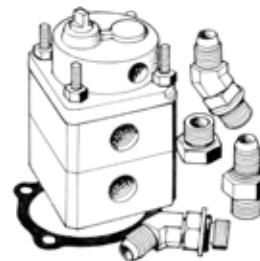

Droogcarteroliepomp

Trockensumpf-Ölpumpe

- 1808** Droogcarteroliepomp, enkel voor zwaar opgevoerde motoren en competitie. Deze pomp is onontbeerlijk bij het maken van een droogcarter smeersysteem.
Trockensumpf-Ölpumpe, nur für Hi-Performance und Renn-Motoren. Diese Pumpe ist unentbehrlich für ein Trockensumpf-System.
• Typ(e) 1



Aluminium oliepomp

Deze oliepompen zijn vervaardigd uit aluminium. Het grote voordeel hiervan is dat de uitzettingscoëfficiënt van de oliepomp en de carter elkaar bijna evenaren. Oliepompen worden geleverd zonder deksel of andere toebehoren. Deze oliepompen zijn zoals origineel en geven dus een standaard debiet. Verkocht per stuk.

Aluminium-Ölpumpe

Diese Ölpumpen sind aus Aluminium. Der große Vorteil dieser Pumpen liegt im etwa identischen Ausdehnungskoeffizient des Gehäuses. Ölpumpen werden ohne Deckel und anderes Zubehör geliefert. Diese Ölpumpen entsprechen den Originalen und verfügen über den Standard-Durchfluß. Verkauf stückweise.

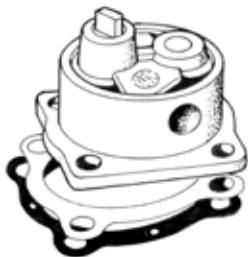

- 1805-08** Oliepomp standaard debiet, aluminium
Aluminium-Ölpumpe, Standard
- Typ(e) 1 12/53-07/67

- 1805-09** Oliepomp standaard debiet, aluminium
Aluminium-Ölpumpe, Standard
- Typ(e) 1 08/67-07/69

- 1805-10** Oliepomp standaard debiet, aluminium
Aluminium-Ölpumpe, Standard
- Typ(e) 1 08/69-07/71

- 1805-11** Oliepomp standaard debiet, aluminium
Aluminium-Ölpumpe, Standard
- Typ(e) 1 08/71-CT/CZ



- 1805-01** Oliepomp afdekplaat origineel
Voor alle oliepompen met 8 mm draadstangen
Ölpumpdeckel, original
Für 8 mm Stehbolzen
- Typ(e) 1



- 1805-500** Oliepompdekselmoer per stuk
Dichtschrabe für Ölpumpe Stück
- M8

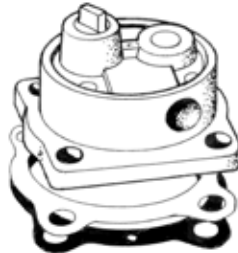

Deze oliepompen zijn hetzelfde als de standaard debiet pompen maar de geven een groter debiet (+25%). Groter debiet heeft het voordeel dat de olie sneller rond gaat en zo minder warm wordt wat ook ten goede komt voor de motor.

Diese Ölpumpen entsprechen den Performance-Modellen, liefern aber einen noch mal höheren Durchfluss (rund 25 % mehr). Mehr Durchfluss heißt, dass das Öl schneller zirkuliert und so weniger warm wird. Ideal für Motoren mit externem Ölkühler.

- 1805-18** Oliepomp groot debiet, aluminium
Hi-Performance Ölpumpe, großer Durchfluss
- Typ(e) 1 08/60-07/67

- 1805-19** Oliepomp groot debiet, aluminium
Hi-Performance Ölpumpe, großer Durchfluss
- Typ(e) 1 08/67-07/69

- 1805-20** Oliepomp groot debiet, aluminium
Hi-Performance Ölpumpe, großer Durchfluss
- Typ(e) 1 08/69-07/71

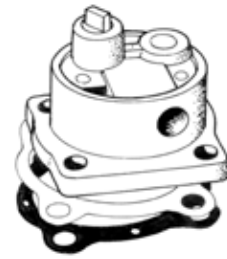

- 1805-21** Oliepomp groot debiet, aluminium
Hi-Performance Ölpumpe, großer Durchfluss
- Typ(e) 1 08/71-

- 1805-01** Oliepomp afdekplaat origineel
Voor alle oliepompen met 8 mm draadstangen
Ölpumpdeckel, original
Für 8 mm Stehbolzen
- Typ(e) 1

Maxiflow oliepomp

Deze oliepompen werden ontworpen in aluminium omdat dit de temperatuur en uitzettingscoëfficiënt van het motorcarter perfect overneemt. Een andere eigenschap is dat deze oliepompen een in- en uitgang hebben waarlangs de olie allemaal moet passeren, waardoor een fullflow omleiding ontstaat.

Maxi Flow Ölpumpe

Diese Ölpumpen sind aus Aluminium. Der große Vorteil dieser Pumpen liegt im etwa identischen Ausdehnungskoeffizient des Gehäuses. Ihr großer Vorteil aber ist die Montage eines Full Flow-Systems, ohne das Gehäuse bearbeiten zu müssen. Der Deckel hat einen Ausgang und einen Eingang, wobei Letztgenannter durch eine separate Bohrung ins Gehäuse führt und nicht in die Pumpe.

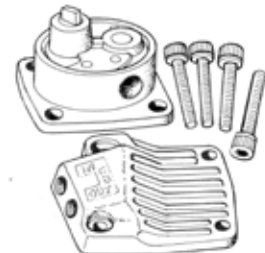

- 1808-10** Maxi Flow oliepomp n°3
Maxi Flow Ölpumpe n°3
- Typ(e) 1 -07/70

- 1808-11** Maxi Flow oliepomp n°3
Maxi Flow Ölpumpe n°3
- Typ(e) 1 08/70-

- 1808-12** Maxi Flow oliepomp n°3
Maxi Flow Ölpumpe n°3
- Typ(e) 4



1808-150 Aansluitnippels voor Maxi oliepompen, per paar
 Verschraubungen Maxi Ölpumpe, Paar
 • Typ(e) 1 / Typ(e) 4

Dichtring in oliepomp van auto-maat

Deze dichtring zit in de oliepomp van een auto-maat. Bij revisie kunnen deze best vervangen worden. Deze houden de motorolie bij de ATF-olie vandaan. Verkocht per stuk en u hebt er 2 nodig per oliepomp.

Dichtring Ölpumpe für Halbauto-matik

Diese Dichtringe sollten bei jeder Überholung ersetzt werden. Sie sorgen dafür, dass sich das Motoröl nicht mit dem Automatik-Getriebeöl mischen kann. Sie benötigen zwei pro Ölpumpe. Verkauf stückweise.



1814 Dichtring in oliepomp van auto-maat
 Dichtring Ölpumpe für Halbauto-matik
 • Typ(e) 1

Oliepompdeksel

Dit deksel is voorzien van een uitgang voor de aansluiting van een oliekoelsysteem "full-flow". Gemaakt uit aluminium en geleverd met afsluitvijzen voor de uitgang van de pomp.

Ölpumpendeckel

Dieser Deckel verfügt über einen Ausgang zum Anschluss des Full Flow-Ölkühlsystems. Hergestellt aus Aluminium und mit Anschlussgewinde am Pumpenausgang.



1805 Oliepompdeksel
 Ölpumpendeckel mit Anschluss

Supplementaire oliecarter

Door dit supplementaire carter kan u 1,7 of 4,5 liter olie extra aan uw motor toevoegen. Hij verhindert dat u een slechte olieaan-zuiging krijgt tijdens bochten en acceleraties. Eveneens verbetert hij de oliekoeling. Alle montagebenodigdheden bijgeleverd.

Ölsumpf

Durch einen Ölsumpf können Sie, je nach Abmessung, 1,7 bis 4,5 Liter mehr Öl in Ihren Motor füllen. Der Sumpf verhindert schlechte Ölsaugung in Kurven und bei Beschleunigung. Außerdem verbessert er gleichzeitig die Ölkühlung. Montagematerial wird mitgeliefert.



1809 Supplementaire carter
 + 1,7 liter, extra dun, met ingebouwde filter
 Ölsumpf
 + 1,7 Liter, extra dünn, mit eingebautem Filter
 • Typ(e) 1

1809-1 Vervangingspakking voor n° 1809
 Ersatzdichtung für #1809
 • Typ(e) 1

1810 Supplementaire carter
 + 1,7 liter, zonder filter
 Ölsumpf
 + 1,7 Liter, ohne Filter
 • Typ(e) 1

1810-500 Supplementair carter
 + 3,3 liter, zonder filter
 Ölsumpf
 + 3,3 Liter, ohne Filter
 • Typ(e) 1

1811 Supplementaire carter
 + 4,5 liter, zonder filter
 Ölsumpf
 + 4,5 Liter, ohne Filter
 • Typ(e) 1

1813 Filter voor 1809 en 1812
 Ersatzfilter für #1809 und #1812
 • Typ(e) 1



Deze kit is zeer nuttig bij opgevoerde motor. Hij verlengt de olie-aanzuigbuis en verzekert olieaanvoer.

Dieses Set ist bei leicht frisierten Motoren gut angebracht. Es verlängert das Öl-Ansaugrohr und garantiert Ölsaugung auch bei Kurvenfahrten und beim Beschleunigen.

1854 Aanzuigkit
 Ölsumpfverlängerung
 • Typ(e) 1

Olieaflaat en filterkit

Deze olieaflaat en filterkit vervangen het origineel carterafdekplaatje onder aan de motor. In deze olie aftap is een filterelement voorzien om een langere levensduur van uw motor te garanderen.

Ölsumpf und Filter Set

Dieses Ölsumpf und Filter Set ersetzt das originale Ölsieb und den Ölablassdeckel. Das Filterelement im Ölsumpf lässt nur gefiltertes Öl and die Hauptlager gelangen.



1812 Olieaflaat + filterkit
 Ölsumpf und Filter Set
 • Typ(e) 1

1813 Filter voor 1812 en 1809
 Ersatzfilter für #1812 und #1809
 • Typ(e) 1

Olieverversing

Alles für den Ölwechsel



1856 Olie afvoerdichtingen voor 25/30 pk
Ölwechsel-Dichtsatz für 24.5/30 PS



1851 Olie afvoerdichtingen
Ölwechsel-Dichtsatz
• 12/13/15/1600, 08/60-



1774 Olie afvoerdichtingen voor motor
Ölwechsel-Dichtsatz
• Typ(e) 4



1774-1 O-ring voor aflatdeksel
O-Ring Ölablassdeckel
• Typ(e) 4



1853-01 Oliezeef 25/30 pk
Ölsieb, 24.5/30 PS

1853 Oliezeef
Ölsieb
• Typ(e) 1 12/13/15/1600, 08/60-

1853-02 Oliezeef
Ölsieb
• Typ(e) 4



1826-100 Oliefilter
Ölfilter
• Typ(e) 4



1857 Moertjes voor bevestiging afvoerplaat M6
onderaan dicht, per stuk verkocht, exact als origineel model
Hutmutter für Ölablassdeckel, M6, entspricht dem Original
Verkauft stückweise.



Deze bout vangt alle schadelijke metalen deeltjes op uit uw olie, hetgeen beschadiging van uw motor vermijdt.

Diese Schraube zieht alle im Öl befindlichen Metallpartikel an und vermeidet so eine Beschädigung des Motors.

1850 Magnetische olie afvoerbout
Magnetische Ölablassschraube



1852-1 Olieverversingskit, compleet 25/30 pk
Ölwechselsatz, komplett 24.5/30 PS

1852 Volledige olie afvoerkit: zeef, afvoerplaat, dichtingen en moertjes inbegrepen.
Ölwechselsatz, komplett
• 12/13/15-1600cc

Oliedrukkits en toebehoren

Deze kit is ontworpen om uw oliedruk te verhogen. Eenvoudig te monteren ter vervanging van de originele veren onder in het carter.

Öldruckregelkolben

Mit diesem Öldruckregelkolben können Sie den Öldruck erhöhen. Einfach zu montieren, ersetzt die Original-Feder im Kurbelgehäuse.



1815 Oliedrukkits
Öldruckregelkolben
• Typ(e) 1 08/60-07/70



1816 Oliedrukkits
Öldruckregelkolben
• Typ(e) 1 08/70-



1819-0 Oliedrukveer afsluitmoer in karter (M18)
Öldrückeinstellschraube im Gehäuse (M18)



1819-001 Afdichtring voor afsluitmoer oliedrukveer
Dichtung für Öldrückeinstellschraube



1819-100 Oliedrukveer riemschijfzijde karter 15.3 x 64 mm
do Brasil
Öldruckfeder Ölpumpseite 15.3 x 64 mm
do Brasil
• Typ(e) 1

Oliedrukcontact

Öldruckschalter



1817 Origineel oliedrukcontact
Öldruckschalter original



1818 Rubber op oliedrukcontact
Gummi Öldruckschalter

Originele oliekoeler

Original-Ölkühler



Passend voor enkelpoorts motoren
vanaf 25/30 pk

Passend für Einkanal-Motoren ab 24.5/30
PS

1829-100 Oliekoeler origineel
Original-Ölkühler
• 1200cc 08/69-

1829 Oliekoeler origineel
D/P
Original-Ölkühler
Doppelkanal
• Typ(e) 1



1823 Oliekoeler steun voor dubbelpoorts
motoren
Ölkühlerflansch für Doppelkanal-
Motoren
• 12/13/15-1600cc



1829-4 Oliekoeler origineel
Original-Ölkühler
• Typ(e) 4



1824-1 Dichtingen voor oliekoeler
per paar
Ölkühlerdichtungen
Paar
• Typ(e) 1 -07/69



1824 Vervangrubbers voor oliekoeler (of
adapter)
4 stuks
Ölkühlerdichtungen
Satz (4 Stück)
• Typ(e) 1 08/69-



1824-200 Oliekoeler verloop pakking set, 8
mm naar 10 mm
Dichtungssatz für Ölkühler, 8 mm
nach 10 mm

Adapter externe koeler

Met deze adapter kan u uw externe koeler
plaatsen. De adapter wordt op de plaats van
de originele koeler gemonteerd.

Ölkühleradapter

Mit diesem Adapter können Sie einen externen
Ölkühler anbringen. Der Adapter wird an Stelle
des Original-Kühlers montiert.



1820 Adapter uitwendige koeler
Ölkühleradapter
• Typ(e) 1

Adapter voor twee oliekoelers

Met dit artikel kan u een 2de oliekoeler extra
op het olie circuit aansluiten. Deze is zonder
probleem monteerbaar op alle modellen met
koeler in de koelkap. Het vraagt een kleine
aanpassing van het plaatwerk bij de modellen
met koeler achter het koelhuis.

Ölkühleradapter

Mit diesem Ölkühleradapter können Sie einen
zweiten, externen Ölkühler zusätzlich neben dem
Serienteil in den Ölkreislauf einbinden. Problem-
los anzubringen bei allen Modellen mit Kühler
im Gebläsekasten. Bei Modellen mit versetztem
Kühler hinter dem Gebläsekasten müssen leichte
Modifizierungen vorgenommen werden.



1821 Dubbele oliekoeler adapter
Ölkühleradapter
• Typ(e) 1

Sandwich adapter

Wanneer u een externe koeler wil op uw Type
4, dan kan u deze adapter tussen de oliefilter-
steun en de oliefilter monteren. Deze adapter
is eveneens bruikbaar in vele andere merken
wagens.

Ölkühleradapter

Dieser Adapter wird bei Typ 4-Motoren zwischen
Ölfilter und Ölfilterhalter geschraubt. Kann auch
bei vielen anderen Fahrzeugmarken verwendet
werden.



1822 Sandwich adapter
Ölkühleradapter
• Typ(e) 4

Supplementaire oliekoeler

Deze bevordert de levensduur van uw motor. Alle oliekoelerkits worden geleverd met oliefilteradapter, externe oliekoeleradapter, olieleiding en alle andere montagebenodigdheden. Er zijn 2 soorten:

- KOELERS MET LEIDINGEN: deze koelers bestaan uit een koperen leiding die spiraalsgewijs doorheen de koeler loopt.
- COMPETITIEKOELERS BESTAANDE UIT PLATEN: waartussen de olie loopt. Door hun vorm wordt de beste koeling bekomen.

Zusätzliche Ölkühler

Ein zusätzlicher Ölkühler sorgt für eine längere Lebensdauer Ihres Motors. Alle Ölkühlersätze werden mit Ölfilteradapter, externem Ölkühleradapter, Ölleitungen und Montagezubehör geliefert. Es gibt zwei Ausführungen:

- KÜHLER MIT LEITUNG: Die Kühler bestehen aus einer Kupferleitung, die spiralförmig durch den Kühler läuft.
- COMPETITION-KÜHLER IN SCHICHTBAUWEISE: Durch diese Form erreicht man die beste Kühlung.



1830 Oliekoelerkit met 6 leidingen
20 x 31 x 6 cm
Ölkühlersatz mit 6 Windungen
20 x 31 x 6 cm

1831 Oliekoelerkit met 8 leidingen
13 x 31 x 9 cm
Ölkühlersatz mit 8 Windungen
13 x 31 x 9 cm



1835 Oliekoelerkit met 96 platen
33 x 28 cm
Ölkühlersatz mit 96 Reihen
33 x 28 cm

1836 Oliekoelerkit met 72 platen
26 x 28 cm
Ölkühlersatz mit 72 Reihen
26 x 28 cm

1837 Oliekoelerkit met 48 platen
19 x 28 cm
Ölkühlersatz mit 48 Reihen
19 x 28 cm

1838 Oliekoelerkit met 24 platen
11 x 28 cm
Ölkühlersatz mit 24 Reihen
11 x 28 cm

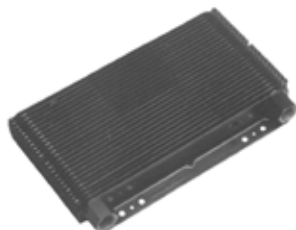

1865 Oliekoeler 24 platen
11 x 28 cm
Ölkühler 24 Reihen
11 x 28 cm

1866 Oliekoeler 48 platen
19 x 28 cm
Ölkühler 48 Reihen
19 x 28 cm

1867 Oliekoeler 72 platen
26 x 28 cm
Ölkühler 72 Reihen
26 x 28 cm

1868 Oliekoeler 96 platen
33 x 28 cm
Ölkühler 96 Reihen
33 x 28 cm

1871 Oliekoeler 72 platen
26 x 28 cm
met ventilator
Ölkühler 72 Reihen
26 x 28 cm
mit Gebläse



1860-100 Aansluitnippel recht 1/2" voor externe oliekoeler, per paar
1/2" Anschlüsse für externen Ölkühler, pro Paar



1872 Thermostaat schakelaar
Thermostatschalter

Koppelstukken

Met deze koppelstukken kan u uw externe koeler op elke gewenste plaats monteren. Noodzakelijk voor montage van n° 1820 en n° 1825.

Verschraubungen

Mit diesen Kupfer-Verschraubungen lassen sich die Leitungen in jedem gewünschten Winkel anbringen. Für die Montage von #1820 und 1825 notwendig.



1860 Aansluitnippel recht met weerhaak-aansluiting
Verschraubung gerade, mit Schlauch-Nippel

1861 Aansluitnippel 90° voor n° 1860
Verschraubung 90°, für #1860

1862 Aansluitnippel 45°
Verschraubung 45°

Olieleidingen

BBT heeft voor u verschillende soorten olieleidingen, dewelke eveneens geschikt zijn voor plaatsen van een externe oliekoeler. Er is keuze tussen versterkte rubber en gewapende leidingen, omvlochten met roestvrij staal.

Ölleitungen

BBT hat verschiedene Ölleitungen im Sortiment, die sich speziell für die Anbringung eines externen Ölkühlers eignen. Man kann zwischen originalen und verstärkten, mit Edelstahl umflochtenen Leitungen wählen.



- 0974** Olieleiding, origineel omvlochten per meter, Duitse kwaliteit
Ölleitung, wie original
Deutsche Qualität, Meterware
- Ø 12 mm



- 0975** Olieleiding, rubber per meter
Ölleitung mit Gewebeeinlage
Meterware
- Ø 13 mm



- 0985** Olieleiding gewapend met roestvrij staal per meter
Ölleitung mit Edelstahl ummantelt
Meterware
- Ø 13 mm



Voor de gewapende leidingen hebben wij voor u bijpassende klemmen van geanodiseerd metaal. Geeft een zeer mooie afwerking! Per stuk verkocht.

Für die stahlummantelten Leitungen haben wir verstärkte, eloxierte Schellen. Verkauf stückweise.

- 0986** Klem rood, olieleiding
Schlauchschele, rot, für Ölleitung



- 0987** Klem blauw, olieleiding
Schlauchschele, blau, für Ölleitung

Oliefiltersteun

Wanneer u een oliefilter op uw motor wil plaatsen, dan kan u dat met deze steun. Overal te plaatsen d.m.v. 3 schroeven.

Ölfilterhalter

Wenn Sie einen Ölfilter verwenden möchten, benötigen Sie diese Halterung. Überall mittels drei Schrauben anzubringen.



- 1825** Oliefiltersteun
Ölfilterhalter

- 1826** Oliefilter voor n° 1825
Ölfilter für #1825

NOS Fram oliefilterkit

NOS Fram Ölfilter-Satz



- 9500** N.O.S. Fram oliefilterkit
N.O.S. Fram Ölfilter-Satz

- 9501** Vervanging oliefilter patroon
Ersatz-Ölfilterpatrone



- 9502** Olieleidingen voor BBT #9500
Ölleitungen für BBT #9500

Oliethermostaat

Wanneer uw motor uitgerust is met een externe oliekoeler, dan kan u deze oliethermostaat plaatsen, zodanig dat de motor sneller op bedrijfstemperatuur komt. Hij treedt in werking vanaf 82°C, hetgeen een optimale smering verzekert.

Ölthermostat

Wenn Ihr Motor mit einem externen Ölkühler versehen ist, können Sie dieses Ölthermostat anbringen, damit der Motor schneller auf Betriebstemperatur kommt. Ab 82° öffnet es und lässt das Öl durch den großen Ölkreislauf und den externen Ölkühler zirkulieren.



- 1870** Oliethermostaat
Ölthermostat

Gechromeerd olievlustuk

Identiek aan origineel, maar gechromeerd. Er bestaan 2 modellen olievlustuk:
- met ventilatiepijp, uitsluitend voor generator steun
- Zonder ventilatiepijp, voor alle modellen, behalve voor 25/30 pk motoren.

Öleinfüllstutzen, verchromt

Identisch mit dem Original, aber verchromt. Es gibt zwei Modelle von Öleinfüllstutzen.
- Mit Entlüftungsrohr
- Ohne Entlüftungsrohr, für alle Modelle außer für 24.5/30 PS Motoren.



- 1848** Olievlustuk met pijp
Öleinfüllstutzen mit Entlüftungsrohr
- 12/13/15-1600cc



- 1880** Rubber voor afvoerpijp, onderaan
Gummi für Entlüftungsrohr, unten
- 12/13/15-1600cc



- 1881** Doorvoerrubber doorheen plaatwerk voor afvoerpijp
Durchführung Entlüftungsrohr/Motorverblechung
- 12/13/15-1600cc



- 1849** Olievulstuk zonder pijp
Öleinfüllstutzen ohne Entlüftungsrohr
- 12/13/15-1600cc



- 1849-5** Bevestigingsmoer olievlhuis
Holschraube für Öleinfüller
- 12/13/15-1600cc



- Öldeckel**
Diese Deckel passen auf alle originalen Typ 1-Einfüllstutzen.



- 1847-250** Olievuldop dichting, origineel
Öldeckel-Dichtung, original
- 12/1600cc Typ(e) 1 -79
 - Typ(e) 14
 - Typ(e) 2 -07/79



- 1849-400** Dichting onder olievlstuk
Dichtung Hohlsschraube
- 12/13/15-1600cc



- 1894-500** Pakking carterontluchting
Dichtung Entlüftung Gehäuse
- Typ(e) 4 -07/79



Deze kleine slang in de vorm van een elleboog zorgt voor de verbinding tussen het luchtfilterhuis en de carterontluchting. Door het vele koud en warm worden, zal deze snel verduren en door zijn speciale vorm moet men de originele terug aanschaffen. Verkocht per stuk.

Dieser kleine Schlauch verbindet die originale Kurbelgehäuseentlüftung mit dem Ölbad-Luftfilter. Durch das häufige Aufwärmen und Abkühlen verschleißt dieser Schlauch sehr schnell. Seine spezielle Form und extreme Biegung sorgt dafür, dass man nur den dafür vorgesehenen Schlauch verwenden kann. Verkauf stückweise.

- 1895** Carter ontluchtingsslang
Schlauch für Kurbelgehäuseentlüftung
- Typ(e) 1 08/71-
 - Typ(e) 14 08/71-

Oliedop

Deze doppen passen op alle vulstukken van originele Type 1.



- 1847** Oliedop (rond), chroom
Öldeckel halbrund, verchromt
- 12/13/15-1600cc



- 1847-1** Originele oliedop, chroom
Öldeckel original, verchromt
- 12/13/15-1600cc



- 1847-500** Olievuldop pvc, zwart
Öldeckel schwarz Plastik
- 12/13/15-1600cc

Geventileerd olievlstuk

U kunt eenvoudig uw origineel olievlstuk vervangen door één uit aluminium. Deze is voorzien van een uitgang voor de carterontluchting om deze te verbinden met de luchtfilter of met set n°1896. Leverbaar in verschillende kleuren. Zonder probleem monteerbaar op de generator of alternator steun.

Öleinfüllstutzen mit Entlüftung

Sie können leicht den originalen Öleinfüllstutzen durch einen aus Aluminium ersetzen. Er ist mit einen Anschluss für die Kurbelgehäuseentlüftung versehen, um sie mit dem Ölbad-Luftfilter oder mit Set #1896 zu verbinden. In verschiedenen Farben lieferbar. Problemlos auf dem Lichtmaschinenfuß (egal ob Gleichstrom oder Drehstrom) anzubringen.



- 1845** Olievlstuk, gepolierd
Öleinfüllstutzen, poliert
- 12/13/15-1600cc

- 1875** Olievlstuk, rood
Öleinfüllstutzen, rot
- 12/13/15-1600cc

- 1877** Olievlstuk, geel
Öleinfüllstutzen, gelb
- 12/13/15-1600cc

- 1878** Olievlstuk, zwart
Öleinfüllstutzen, schwarz
- 12/13/15-1600cc



- 1845-100** Olievlpijp vertikaal aluminium
Öleinfüllstutzen vertikal, Aluminium
- 12/13/15-1600cc

1844 Vervangdop
Ersatzdeckel
• 12/13/15-1600cc

1846 Vervang o-ring, deksel
Ersatz O-Ring für Deckel
• 12/13/15-1600cc

1846-1 Vervang o-ring, onderaan
Ersatz O-Ring, unten
• 12/13/15-1600cc

1846-200 Dichtring voor dop van #1845-100
Dichtring für Kappe #1845-100
• 12/13/15-1600cc

Olievuller ontluhtingskit

Deze ontluhtingskit wordt gemonteerd op de plaats van het olievulstuk en bestaat uit een alu huis waarin de carterdampen terug worden omgezet in olie en terug naar de carter gaat. Op dit alu huis is ook een dop voorzien voor het vullen van uw motor met olie. Door dat deze dop anders staat dan origineel is het nu veel gemakkelijker om de motor te vullen met olie.

Öleinfüllstutzen mit Gehäuseentlüftung

Dieser Öleinfüllstutzen mit Gehäuseentlüftung wird anstelle des originalen Stutzen montiert und besteht aus Aluminium. Einfache Befüllung des Motors durch anders angeordneten Verschluss. Verkauf stückweise.



1897 Olievuller ontluhtingskit
Öleinfüllstutzen mit Gehäuseentlüftung

Carterontluhtingskit

Deze kit geeft een uitstekende carterventilatie. Deze wordt aangesloten op de kleppendeckels en aan de luchtfilter. De kit is voorzien van een extra filter om de olie tegen te houden die uw luchtfilter zou kunnen vervuilen. Het ontluhtingsbakje is gemaakt uit gepolijst aluminium.

Gehäuseentlühtungs-Satz

Dieses Set ermöglicht eine verbesserte Gehäuseentlüftung. Die Schläuche werden an den Ventildeckeln und dem Luftfilter angebracht. Dieses Set beinhaltet einen Filter, der den Luftfilter beziehungsweise den Vergaser vor dem Verschmutzen mit Öl schützt. Die Entlühtungsbox ist aus poliertem Aluminium.



1896 Carterontluhtingskit
Gehäuseentlühtungs-Satz



1896-100 Carter ontluhtingsfilter
Gehäuseentlühtungsfilter

AMPCO lubricator

De laatste jaren is de loodhoudende benzine verdwenen bij de tankstations, in de jaren '70 was dit al het geval in USA en hebben ze toen een kit ontwikkeld om het smeer effect van de benzine op te vangen door de olie mee te vernevelen onderaan de carburator. Het voordeel van deze kit is niet enkel dat je dus met de 25/30 pk motoren op loodvrij kan rijden zonder problemen, maar de prestatie zal ook verbeteren omdat de cilinderkoppen een smering krijgen waardoor de kleppen, klepveren, zuiger, cilinderwanden steeds gereinigd en gesmeerd worden. De levensduur van de motor zal verlengen en ook de prestaties van de motor zullen verbeteren. Het olie verbruik zal ook afnemen. Verkocht per kit voor 1 motor.

AMPCO Schmiervoorrichtung

Die letzten Jahre ist verbleites Benzin nicht mehr erhältlich. Das war schon in den 70er Jahren in den USA der Fall, weswegen man dort einen Zerstäuber entwickelte, der durch in das Saugrohr eingespritztes Öl den Schmiereffekt des Bleis ersetzen sollte. Nachdem das Gemisch aus dem Vergaser austritt, wird es mit einem Ölnebel versetzt und gelangt in den Brennraum. Dort soll das Öl die heiklen Stellen (beispielsweise die Ventilsitzringe) schmieren. Das soll die Lebensdauer des Motors verlängern und den Ölverbrauch verringern. Außerdem soll man damit problemlos 24.5/30 PS Motoren mit bleifreiem Benzin fahren können. Verkauf satzweise.



2199 AMPCO lubricator
AMPCO Schmiervoorrichtung

Oliepeilstok

Ölpeilstab



1841-100 Oliepeilstock STD (origineel)
Ölpeilstab standard, original
• 12/13/15-1600cc



- 1841** Oliepeilstok STD (chrom)
Ölpeilstab standard, verchromt
- 12/13/15-1600cc



- 1840** Extra lange oliepeilstok
Ölpeilstab extra lang
- 12/13/15-1600cc



- 4620** Billet oliepeilstok
Ölpeilstab Billet-Aluminium
- 12/13/15-1600cc

Omschakelingskit voor oliepeilstok

Wil u een Type 3 motor in uw kever plaatsen, dan hebt u deze set nodig voor het plaatsen van een oliepeilstok.

Verschlussplatte Typ 3 Ölpeilstab

Wenn Sie einen Typ 3 Motor in Ihren Käfer einbauen wollen, brauchen Sie eine dieser beiden Verschlussplatten.



- 1842** Olieafdekplaatje van een Type 3 carter
Verschlussplatte für Typ 3 Ölpeilstab (für Universalgehäuse)



- 1843** Oliepeilstokadapter voor de bouw van Type 3 naar Type 1
Verschlussplatte mit Typ 1 Peilstab-Adapter (für Typ 3-Gehäuse)

Rubber verbinding voor oliepeilstok

Manschette Öleinfüllstutzen



- 7871** Rubber verbinding voor oliepeilstok
Manschette Öleinfüllstutzen
- Typ(e) 3



- 1885** Rubber verbinding voor oliepeilstok
Manschette Öleinfüllstutzen
- Typ(e) 4

VDO olietemperatuurzender

Deze adapter laat toe 2 zenders te monteren op de plaats waar het oliedrukcontact wordt gemonteerd.

Adapter für VDO Öltemperatur-Geber

Dieser Adapter ermöglicht es, an der Stelle des Öldruckgebers im Gehäuse zusätzlich noch einen Temperaturegeber zu installieren.



- 2601** VDO olietemperatuurzender
VDO Öltemperatur-Geber

- 2600** VDO adapter voor n° 2601
Adapter für VDO Öltemperatur-Geber #2601

5

Niet beschikbaar in deze editie

Nicht verfügbar in dieser Ausgabe

6

Benzine en inlaat Gemischaufbereitung und Zubehör

Brandstofleiding

BBT stelt u 2 brandstofleidingen voor:
Zoals origineel, zwart rubber, met katoen
Gewapend: omvlochten met roestvrij staal.

Brennstoffleitung

BBT bietet zwei Versionen von Brennstoffleitungen an:
Textilummantelt, aus schwarzem Gummi, original
Stahlummantelt
Meterware



0970 Benzineleiding origineel
per meter
Benzinleitung, original
Meterware
• Ø 5.5 mm

0971 Benzineleiding origineel
per meter
Benzinleitung, original
Meterware
• Ø 6 mm

0973 Benzineleiding
per meter
Benzinleitung
Meterware
• Ø 7.5 mm



0973-2 Benzine aansluiting
Verschraubung gerade, für Benzinleitung
• Ø 7.5 mm

0972 Vacuümleiding
per meter
Unterdruckleitung
Meterware
• Ø 3.5 mm



0980 Benzineleiding, omvlochten door staal
per meter
Benzinleitung, stahlummantelt
Meterware
• Ø 5.5 mm



Voor de gewapende leidingen hebben we speciale luchtvaartklemmen! Voor een mooie afwerking.

Für die stahlummantelten Leitungen haben wir verstärkte Schellen.

0981 Klem, rood
per stuk
Schlauchschelle, Econ-o-fit, rot
Stück

0982 Klem, blauw
per stuk
Schlauchschelle, Econ-o-fit, blau
Stück



0970-1 T-stuk benzineleiding klein
T-Stück Benzinschlauch (klein)
• Ø 5.5 mm

0971-2 T-stuk benzineleiding groot
T-Stück Benzinschlauch (groß)
• Ø 7.5 mm

Brandstoffilters

Oudere wagens hebben soms problemen met vervuilde benzinetanks. Deze filters beschermen uw carburatoren tegen vuildeeltjes. Naast de universele filter heeft BBT ook glazen filters met verchroomde uiteinden. Deze filters zijn uitwasbaar. Meet de diameter van uw benzineleidingen alvorens te bestellen.

Brennstoff Filter

Ältere Wagen hatten früher Probleme mit verschmutztem Benzin. Diese Filter schützen Ihren Vergaser vor Schmutzpartikeln. Neben dem Universal-Filter liefert BBT auch einen auswasbaren Filter aus Glas mit verchromter Fassung. Bei Bestellung bitte Durchmesser der Benzinleitung mit angeben.



1695 Universele benzinefilter
Benzinfilter universal



Deze filter is gemonteerd naast de pomp vooraan onder de benzinetank.

Der Filter wird neben der Pumpe vorn unter dem Benzintank montiert.

1696 Benzinefilter (vierkant model) voor Type 1 Amerikaanse injectie.
Benzinfilter Einspritzanlage (viereckiges Modell) für Typ 1
Für USA-Einspritzmodelle



1692 Filter voor Ø 10 mm
chrom
demonteerbaar
Benzinfilter, Ø 10 mm, verchromt

1693 Filter voor Ø 8 mm
chrom
demonteerbaar
Benzinfilter, Ø 8 mm, verchromt

1694 Filter voor Ø 6 mm
chrom
demonteerbaar
Benzinfilter, Ø 6 mm, verchromt

Benzinepomp

Naast de originele benzinepompen heeft BBT voor u een elektrische pomp. Voor sterk opgevoerde motoren met turbo of injectie hebben we roterende benzinepompen (met benzine-retour naar de tank). Alle andere benzinepompen voor originele 25/30 pk of competitiepompen (bv. Holley) zijn verkrijgbaar op bestelling.

Benzinpompen

Neben den originalen, mechanischen Benzinpumpen hat BBT für Sie auch elektrische Pumpen. Für stark getunte Motoren mit Aufladung oder Einspritzung haben wir elektrische Benzinpumpen mit Rückleitung in den Tank. Alle anderen Benzinpumpen für originale 24.5/30 PS oder Hochleistungs-Pumpen (z.B. Holley) sind auf Bestellung erhältlich.



1685-05 Benzinepomp
Voor motor met alternator en aandrijf-
fas 100 mm
Benzinpumpe
Für Motoren mit Drehstromlichtmaschine und Benzinpumpenstößel mit 100 mm Länge
• 12/13/15-1600cc



1685-06 Benzinepomp
Voor motor met generator en aandrijf-
fas 108 mm
Benzinpumpe
Für Motoren mit Drehstromlichtmaschine und Benzinpumpenstößel mit 108 mm Länge
• 12/13/15-1600cc



1686-100 Elektrische benzinepomp, Pierburg
Elektrische Benzinpumpe, Pierburg
• 6V/12V



1686 Elektrische benzinepomp
Elektrische Benzinpumpe



Deze regelaar wordt geplaatst tussen de benzinepomp en de carburator. Hij voorkomt dat de carburator overloopt door te hoge benzinedruk. De carburators zoals Zenith, Weber, ... vereisen 0,2 bars MAX.

Dieser Regler sitzt zwischen Benzinpumpe und Vergaser. Er verhindert ein Überlaufen des Vergasers bei zu hohem Benzindruck. Vergaser wie Zenith, Weber, etc. ... erfordern maximal 0,2 bar.

1689 Benzinedrukregelaar
Benzindruckregler



0973-2 Benzine aansluiting Ø 7.5 mm
voor 1686/1689
Verschraubung gerade, Ø 7,5 mm, für Benzinleitung
für #1686 und 1689



2171 Benzinepomp, roterend, hoge druk,
(voor turbo of injectie)
Elektrische Hochdruck-Benzinpumpe, für Motoren mit Aufladung oder Einspritzanlage

Revisieset benzinepomp

Membraan en alle nodige rubbers inbegrepen.

Revisionsatz

Membrane und alle notwendigen Dichtungen inbegriffen.



1685-10 Revisieset benzinepomp, 25/30 pk
(gegoten voet)
Reparatursatz Benzinpumpe 24.5/30 PS



1685-11 Revisieset benzinepomp
Reparatursatz Benzinpumpe
• Typ(e) 1 08/60-07/65



1685-12 Revisieset benzinepomp
Revisionsatz Benzinpumpe
• Typ(e) 1 08/65-

Aandrijfstang benzinepomp

Er bestaan verschillende lengtes van aandrijf-
stangen voor benzine-pompen.

Benzinpompen-Stößel

Die Benzinpompen-Stößel gibt es in verschiede-
nen Längen.



1684 Aandrijfstang benzinepomp
108 mm lang
Benzinpompen-Stößel
108 mm lang
• 12/13/15-1600cc

1684-01 Aandrijfstang benzinepomp
100 mm lang
Benzinpompen-Stößel
100 mm lang
• 12/13/15-1600cc

Benzinepompvoet en pak- kingen

Benzinpompenfuß und Dichtun- gen



Deze bakelieten benzinepompvoet
wordt tussen benzinepomp en carter
geplaatst, net als origineel.

*Dieser Benzinpompenfuß aus Bakelit wird
wie im original zwischen Benzinpumpe
und Gehäuse angebracht.*



1690-100 Benzinepompvoet 25/30 pk
Benzinpompenfuß 25/30 PS



1690 Benzinepompvoet
Benzinpompenfuß
• 12/13/15-1600cc



1690-90 Pakking onder benzinepompsteun
Dichtung Benzinpompenfuß, unten
• 12/13/15-1600cc



1690-91 Pakking boven benzinepompsteun
Dichtung Benzinpompenfuß, oben
• 12/13/15-1600cc



1691 Afdekplaatje voor de originele
bevestigingsplaats van de benzi-
nepomp.
*Abdeckplatte für Benzinpumpenöff-
nung*
• 12/13/15-1600cc



1691-100 Billet afdekplaat benzinepompgat
"Bugpack"
*Abdeckplatte aus Billet-Aluminium
für Benzinpumpenöffnung
"Bugpack"*
• 12/13/15-1600cc

Benzinepompsteun

Deze steun wordt tussen de benzinepomp en
de carter van een Type 4 motor gebruikt.

Abstandsflansch Benzinpumpe

*Dieser Abstandsflansch wird gebraucht zwischen
der Benzinpumpe und dem Typ 4 Motoreng-
häuse.*



1690-4 Benzinepompsteun
Abstandsflansch Benzinpumpe
• Typ(e) 4

Inlaatcollector

Ansaugbrücken



2109-2 31 PICT Inlaatcollector
Ansaugbrücke 31 PICT
• Typ(e) 1



2109-1 31 PICT inlaatcollector 1600cc,
enkelpoorts
*Ansaugbrücke 31 PICT, 1600 cc,
Einkanal*
• Typ(e) 1

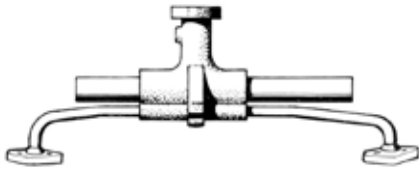

2109 34 PICT inlaatcollector
Ansaugbrücke 34 PICT
• Typ(e) 1



2109-500 Inlaatcollector "Split" 30/31/34 PICT
Ansaugbrücke mit optimierter Gemischführung, 30/31/34 PICT
• Typ(e) 1

Adapter 31 pict - 34 pict

Deze adapter kan gemonteerd worden onderaan de carburator om van 31 pict naar 34 pict te gaan.

Adapter 31 PICT auf 34 PICT

Dieser Adapter kann auf Ansaugbrücken für 31 PICT-Vergaser montiert werden, um den größeren 34 PICT-Vergaser aufzunehmen.



2141-9 Adapter 31 PICT - 34 PICT
Adapter 31 PICT auf 34 PICT
• Typ(e) 1

Originele carburator

Originalvergaser



2141 Carburator
Vergaser
• Typ(e) 1 31 PICT



2142 Carburator
Vergaser
• Typ(e) 1 34 PICT-3



2183-01 Carburator, 32/34 PDSI, Links
Vergaser Solex 32/34 PDSI, links
• Typ(e) 4



2183-02 Carburator, 32/34 PDSI, Rechts
Vergaser Solex 32/34 PDSI, rechts
• Typ(e) 4

Revisiesets voor originele carburatoren

Deze set omvat alle rubbers en membranen van de carburator.

Dichtsatz für Originalvergaser

Dieser Satz enthält alle Dichtungen und Membrane für einen Vergaser.



2129 Volledige dichtingset voor carburator
Dichtsatz für Vergaser
• Solex 28 PCI



2130 Volledige dichtingset voor carburator (niet voor PICT 4!)
Dichtsatz für Vergaser (nicht PICT 4!)
• Solex 28 - 34 PICT-3



2130-1 Volledige dichtingset voor carburator
Dichtsatz für Vergaser
• 34 PICT-4

2130-2 Volledige dichtingset voor carburator met dubbele carburator (1 zakje = 1 carburator)
Dichtsatz für Vergaser von Zwei-Vergaser-Anlagen (Eine Packung = ein Vergaser)
• Solex 32-PDSIT-2/3
• Typ(e) 3

2130-3 Volledige dichtingset voor carburator (1zakje = 1 carburator)
Dichtsatz für Vergaser von Zwei-Vergaser-Anlagen (Eine Packung = ein Vergaser)
• 34 PDSIT-2/3
• Typ(e) 4

Spruitstukdichtingen

Saugrohrdichtungen



- 2110** Rubberdichtung tussen inlaatpijp en de aluminium bochten dubbele inlaat, per stuk
Saugrohrmanschette
Für Doppelkanal-Ansaugbrücken, Stück
- 13-1600cc



- 2113** Klemmen voor rubbers inlaatspruitstuk per zijde
Schellen für Saugrohrmanschette
Paar (für eine Seite)
- 13-1600cc



- 2131** Dichting in dichtingpapier Tussen spruitstuk en cilinderkop dubbelpoorts, ideaal om op maat te maken per paar
Dichtung aus Dichtpappe, zwischen Saugrohr und Zylinderkopf, für Doppelkanal, ideal um auf Maß zuschneiden
Paar
- 13-1600cc



- 2132** Aluminium dichting tussen spruitstuk en cilinderkop dubbelpoorts per stuk
Dichtung aus Aluminium, zwischen Saugrohr und Zylinderkopf, für Doppelkanal
Stück
- 13-1600cc



- 2133** Dichting tussen carburator en spruitstuk
 tussen carburator en spruitstuk
Dichtung Vergaser
zwischen Vergaser und Ansaugbrücke
- 28 - 31 PICT



- 2134** Dichting tussen carburator en spruitstuk
 tussen carburator en spruitstuk
Dichtung Vergaser
zwischen Vergaser und Ansaugbrücke
- 34 PICT



- 2135-050** Pakking onder carburator
Dichtung Vergaser
zwischen Vergaser und Ansaugbrücke
- Typ(e) 4



- 2132-450** Pakking onder spruitstuk
Dichtung Ansaugrohr, zwischen Saugrohr und Zylinderkopf
- Typ(e) 4 1700cc

- 2132-460** Pakking onder spruitstuk
Dichtung Ansaugrohr, zwischen Saugrohr und Zylinderkopf
- Typ(e) 4 18/2000cc



- 2132-5** Dichting tussen spruitstuk en cilinderkop
Dichtung Ansaugrohr, zwischen Saugrohr und Zylinderkopf
- Typ(e) 4

Vervangstukken originele carburatoren

Wij hebben voor u de meest slijtage gevoelige onderdelen .

Ersatzteile Originalvergaser

Wir haben für Sie die Teile vorrätig, die am häufigsten kaputtgehen.



- 2112** Cut-of relais, 12V
Leerlaufabschaltventil, 12V
- Typ(e) 1 -07/69



- 2111** Cut-of relais, 12V
Leerlaufabschaltventil, 12V
- Typ(e) 1 08/69-



- 2115** Veer voor originele carburator
Vergaser-Rückholfeder
- 28 - 34 PICT



- 2145** Choke element ter vervanging
 12V
Startautomatik für Originalvergaser
 12V
- 30/31/34 PICT



- 2145-1** Choke element
 6V
Startautomatik für Originalvergaser
 6V
- 30/31/34 PICT



- 0970** Benzineleiding, origineel model per meter
Benzinleitung, original Meterware
• Ø 5,5 mm

- 0971** Benzineleiding per meter
Benzinleitung Meterware
• Ø 6 mm

- 0972** Vacuümleiding per meter
Unterdruckleitung Meterware
• Ø 3,5 mm

Een verwarmend jasje voor uw inlaatspruitstuk

Tijdens de wintermaanden hebben veel kevers problemen met het bevroren van de inlaatcollector. De motor draait dan onregelmatig of valt zelfs stil. Ook een hoger benzineverbruik is het gevolg. Meestal zijn deze problemen te wijten aan een slecht werkende voorverwarming van het inlaatspruitstuk. Omdat het tijdens de winter zeker niet aangenaam is om te knutselen aan uw wagen en ook omdat bepaalde onderdelen duur zijn, heeft BBT dit elektrisch verwarmbaar jasje voor uw inlaatspruitstuk. Dit is zelf snel te monteren zonder speciaal gereedschap. Een snelle en economische oplossing.

Ansaugrohr-Heizmantel

Während der Wintermonate haben viele Käfer Probleme mit dem Einfrieren des Vergasers. Der Motor läuft dann unruhig oder geht sogar kaputt. Auch ein höherer Benzinverbrauch kann die Folge sein. Meistens gehen diese Probleme auf eine schlecht funktionierende Vorwärmung des Ansaugrohrs zurück. Da es im Winter nicht viel Spaß macht zu schrauben und da einige Ersatzteile auch teuer sind, hat BBT diesen elektrischen Heizmantel für das Ansaugrohr im Programm. Sie ist einfach und ohne spezielle Werkzeuge zu montieren. Eine schnelle und ökonomische Lösung.



- 2139** Elektrische mantel voor inlaatspruitstuk
Ansaugrohr-Heizmantel

Luchtfilter

Luftfilter



- 2149-1** Luchtfilterhuis Mexico
Luftfiltergehäuse Mexiko
• Typ(e) 1 08/72-



- 2149** Luchtfilterelement
Luftfilter
• Typ(e) 1 08/72-



- 2148** Luchtfilterelement
Luftfilter
• Typ(e) 2 08/72-



- 2146** Inlaat rubber injectie
Gummiansaugstutzen Einspritzung
• Typ(e) 1



- 2147** Rubber buis tussen carburator en luchtfilter
Luftansaugrohr zwischen Vergaser und Luftfilter
• Typ(e) 14
• Typ(e) 2 08/70-
• Typ(e) 181



2147-100 Rubber buis tussen carburator en luchtfilter
Luftansaugrohr zwischen Vergaser und Luftfilter
 • Typ(e) 2 08/63-07/67
 • Typ(e) 14 08/65-07/66



2147-500 L-aansluiting voor centraal CO-afstelsysteem
Verbindungskrümmen für zentrale CO-Einstellung
 • Typ(e) 4



2150 Gechromeerde luchtfilter Camembert model
Sportluftfilter, verchromt



2152 Gechromeerde luchtfilter met louvers
Sportluftfilter, verchromt mit Louvern



2153 Gechromeerde luchtfilter zeer laag voor Buggy en of Speedster
Sportluftfilter, verchromt sehr niedrig (ideal für Buggy oder Speedster)



2154 Gechromeerde luchtfilter kegelvormig "Pod"-stijl
Sportluftfilter, verchromt kegelförmig

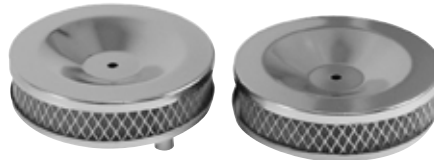

2159 Gechromeerde luchtfilter, voor dubbele carburator per paar
Sportluftfilter, verchromt, für Zwei-Vergaser-Anlagen Paar
 • Typ(e) 3



2155 Rechthoekige luchtfilter per stuk
Luftfilter, rechteckig Stück
 • DCNF



2157 Rechthoekige luchtfilter voor progressieve carburator
Luftfilter, rechteckig, für Weber-Registervergaser
 • DGV/DGAV



2158 Rechthoekige luchtfilter
Luftfilter, rechteckig
 • IDF/ DRLA 36 - 48



9515 Luchtfilter
Luftfilter, oval, klassische Maschen-Optik
 • IDF/ DRLA 36 - 48



2158-010 Luchtfilter ovaal
Luftfilter, oval
 • IDF/ DRLA 36 - 48

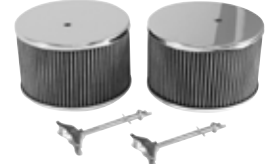

2180-5 Vervang-luchtfilter, volledig voor Kadron carburator
Ersatzluftfilter (komplett) für Kadron-Vergaser, Paar



2156-01 Ovaal vervang-filterelement voor originele Dellorto filter
Ersatzfiltereinsatz, oval für originale Dellorto-Luftfilter

OKRASA kit

Dankzij Wolfsburg West kan je uw 25/30 pk motor tunen met deze Okrasa stijl kit. Geleverd met originele stijl gasbediening of met een aangepaste CSP gasbediening. We hebben er ook voor gekozen om enkele losse onderdelen in ons gamma te nemen om klanten die een originele incomplete kit hebben te helpen. Andere losse onderdelen zijn apart leverbaar op bestelling. Kits verkocht voor 1 motor.

OKRASA Style Kit

Dank Wolfsburg West können Sie Ihren 24.5/30 PS Motor wieder zeitgenössisch frisieren, mit einer Zwei-Vergaser-Anlage nach OKRASA Vorbild. Wird geliefert mit originalem Gasgestänge oder angepaßtem CSP-Gasgestänge. Wir haben uns außerdem dazu entschlossen, einige Einzelteile dieser Anlage ins Programm aufzunehmen, sodass wir auch Kunden weiterhelfen können, die unvollständige originale OKRASA Kits besitzen. Andere Teile sind gesondert auf Bestellung lieferbar. Die Kits werden satzweise für je einen Motor verkauft.



5300 Okrasa stijl kit 25/30 pk OE gasbediening
OKRASA Style Kit 24.5/30 PS, origineles Gasgestänge



5301 Okrasa stijl kit 25/30 pk CSP gasbediening
OKRASA Style Kit 24.5/30 PS, CSP-Gasgestänge



2101-000 Inlaatcollectors Okrasa stijl per paar
Saugrohre OKRASA Style Paar



2101-050 Vacuumbuis tussen inlaatspruitstukken Okrasa stijl set
Unterdruckleitung zwischen den OKRASA Style Saugrohren Satz



2132-250 Pakking onder spruitstuk Okrasa stijl per paar
Dichtung unten OKRASA Style Saugrohren Paar



2133-500 Pakking onder carburator Solex 32 PBIC / Okrasa per paar
Dichtung Vergaser Solex 32 PBIC / OKRASA, zwischen Vergaser und Saugrohr Paar



2151-500 Okrasa stijl luchtfilter aanzuigbochten per paar
Ansaugrohrbögen OKRASA Style für Karmann Ghia Paar



2151-000 Luchtfilter Okrasa stijl per stuk
Luftfilter OKRASA Style Stück



2189-250 Gascommande kit Okrasa stijl (OE)
Gasgestänge OKRASA Style



0978-500 Benzine leiding tussen benzinepomp en carburator Okrasa stijl
Benzinleitung von Benzinpumpe zu den Vergasern für OKRASA Style Kit

Weber deluxe kit

Deze kit heeft zowel de voordelen van een enkele als een dubbele carburator. Voor het rijden in de stad, met laag toerental, is het beter een kleine carburator te hebben voor de soepelheid. Deze kleine carburator heeft een gasklep van 32 mm. Als u sportief wil rijden is het beter een grotere carburator te hebben. Wanneer u het gaspedaal dus verder indrukt opent zich pas de 2de gasklep van 36 mm. Deze kit omvat: carburator, spruitstuk, luchtfilter en alle montagebenodigdheden.

Weber Deluxe Kit

Dieses Set enthält: Montagematerial, Ansaugbrücke, Luftfilter und Vergaser. Das besondere an dieser Gemischfabrik: Sie verfügt sowohl über die Vorteile eines Einfach- als auch über die eines Doppelvergaser. So ein Registervergaser verfügt über zwei Drosselklappen, in diesem Fall eine mit 32 mm Durchmesser und eine mit 36 mm Durchmesser. Bei niedrigen Drehzahlen öffnet sich nur die kleinere Drosselklappe, was für eine gute Elastizität sorgt. Erst bei höheren Drehzahlen wird auch die zweite Klappe geöffnet und die volle Leistung ist verfügbar.

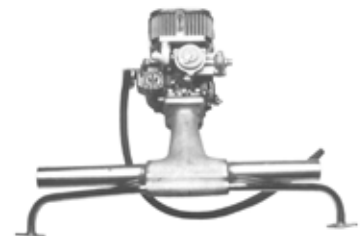

2120 Progressieve Weber kit
Weber Deluxe Kit mit Registervergaser
• Typ(e) 1

2121 Progressieve Weber kit
Weber Deluxe Kit mit Registervergaser
• Typ(e) 4

2103 Inlaat collector voor 32/36 progressieve Weber
Ansaugbrücke für 32/36 Weber-Registervgaser
• Typ(e) 1

2182-0 Carburator 32/36 progressieve Weber
32/36 Weber-Registervgaser



2157 Rechthoekige luchtfilter voor progressieve carburator
Luftfilter, rechteckig, für Weber-Registervgaser
• DGV/DGAV

2120-1 Choke element ter vervanging voor de progressieve Weber
Startautomatik für Weber-Registervgaser

2120-2 Revisiekit voor progressieve Weber
Reparaturset für Weber-Registervgaser

ICT carburator

Deze carburatoren worden meestal gebruikt op kleinere motoren 1300cc of 1600cc enz., dus voor kleine getunde motoren. De carburators worden per stuk verkocht.

ICT Vergaser

Diese Vergaser werden meistens auf kleineren, frisierten Motoren zwischen 1300 ccm und 1600 ccm benutzt. Verkauf stückweise.



2181-0 34 ICT carburator
34 ICT Weber-Vergaser
• Typ(e) 1



2181-1 Inlaatcollectors en gasbediening voor ICT carburatoren, Type 1 enkelpoorts
Saugrohre, Luftfilter und Gasgestänge für ICT Weber-Vergaser, Typ 1, Einkanal

2181-2 Inlaatcollectors en gasbediening voor ICT carburatoren, Type 1 dubbelpoorts
Saugrohre, Luftfilter und Gasgestänge für ICT Weber-Vergaser, Typ 1, Doppelkanal

2181-3 Inlaatcollectors en gasbediening voor ICT carburatoren, Type 3 dubbelpoorts
Saugrohre, Luftfilter und Gasgestänge für ICT Weber-Vergaser, Typ 3, Doppelkanal

2181-4 Gascommando voor ICT carburatoren, Type 1 enkel- en dubbelpoorts
Gasgestänge für ICT Weber-Vergaser, Typ 1, Ein- und Doppelkanal

2181-5 Inlaatcollectors voor ICT carburatoren, Type 1 dubbelpoorts
Saugrohre, Typ 1, Doppelkanal



2150 Gechromeerde luchtfilter Camembert model
Luftfilter, verchromt



2154 Gechromeerde luchtfilter kegelvormig "Pod"-stijl
Sportluftfilter, verchromt kegelvormig

Weber carburator kit

De klassieker onder de dubbele carburator opstelling. Deze kit bevat 2 carburatoren, spuitstukken, luchtfilters, gasbediening en alle montagebenodigdheden. Ideaal voor motoren tot 1835 cc met originele kleppen.

Weber-Vergaser-Kit

Der Klassiker unter den Doppelvergasern. Dieser Satz enthält zwei IDF Vergaser, Saugrohre, Luftfilter, Gasgestänge und Montagmaterial. Ideal für Motoren bis 1835 ccm mit serienmäßigen Ventilgrößen.



2190 WEBER Carburator kit 40 IDF
40 IDF Weber-Vergaser-Kit
• Typ(e) 1



IDF carburatoren zijn valstroomcarburatoren, zodoende ideaal voor luchtgekoelde VW motoren en de meeste watergekoelde boxermotoren (Alfa Romeo, VW, Subaru, enz...)

• IDF-Vergaser sind Fallstrom-Vergaser und als solche geeignet für luftgekühlte VW-Motoren und die meisten wassergekühlten Boxermotoren (Alfa Romeo, VW, Subaru, usw...)

2190-0 Weber IDF, 40 mm, geleverd zonder kelk
Weber IDF, 40 mm, ohne Ansaugtrichter geliefert



2106 Dubbel spruiststuk IDF/DRLA per paar
Saugrohre IDF/DRLA
Paar
• Typ(e) 1

2188-1 Bediening, bovenaan te monteren, voor off-set collector (ovale luchtfilter en aluminium huis inbegrepen)
Crossbar-Gasgestänge, für platzsparende Saugrohre (ovale Luftfilter, mit Aluminium-Gehäusen)



2158 Rechthoekige luchtfilter
Luftfilter, rechteckig
• IDF/DRLA 36 - 48



2158-010 Luchtfilter ovaal Weber
Luftfilter, oval
• IDF/DRLA



2196-01 Voetpakking IDF, IDA, DRLA carburator per stuk
Dichtung Vergaser, zwischen Vergaser und Saugrohr, für IDF und DRLA Vergaser
Stück



2196-10 Revisieset IDF carburator (1 zakje = 1 carburator)
Reparatursatz IDF Vergaser (Eine Packung = ein Vergaser)



2196-490 Carburator kelken IDF 38 mm hoog per paar
Ansaugtrichter IDF, 38 mm
Paar



2196-50 Carburator kelken IDF 56 mm hoog per paar
Ansaugtrichter IDF, 56 mm
Paar

2196-51 Carburator kelken IDF 100 mm hoog per paar
Ansaugtrichter IDF, 100 mm
Paar

2196-52 Carburator kelken IDF 152 mm hoog per paar
Ansaugtrichter IDF, 152 mm
Paar

Empi dubbele carburator (Vorig model Kadron kit)

De Empi carburator is ongetwijfeld de grotere broer van de originele Solex carburator. Deze kit bevat 2 carburatoren, spruiststukken, luchtfilter, bediening en alle montagebenodigdheden. Ideaal voor motoren tot 1835cc met originele kleppen.

EMPI Zwei-Vergaser-Kit (Früher Kadron)

Der 40er EMPI/Kadron-Vergaser kann zweifellos als der große Bruder des originalen Solex-Vergasers bezeichnet werden. Dieser Satz enthält zwei 40er EMPI-Vergaser, Saugrohre, Luftfilter, Anleitung und Montagematerial. Geeignet für Motoren bis 1835 ccm mit serienmäßigen Ventilgrößen.



2180-1 Empi carburator set, 40 mm
Empi Zwei-Vergaser-Kit, 40 mm
• Typ(e) 1

2180-2 Carburator kit Empi Brosol/Solex, 44 mm
EMPI Brosol/Solex Zwei-Vergaser-Kit, 44 mm

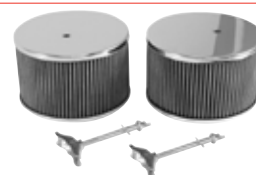

2180-5 Luchtfilters ter vervanging per paar
Ersatzluftfilter (komplett) für Kadron-Vergaser, Paar



2180-7 Revisieset carburator Empi 1 zakje = 1 carburator
Reparatursatz EMPI-Vergaser (eine Packung = ein Vergaser)



2180-8 Vlotter voor Kadron carburator
Schwimmer EMPI/Kadron



2180-600 Carburator kelken EMPI/Brosol/
Solex
per paar
*Ansaugtrichter EMPI/Brosol/Solex
Paar*

Weber carburator

Op dit ogenblik heeft BBT alle Weber carburatoren voor alle types motoren, zelfs voor lijnmotoren. Carburatoren worden altijd per stuk verkocht en zonder spuitstuk, luchtfilter of bediening. Wanneer u graag meer informatie wenst omtrent de verschillende combinaties, raadpleeg dan een verkoopsverantwoordelijke.

Weber-Vergaser

Im Augenblick hat BBT alle Vergaser für alle Motortypen, selbst für Reihenmotoren. Vergaser werden immer stückweise verkauft und - wenn nicht anders beschrieben - ohne Ansaugtrichter, Luftfilter und Anleitung. Wenn Sie mehr Informationen über die verschiedenen Kombinationen haben möchten, setzen Sie sich mit einem unserer Verkäufer in Verbindung.



IDF carburatoren zijn valstroomcarburatoren, zodoende ideaal voor luchtgekoelde VW motoren en de meeste watergekoelde boxermotoren (Alfa Romeo, VW, Subaru, enz...)

• IDF-Vergaser sind Fallstrom-Vergaser und als solche geeignet für luftgekühlte VW-Motoren und die meisten wassergekühlten Boxermotoren (Alfa Romeo, VW, Subaru, usw...)

2190-0 Weber IDF, 40 mm, geleverd zonder kelken
Weber IDF, 40 mm, ohne Ansaugtrichter geliefert



2191-0 Weber IDF, 44 mm, geleverd met kelken
Weber IDF, 44 mm, mit Ansaugtrichtern geliefert



2192-0 Weber IDF, 48 mm, geleverd met kelken
Weber IDF, 48 mm, mit Ansaugtrichtern geliefert



2181-0 34 ICT carburator
34 ICT Weber-Vergaser



2196-490 Carburator kelken IDF 38 mm hoog per paar
*Ansaugtrichter IDF, 38 mm
Paar*



2196-50 Carburator kelken IDF 56 mm hoog per paar
*Ansaugtrichter IDF, 56 mm
Paar*

2196-51 Carburator kelken IDF 100 mm hoog per paar
*Ansaugtrichter IDF, 100 mm
Paar*

2196-52 Carburator kelken IDF 152 mm hoog
per paar
Ansaugtrichter IDF, 152 mm
Paar



2196-600 Carburator kelken afdekking IDF per paar
Staubschutzkappen IDF
Paar



2197-20 Weber IDA, 48 mm
Weber IDA, 48 mm



2197-500 Carburator kelken 48 IDA per paar
Ansaugtrichter 48 IDA
Paar

2197-550 Carburator kelken 48/51 IDA per paar
Ansaugtrichter 48/51 IDA
Paar



2197-600 Carburator kelken afdekking IDA per paar
Staubschutzkappen IDA
Paar



2197-610 Carburator kelken afdekking IDA Pro-style per paar
Staubschutzkappen Pro-Style IDA
Paar

Revisieset Dellorto DRLA carburator

Reparatursatz DRLA-Vergaser



2196-20 Revisieset DRLA 36/40
1 zakje = 1 carburator
Reparatursatz DRLA 36/40
(Eine Packung = ein Vergaser)

Spruitstuk voor centrale plaatsing

Ideaal voor de centrale plaatsing van een grotere carburator op uw opgevoerde motor.

Ansaugbrücken für Zentral-Doppelvergaser

Ideal für die Anbringung eines Doppelvergasers an Ihrem frisierten Motor.



2104 Centraal spruitstuk voor Weber IDF afwerking in aluminium en ijzer
Ansaugbrücke für Zentral-Doppelvergaser Weber IDF
Aluminium- und Metall-Finish

Spruitstuk voor dubbele plaatsing

Op deze inlaatspruitstukken, ontworpen voor de Weber IDF carburatoren, passen eveneens Dellorto DRLA carburatoren.

Saugrohre für Doppelvergaser

Auf diese für Weber IDF-Vergaser gedachte Ansaugrohre passen auch Dellorto DRLA-Vergaser.



2106 Dubbel spruitstuk IDF/DRLA per paar
Saugrohre IDF/DRLA
Paar
• Typ(e) 1



2106-1 Dubbel spruitstuk IDF/DRLA Voor cilinderkop Street Eliminator met ovale inlaatpoorten per paar
Saugrohre IDF/DRLA
Für "Street Eliminator"-Zylinderköpfe mit ovalen Kanälen
Paar
• Typ(e) 1

2106-2 Dubbel spruitstuk IDF/DRLA met brede voet per paar
Saugrohre IDF/DRLA
mit großem Fußflansch
Paar
• Typ(e) 1

2106-5 Dubbel spruitstuk IDF/DRLA lage inlaatcollector te monteren in originele motorruimte per paar
Saugrohre IDF/DRLA
Passen in originalen Motorraum
Werden mit Dichtungen und Montage-material geliefert.
Paar
• Typ(e) 3

2106-9 Dubbel spruitstuk IDA per paar
Saugrohre IDA
Paar
• Typ(e) 1



- 2107** Dubbel spruistuk IDF, DRLA per paar
Saugrohre IDF/DRLA
Paar
• Typ(e) 4

- 2107-9** Dubbel spruistuk IDA per paar
Saugrohre IDA
Paar
• Typ(e) 4

- 2108** Dubbel spruistuk IDF/DRLA per paar
Saugrohre IDF/DRLA
Paar
• 356/912

- 2108-1** Adapters voor de montage van een IDF/DRLA carburator op spruistukken, Solex 356/912 per paar
Adapter für die Montage von IDF/DRLA Vergasern auf originalen Saugrohren Solex 356/912
Paar

Bediening voor dubbele carburator

Met deze gascommando's kunt u uw dubbele carburator bedienen zoals het hoort, zonder speling en goed gesynchroniseerd.

Gasgestänge für Doppelvergaser

Mit diesen Gasgestängen können Sie Ihre Doppelvergaser spielfrei und sauber synchronisieren.



- 2188** Bediening, bovenaan te monteren, voor rechte collectors (ovale luchtfilters met aluminium huis inbegrepen)
Crossbar-Gasgestänge, für normale Saugrohre (ovale Luftfilter mit Aluminium-Gehäusen)
• Typ(e) 1

- 2188-1** Bediening, bovenaan te monteren, voor off-set collector (ovale luchtfilters en aluminium huis inbegrepen)
Crossbar-Gasgestänge, für platzsparende Saugrohre (ovale Luftfilter, mit Aluminium-Gehäusen)
• Typ(e) 1



Deze 2 draaisgas bedieningen zijn vervaardigd uit hoog kwaliteit materiaal en zijn voorzien om een perfecte regeling te garanderen. Met slechts 2 scharnierpunten per kant garandeert dit systeem de minste kans op ontregeling door speling.

De Type 1 wil zeggen Type 1 motoren met dubbele carburatie (IDF/DRLA/KADRON/ICT). Deze zijn niet geschikt voor motoren met Porsche koeling.

De Type 4 wil zeggen Type 4 motoren met dubbele carburatie (IDF/DRLA/KADRON/ICT). Deze bedieningen worden gebruikt op alle Type 4 motoren alsook de Type 1 motoren met Porsche koeling. Verkocht per stuk.

Dieses Drehgasgestänge ist von hervorragender Qualität und garantiert eine perfekte Abstimmung Ihrer Vergaser. Typ 1 bedeutet hier Typ 1 Motoren mit Doppelvergasern (IDF/DRLA/KADRON/ICT). Sie sind nicht verwendbar in Verbindung mit Porsche-Style Kühlung. Typ 4 bedeutet hier Typ 4 Motoren mit Doppelvergasern (IDF/DRLA/KADRON/ICT). Diese Gestänge werden für alle Typ 4 und Typ 1 Motoren mit Porsche-Style Kühlung benötigt. Verkauf stückweise.



- 2187** Draaisgasbediening
Drehgasgestänge
• Typ(e) 1



- 2187-1** Draaisgasbediening,
Drehgasgestänge
• Typ(e) 4

- 2188-5** Gascommandokit voor IDA carburators
Drehgasgestänge für IDA Vergaser
• Typ(e) 1

- 2188-6** Gascommandokit voor IDA carburators
Drehgasgestänge für IDA Vergaser
• Typ(e) 4

Uitme controle van uw mengsel op dashboard

Het ideale mengsel bevat 14,7 luchtdeeltjes op 1 deeltje benzine. Met het blote oog is dit niet te controleren. Onze mengselmeter maakt dit mogelijk. Nadat u een adapter met schroefdraad in uw uitlaat hebt gelast, moet u alleen nog de bekabeling doen. Spelen met een dubbele carburator is fun, maar speel zeker en maak uw motor niet stuk!

Gemischanzeige

Die ideale Mischverhältnis ist 14,7 Luftanteile auf einen Anteil Benzin. Mit dem bloßen Auge ist das nicht zu kontrollieren. Unsere Gemischanzeige macht es möglich. Sie müssen lediglich eine Muffe für die Lamdasonde in den Auspuff schweißen und das Instrument verkabeln. So lassen sich Vergaser perfekt bedüsen.



- 2660** Mengselmeterkit
Gemischanzeige

Mengbuis F11

Het gebruik van tweedehands Alfa carburators op een kever is goedkoop, maar het grootste probleem hierbij is de mengselvorming. Deze mengbuis vermijdt dit probleem. Per stuk verkocht.

Mischrohr F11

Die Verwendung von gebrauchten Alfa-Vergasern in Käfern ist günstig, ein grosses Problem ist aber die Verbrennung. Dieses Mischrohr behebt das Problem. Verkauf stückweise.



- 2195-II** Mengbuis F11
Mischrohr F11

Dell'orto en Weber sproeiers Dell'orto und Weber-Düsen

	luchtsproeiers / Luftkorrekturdüsen			benzinesproeiers / Hauptdüsen			Ralentiesproeier / Leerlaufdüsen		
Diameter / Durchmesser Ø	Weber IDF	Weber Progressief/ Registervergaser	Dell'orto DRLA	Weber IDF	Weber Progressief/ Registervergaser	Dell'orto DRLA	Weber IDF	Weber Progressief/ Registervergaser	IDA
40							2195-040		2195-3-040
45							2195-045		2195-3-045
50							2195-050	2195-2-50	2195-3-050
55							2195-055	2195-2-55	2195-3-055
60							2195-060	2195-2-60	2195-3-060
65							2195-065	2195-2-65	2195-3-065
70								2195-2-70	2195-3-070
75									2195-3-075
80									
115						2194-1-115			
120				2194-120	2194-2-120	2194-1-120			
125				2194-125	2194-2-125	2194-1-125			
130				2194-130	2194-2-130	2194-1-130			
135				2194-135	2194-2-135	2194-1-135			
140				2194-140	2194-2-140	2194-1-140			
145				2194-145	2194-2-145	2194-1-145			
150		2193-2-150		2194-150	2194-2-150	2194-1-150			
155	2193-155	2193-2-155		2194-155	2194-2-155	2194-1-155			
160	2193-160	2193-2-160	2193-1-160	2194-160	2194-2-160	2194-1-160			
165	2193-165	2193-2-165	2193-1-165	2194-165		2194-1-165			
170	2193-170	2193-2-170	2193-1-170			2194-1-170			
175	2193-175	2193-2-175	2193-1-175						
180	2193-180	2193-2-180	2193-1-180						
185	2193-185	2193-2-185	2193-1-185						
190	2193-190	2193-2-190	2193-1-190						
195		2193-2-195	2193-1-195						
200		2193-2-200	2193-1-200						
205			2193-1-205						
210			2193-1-210						
215									
220			2193-1-220						

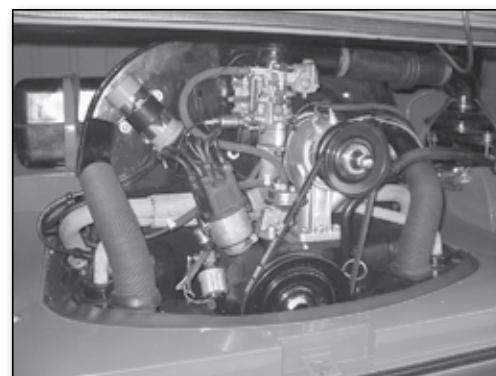

© BBT 2012 - Table 5-05

7

Ontsteking Zündung

Verdelers en toebehoren

Zündverteilers en Zubehör



1998 Stroomverdelers met vacuümdoos
Zündverteilers met Unterdruckdose



2079-01 Vacuümdoos voor stroomverdelers met vacuümvroeging BBT #1998
Unterdruckdose für Zündverteilers #1998



2079-250 Vacuümleiding tussen 28PCI carburator en stroomverdelers
Unterdruckleitung vom 28 PCI Vergaser zum Zündverteilers

Bij de ombouw van uw motor is deze 009 verdelers onmisbaar. Door zijn centrifugale vervroeging is de curve van deze ontstekingsvervroeging anders t.o.v. origineel wat resulteert in een betere verbranding. Deze 009 verdelers kan eveneens de originele verdelers vervangen indien deze versleten of defect is.

Bei getunten Motoren ist dieser 009-Verteilers unentbehrlich. Er ist nur fliehkraftge-regelt und verfügt über eine geänderte Ver-stellkurve, was eine bessere Verbrennung zum Ergebnis hat. Dieser 009-Verteilers kann auch den originalen Verteilers erset-zen, falls der verschlissen oder beschädigt ist. Für besonders starke Motoren ist der 050-Verteilers lieferbar. Er gewährleistet eine noch bessere Zündung und wird meis-tens bei Drag Racing-Motoren verwendet.

2000 009 verdelers
009 Zündverteilers

1999 009 verdelers met chroom voetstuk
009 Zündverteilers mit verchromtem Fuß



2003 Gechromeerde verdelersklem
Verteilersklemme, verchromt



2000-20 Verdelers BOSCH
Mexico
Zündverteilers BOSCH
Mexiko



2002 O-ring voor verdelers
O-Ring für Zündverteilers

Verdelerskappen

Naast het origineel model bestaan er nog andere modellen in verschillende kleuren. Deze modellen laten toe de vonken te zien tussen rotor en verdelerskap wanneer de motor draait en kunnen gemonteerd worden op alle 12V motoren en op 009 verdelers.

Verteilerskappen

Neben dem Originalmodell gibt es noch weitere Modelle in verschiedenen transparenten Farben. Bei diesen Modellen kann man die Funken zwischen Verteilersfinger und Verteilerskappe sehen, wenn der Motor läuft. Diese Verteilerskappen können bei allen 12V Motoren angebracht werden und auf 009 Verteilern.



ORIGINEEL MODEL

ORIGINAL MODELL

2005-150 Verdelerskap, voor 25 pk, "flat top"
Verteilerskappe, 24.5 PS
• Typ(e) 1 -12/53



2004 Verdelerskap, laag
Verteilerskappe, niedrig
• 6V & 1200cc
• Typ(e) 1 02/64-07/68
• Typ(e) 2 02/64-07/67
• Typ(e) 3, 1 carb. 08/63-07/68



2005 Verdelerkap, hoog
Verteilerkappe, hoch
• 13/1600 & 009



2005-1 Verdelerkap voor 010 verdeler
30 pk, Bosch
Verteilerkappe für 010 Zündverteiler
30 PS, Bosch
• Typ(e) 1 01/54-07/60

2005-2 Verdelerkap voor 050 verdeler,
Bosch
Verteilerkappe für 050 Zündverteiler,
Bosch



CUSTOM

DURCHSICHTIG

2020 Verdelerkap, doorzichtig
Verteilerkappe, transparent



2021 Verdelerkap, rood
Verteilerkappe, rot



2022 Verdelerkap, blauw
Verteilerkappe, blau

Waterdichte beschermkap voor verdeler

Wanneer u door vochtindringing problemen hebt met de ontsteking is er deze waterdichte beschermkap voor de verdeler en voor de bobijn.

Wasserdichte Schutzkappe für Zündverteiler / Zündspule

Bei offenen Motoren (Buggy, Baja) kann es bei Regen zu Problemen mit der Zündung kommen. Mit diesen wasserdichten Schutzkappen für Verteiler und Zündspule lösen Sie das Problem. In verschiedenen Farben erhältlich.



2070 Waterdichte beschermkap voor verdeler, zwart
Wasserdichte Schutzkappen für Zündverteiler / Zündspule, schwarz

Onderdelen voor ontsteking

Zündungsteile



2006-1 Rotor voor 25 pk motoren
Verteilerfinger für 24.5 PS Motoren
• Typ(e) 1 -12/53
• Typ(e) 2 -04/60

2007-1 Rotor voor 010 verdeler
30 pk, Bosch
Verteilerfinger für 010 Verteiler
30 PS, Bosch
• Typ(e) 1 01/54-07/60



2006 Rotor voor lage verdelerkap
Verteilerfinger für niedrige Verteilerkappe
• Typ(e) 1 02/64-07/68
• Typ(e) 2 02/64-07/67
• Typ(e) 3, 1 carb 08/63-07/68



2007 Rotor voor hoge verdelerkap
Verteilerfinger für hohe Verteilerkappe
• 13/1600 & 009



2007-2 Rotor voor 050 verdeler
Bosch
Verteilerfinger für 050 Verteiler
Bosch



2008 Contactpunten, Repro
Zündkontakt, Repro
• 12/1500 08/67-

2008-1 Contactpunten, Bosch
Zündkontakt, Bosch
• 12/1500 08/67-



2009-1 Contactpunten, Bosch
Zündkontakt, Bosch
• 13/1600 & 009



- 2009-10** Contactpunten
Zündkontakt
- Typ(e) 1 -12/53
 - Typ(e) 2 -04/60



- 2009-11** Contactpunten
Zündkontakt
- Typ(e) 1 01/54-07/60



- 2009-12** Contactpunten
Zündkontakt
- Typ(e) 1 08/60-03/64
 - Typ(e) 2 05/60-02/64
 - Typ(e) 3 -07/63



- 2009-13** Contactpunten
Zündkontakt
- Typ(e) 1 02/64-07/68
 - Typ(e) 2 02/64-07/67
 - Typ(e) 3, 1 carb 08/63-07/68



- 2009-14** Contactpunten
Zündkontakt
- Typ(e) 1 & Typ(e) 2 Garbe-Lahmeyer



- 2087** Condensator voor 010 verdeler
KDF, 25/30/34 pk
Kondensator für 010 Verteiler
- 010, 019
 - ZV/PAU4R2-R4-R5-R6
 - Garbe Lahmeyer
 - 15005 Typ(e) 3 1964
 - Porsche 356 VJR4BR18
 - Porsche 912 0231129022



- 2088** Condensator voor 050 verdeler
Kondensator für 050 Verteiler



- 2081** Condensator
Kondensator
- 13/1600 08/71-05/73



- 2085** Condensator
Kondensator
- 13/1600 06/74-



- 2086** Condensator voor 009 verdeler
Kondensator für 009 Verteiler



- 2084** Condensator
Kondensator
- Typ(e) 2 05/73-02/79



- 2083** Condensator
Kondensator
- Typ(e) 1 1200 08/70-07/74
 - Typ(e) 3 1500



- 2082** Condensator
Kondensator
- Typ(e) 3 1600



- 2089** Condensator voor BBT #1998
Kondensator für #1998

Bougiekabels

BBT heeft voor u niet minder dan 4 verschillende modellen bougiekabels.

Zündkabel

BBT hat für Sie nicht weniger als vier verschiedene Zündkabelsätze im Programm.



A. Standaard: 100% origineel, zwart

A. Standard: 100% Original, schwarz

- 2045** Bougiekabels zwart
Zündkabel schwarz
- Typ(e) 1

- 2045-1** Bougiekabels zwart
Bosch
Zündkabel schwarz
Bosch
- Typ(e) 1

- 2099** Bougiekabels zwart
Zündkabel schwarz
- Typ(e) 4

- 2099-1** Bougiekabels zwart
Bosch
Zündkabel schwarz
Bosch
- Typ(e) 4

B. Met silicone isolatie van 7 mm en een koperkern.

B. Mit 7 mm Silikonisolierung und Kupferseele.

- 2040** Bougiekabels koperkern
geel
Zündkabelsatz Kupferseele
gelb
- Typ(e) 1/ CT

- 2042** Bougiekabels koperkern
blauw
Zündkabelsatz Kupferseele
blau
- Typ(e) 1/ CT

- 2043** Bougiekabels koperkern
rood
Zündkabelsatz Kupferseele
rot
- Typ(e) 1/ CT

C. Met silicone isolatie van 8 mm en flexibele koolstofkern. De best presterende!

C. Mit 8 mm Silikonisolierung und hochflexibler Kohlefaserseele.

- 2033** Bougiekabels met flexibele koolstofkern
rood
Zündkabelsatz mit hochflexibler Kohlefaserseele
rot
- Typ(e) 1/ CT

- 2034** Bougiekabels met flexibele koolstofkern
blauw
Zündkabelsatz mit hochflexibler Kohlefaserseele
blau
- Typ(e) 1/ CT



D. RVS omvlochten met silicone isolatie van 8 mm en flexibele koolstofkern.

D. Stahlflex-ummantelt mit 8 mm Silikonisolierung und hochflexibler Kohlefaserseele.



- 2032-000** Bougiekabels 8mm RVS omvlochten
Zündkabelsatz 8mm Edelstahl umwickelt
- Typ(e) 1/ CT

Afsluiterubbers bougiekabels

Deze afsluiterubber laat geen koellucht meer ontsnappen!

Gummi Zündkerzenstecker

Dieses abschliessende Gummi lässt keine Kühlluft mehr entweichen.



- 2019** Afsluiterubber op kap bougiekabel
Gummi Zündkerzenstecker

Bougiekabelklemmen

Met deze klemmen kan u de bougiekabels makkelijk op de gewenste plaats leiden. Leverbaar in verschillende kleuren.

Zündkabelhalter

Mit diesen Haltern können Sie die Zündkabel ganz einfach am gewünschten Platz fixieren. In verschiedenen Farben lieferbar.



- 2045-500** Bougiekabel klem in koelkap (2 kabels)
origineel
Zündkabelhalter (für zwei Kabel)
Original



- 2050** Bougiekabelklemmen
chrom
Zündkabelhalter
verchromt

- 2046** Bougiekabelklemmen
rood
Zündkabelhalter
rot

- 2047** Bougiekabelklemmen
blauw
Zündkabelhalter
blau

- 2048** Bougiekabelklemmen
geel
Zündkabelhalter
gelb

- 2049** Bougiekabelklemmen
zwart
Zündkabelhalter
schwarz

Bobijn en toebehoren

Momenteel is het blauwe bobijn het meest populaire ter vervanging van het originele of bij montage in combinatie met een 009 of 050 verdeler. De ontstekingsspanning is veel hoger dan bij de originele bobijn. Is eveneens leverbaar in 6V doch niet in blauwe uitvoering. Bovendien zijn er accessoires leverbaar.

Zündspulen und Zubehör

Im Moment ist die blaue Zündspule die gefragteste, wenn es darum geht die originale zu ersetzen oder bei der Montage zusammen mit einem 009 oder 050-Verteiler. Die Zündspannung ist viel höher als bei der originalen Spule. Ist auch in 6V lieferbar, dann aber nicht in Blau. Weiteres Zubehör erhältlich.



2052 Bobijn, 6V
Zündspule Blau, 6V

2051 Blauwe bobijn, 12V
Zündspule Blau, 12V



2051-250 Bobijn met beugel, blauw Beru 12V
Zündspule mit Halter, Beru, 12 Volt, blau

2060 Gechromeerde bobijndekman-
tel Zündspulenabdeckung, verchromt



2055 Billet (ALU) bobijnbevestiging
Zündspulenhalter, Billet-Aluminium



2055-100 Beugel voor bobijn verplaatsing
Zündspulenhalter, versetzt

Bougie Bosch

De aangewezen bougie voor uw Kever, Bus, Type 3, Type 4 + CT, Porsche 356/912 aan de beste prijs!

Zündkerzen Bosch

Noch immer die Zündkerze für Käfer, Bus, Type 3, Type 4 + CT und Porsche 356/912 mit dem besten Preis-Leistungs-Verhältnis.



2015 Bougie Bosch
Zündkerze Bosch
• W8 AC (Typ(e) 1)

2016 Bougie Bosch
Zündkerze Bosch
• W8 CC (Typ(e) 4 + CT)



2018 Bougie Bosch
Zündkerze Bosch
• W6 BC/ 356 & 912

NGK bougie NGK Zündkerzen

Deze NGK bougies zijn speciaal ontworpen voor motoren met speciale eisen. De juiste bougie bij de juiste motor kan heel wat verschil maken in de opbrengst van uw motor. Verkocht per stuk.

Diese Zündkerzen sind entwickelt für Motoren mit speziellen Anforderungen. Die richtige Zündkerze ist sehr wichtig für Ihren Motor, damit er seine volle Leistung entwickelt und keinen Schaden nimmt. Verkauf stückweise.

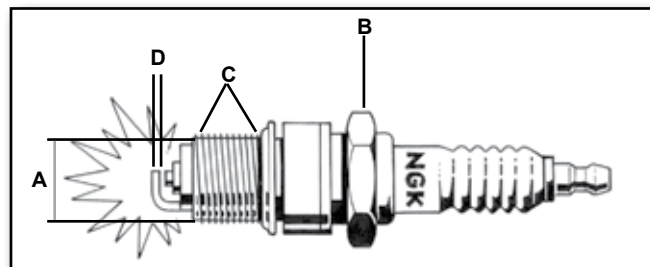

Code	A Draad diameter / Gewinde	B Neus isolatie type(P) Mit vorspringendem Isolator (P)	Warmteschaal* Wärmewert*	C Draadlengte Gewindelänge	Middenelectrode met koperkern (Super) Mittelektrode mit Kupferkern (Super)
2017-BP5ES	14 mm	P	5	19 mm	S
2017-BP5HS	14 mm	P	5	12,7 mm	S
2017-BP6ES	14 mm	P	6	19 mm	S
2017-BP6HS	14 mm	P	6	12,7 mm	S
2017-BP7ES	14 mm	P	7	19 mm	S
2017-BP7HS	14 mm	P	7	12,7 mm	S
2017-BP8ES	14 mm	P	8	19 mm	S
2017-BP8HS	14 mm	P	8	12,7 mm	S

* laag is warmer, hoog is kouder

* niedrigere Kennzahl = höherer Wärmewert, höhere Kennzahl = niedrigerer Wärmewert

NGK bougie voor magnum cilinderkoppen / NGK Zündkerzen für Magnum Zylinderköpfe

Deze NGK bougie worden gebruikt voor Magnum cilinderkoppen. Verkocht per stuk.

Diese NGK Zündkerzen werden für Magnum Zylinderköpfe gebraucht. Verkauf stückweise.

Code	A Draad diameter / Gewinde	B Neus isolatie type(P) Mit vorspringendem Isolator (P)	Weerstand type (R) Entstörwiderstands-Typ (R)	Warmteschaal* Wärmewert*	C Draadlengte Gewindelänge	Specials (A) Speziell (A)	D Electrode afstand Elektrodenabstand
2017-DPR7EA-9	12 mm	P	R	7	19 mm	A	9 mm

* laag is warmer, hoog is kouder

* niedrigere Kennzahl = höherer Wärmewert, höhere Kennzahl = niedrigerer Wärmewert

Ontstekingsmodule

Zündmodul



2093 Ontstekingsmodule voor Mexico motor, voormalig BBT #5575
Zündmodul für Mexico-Motor, ehemals für BBT #5575.



2093-100 Bedradingset voor ontstekingsmodule Mexico motor, BBT #2093
Verkabelung für Zündmodul #2093

Ontsteking Compu-fire

Nooit meer uw contactpunten vervangen of afstellen! We hebben deze kit in 2 uitvoeringen beschikbaar. Bij de eerste uitvoering (BBT 2090/2090-100) wordt het slijtagegevoelige contactpunt en condensator vervangen door een elektronische module met als grote voordeel dat de ontsteking niet meer verloopt door inlopen van het contactpunt. Dit heeft als resultaat een hoger rendement en probleemloze ontsteking. Bij dit systeem is het aanbevolen de bijpassende "COMPU-FIRE" bobijn (BBT 2090-05) te gebruiken. Het 2e principe (BBT 2090-01/02) dat we kunnen aanbieden bestaat uit de elektronische rotorkap, ontstekingsunit ter vervanging van de bobijn, silicone ontstekingskabels en de nodige bevestigingsmaterialen. Deze kit heeft de volgende eigenschappen beschikbaar: Spatwater bestendig dus bruikbaar op Baja en Trike, 60000V ontstekingsspanning, Onderhoudsvriendelijk en een hoger toerentalbereik dan de 1e uitvoering. Beide uitvoeringen worden geleverd met een duidelijke Engelstalige installatiebeschrijving.

Zündung Compu-Fire

Niemals mehr Kontakte ersetzen oder einstellen! Dafür haben wir zwei Versionen von Compu-Fire im Programm. Bei der ersten Ausführung (BBT #2090/2090-100) werden Kontakt und Kondensator durch ein elektronisches Model ersetzt, das immer einen präzisen Schließwinkel garantiert. Es empfiehlt sich mit diesem System die passende Compu-Fire Zündspule (BBT #2090-5) zu verwenden. Die zweite Variante (BBT #2090-01/02), die wir anbieten, besteht aus Zündmodul, Zündplatte, Zündspulenpaket, Silikonzündkabeln und Montagmaterial. Dieses Set hat die folgenden Eigenschaften: Spritzwasser beständig (ideal für Baja und Trike), 60.000V Zündspannung, konstanter Zündfunke bei noch höheren Drehzahlen als Ausführung 1 und wartungsfrei. Beide Versionen werden mit guter englischer Montageanleitung geliefert.



2090 Ontsteking Compu-fire voor 009 verdeler
Zündung Compu-Fire für 009 Verteiler



2090-100 Ontstekingskit Compu-Fire voor stroomverdeler met vacuümvervoeging
Zündung Compu-Fire, für Verteiler mit Unterdruckdose

2090-01 Ontstekingsysteem Compu-fire voor 009 verdeler / Gele bougiekabels
Zündanlagenset Compu-Fire für 009 Verteiler / gelbe Zündkabel



2090-02 Ontstekingsysteem Compu-fire voor 009 verdeler / Blauwe bougiekabel
Zündanlagenset Compu-Fire für 009 Verteiler / blaue Zündkabel

2090-03 Toerenteller adapter
Drehzahlmesser-Adapter für Compu-Fire



2090-040 Bougiekabelset Compu-fire blauw
Zündkabelsatz Compu-Fire blau



2090-045 Bougiekabelset Compu-fire geel
Zündkabelsatz Compu-Fire gelb

2090-05 Bobijn Compu-Fire (Chroom) - 35.000V
Zündspule Compu-Fire, verchromt - 35.000V

MSD ontsteking

Op het ogenblik is de MSD-ontsteking ongetwijfeld de beste ter wereld. 95% van de competitiewagens in de Verenigde Staten (het land met de meest verschillende competities) rijden met MSD. Het resultaat is ongelooflijk en kent onbegrensde mogelijkheden. Het grootste voordeel is dat u meerdere ontstekingspulsus hebt op hetzelfde ogenblik. Bekijk de volgende artikelen en leer alles over de ontsteking van de toekomst.

MSD Zündanlage

Im Augenblick ist die MSD-Zündung zweifelsfrei die beliebteste weltweit. 95 % der Rennwagen in den USA (das Land mit den meisten verschiedenen Rennserien) fahren mit MSD. Daraus resultiert eine unglaubliche Anzahl an MSD-Zündungszubehör mit unbegrenzten Möglichkeiten. Der größte Vorteil dieser Zündanlage ist der über den gesamten Drehzahlbereich gleichbleibend starke Zündfunke. Schauen Sie sich folgende Artikel an und lernen Sie alles über die Zündung der Zukunft.



Deze verdeler is te gebruiken in combinatie met de MSD ontsteking en is het resultaat van de jarenlange ervaring van MSD in de NHRA en NASCAR races. Het verdelerhuis is gemaakt uit machinaal bewerkte aluminium. De verdeleras is gefabriceerd uit gehard staal en loopt op kogellagers. De ontstekingsvervroeging is een gepatenteerd systeem van GM-USA. Het belangrijkste deel van deze verdeler is de zeer sterke magnetische "Pick-up". Deze "Pick-Up" is zeer bedrijfszeker en heeft in tegenstelling tot klassieke contactpunten geen afstelling of onderhoud nodig. Opmerking: Deze verdeler kan enkel gebruikt worden in combinatie met de MSD ontstekingsmodule. Geleverd met alle benodigde montageonderdelen.

Dieser Verteiler wird zusammen mit der MSD-Zündung verwendet und ist das Resultat jahrelanger Erfahrung von MSD bei NHRA- und NASCAR-Rennen. Das Verteilergehäuse besteht aus maschinenbearbeitetem Aluminium. Die Verteilerwelle ist aus gehärtetem Stahl hergestellt und läuft auf Kugellagern. Die Veränderung der Verstellkurve ist ein patentiertes System von GM-USA. Durch Federn und Buchsen im Inneren lassen sich 24 verschiedene Verstellkurven einstellen. Anmerkung: Dieser Verteiler kann nur zusammen mit dem MSD-Zündmodul verwendet werden. Wird mit Montagematerial geliefert.

2000-01 MSD verdeler
MSD Verteiler



De "Blaster 2 ontstekingsbobijn" is ontworpen om te gebruiken in een MSD ontstekingsstelsel, heeft een metalen behuizing en is met olie gevuld. Het is tevens mogelijk deze hoogspanningsbobijn te gebruiken in een klassiek ontstekingsstelsel.

Die Blaster 2-Spule ist für den Einsatz in einem MSD-Zündsystem entwickelt worden und verfügt über ein Metallgehäuse. Diese Hochspannungszündspule kann auch in einem klassischen Zündsystem verwendet werden.

2000-02 Ontstekingsbobijn "Blaster 2"
MSD Zündspule Blaster 2



De "6 AL ontstekingsmodule" regelt de ontsteking in uw wagen. Hij geeft de mogelijkheid om meerdere ontstekingspulsus te geven bij elke arbeidslag van uw motor. Op deze manier krijgt uw benzine/lucht mengsel de optimale verbranding.

Die MSD 6AL ist eine kapazitiv unterstützte Zündanlage. Sie ermöglicht mehrere Zündimpulse im unteren Drehzahlbereich und einen gleichmäßig starken Funken über alle Drehzahlbereiche. Auf diese Art wird das Gemisch optimal verbrannt.

2000-10 MSD 6 AL
MSD Zündanlage 6 AL



MSD bougiekabels

MSD Zündkabelsatz

2000-05 MSD bougiekabels complete set
MSD Zündkabelsatz komplett



De "6T ontstekingsmodule" is gelijkaardig aan de "6 AL" met het verschil dat de "6T" een inwendige bescherming heeft, bestaande uit een vloeibare mantel "Humi". Daardoor vindt de "6T" vooral zijn toepassing in de "off-road" en race wereld. Er zijn bovendien vier aansluitingen voorzien om een toerentalbegrenzer te plaatsen (vb. op het dashboard). (zie ref. 2000-15 of 2000-16).

Entspricht der 6AL, mit dem Unterschied, dass das Innenleben der 6T mit Humi-Seal (einem Schutzlack) ummantelt ist, das noch besser vor Erschütterungen schützt. Deshalb findet die 6T hauptsächlich im Off Road-Bereich sowie im Motorsport Verwendung. Es sind vier Anschlüsse vorhanden, um einen Drehzahlbegrenzer anzubringen. (siehe auch BBT #2000-15 und 2000-16).

2000-11 MSD 6T
MSD 6T



De "MSD Toerentalbegrenzer" regelt het maximumtoerental van de "6 T" en de "6 AL". Hij geeft de mogelijkheid om de ontstekingspulsen cilinder per cilinder in te stellen om het pingelen te vermijden. Wordt verkocht met modules om het maximum toerental te regelen op 6000, 7000 en 8000 RPM. (modules met andere toerentallen zijn leverbaar op bestelling)

Regelt die maximale Drehzahl der 6AL uund 6T Zündanlage. Er ermöglicht es, die Zünd-Impulse für jeden einzelnen Zylinder gesondert einzustellen. Wird mit Drehzahlchips verkauft, mit denen man die maximale Drehzahl auf 6000, 7000 und 8000/min einstellen kann. Chips mit anderen Drehzahlen sind auf Bestellung lieferbar.

2000-15 MSD toerentalbegrenzer voor MSD 6AL en 6T
MSD Drehzahlbegrenzer für MSD 6AL und 6T



De "MSD Variabele toerentalbegrenzer" kan ter vervanging gebruikt worden voor de MSD toerentalbegrenzer. Met deze MSD toerentalbegrenzer is het mogelijk het maximumtoerental te regelen per 200 met een marge van 6000 tot 8200 RPM.

Ersetzt die Module, die die Drehzahl begrenzen. Mit diesem einstellbaren MSD Drehzahlbegrenzer ist es möglich, die maximale Drehzahl in 200/min-Schritten zwischen 6000 und 8200/min zu justieren.

2000-16 MSD variabele toerentalbegrenzer
Veränderlicher Tourenzahlbegrenzer MSD



2000-015 Verdelerkap voor BBT #2000-01 verdeler
Verteilerkappe für BBT #2000-01



2000-016 Rotor voor BBT #2000-01 verdeler
Verteilerfinger für BBT #2000-01

8

Riemschijven en laadstroom

Lichtmachines en Zubehör

Generator, alternator

Naast tweedehands 6 en 12V stukken, heeft BBT voor u ook gereviseerde en nieuwe generators en alternators.

Lichtmaschine, Gleichstrom und Drehstrom

Neben neuen Lichtmaschinen hat BBT für Sie auch gebrauchte 6 und 12V Lichtmaschinen sowie überholte Gleichstrom- und Drehstrom-Lichtmaschinen im Angebot.

1963 Gereviseerde 6V generator, inruil vereist!
Überholte 6V Lichtmaschine, Austausch erforderlich!
• Typ(e) 1

1961 Gereviseerde 12V generator
Überholte 12V Lichtmaschine
• Typ(e) 1



1961-I Nieuwe 12V generator Bosch
Lichtmaschine 12V Gleichstrom, neu Bosch
• Typ(e) 1



1964 Nieuwe 12V alternator
Lichtmaschine 12V Drehstrom, neu
• Typ(e) 1



1959 Koolborstels (2) voor 6V Dynamo
Kohlen für 6V Lichtmaschine, Paar
• Typ(e) 1



1960 Koolborstels (2) voor 12V generator
Kohlen für 12V Gleichstrom-Lichtmaschine, Paar
• Typ(e) 1

1960-I Koolborstels (2) voor alternator 12V (ingebouwde regelaar)
Kohlen für 12V Drehstrom-Lichtmaschine (eingebauter Regler), Paar
• Typ(e) 1



1939 Afdekplaatje voor de koolborstels, generator 12V per stuk
Abdeckung für 12V Gleichstrom-Lichtmaschine Stück
• Typ(e) 1



1966 Halve maan Alternator of Dynamo
Passfeder Lichtmaschine

Alternator ombouwkit

Volledige set met alternator, alternatorsteun, enz. ..., voor de vervanging van uw generator of voor 6 naar 12V om te bouwen.

Umbausatz auf Drehstrom-Lichtmaschine

Vollständiger Satz mit Drehstrom-Lichtmaschine, Lima-Fuß, usw. ... Notwendig beim Umbau von Gleichstrom- auf Wechselstrom-Lima oder beim Umbau auf 12 Volt.



1965 Alternator ombouwkit
Umbausatz Drehstrom-Lichtmaschine
• Typ(e) 1

Porsche molen

Deze nieuwe Porsche molens hebben een diameter van 260 mm en zijn voorzien van alternator en bedrading en een v-riemschijfje. Dus nu hoeft u geen dure gereviseerde occasie te kopen. Verkocht per stuk.

Porsche-Style Lüfterrad

Diese neuen Lüfterräder haben einen Durchmesser von 260 mm und wir liefern dazu eine Gleichstrom-Lichtmaschine, Verkabelung und Keilriemenscheibe. Sie brauchen also keine teuren gebrauchten Porsche-Einzelteile zu kaufen. Verkauf stückweise.



2169 Porsche molen 260 mm
Porsche Lüfterrad 260 mm, komplett

Regelaar

Regler



1950 Spanningsregelaar 12V generator
Regler 12V
• Typ(e) 1



1950-I Spanningsregelaar 12V Bosch
Regler 12V Bosch
• Typ(e) 1



1951 Spanningsregelaar 6V generator
Regler 6V
• Typ(e) 1



1951-1 Spanningsregelaar 6V
Bosch
Regler 6V
Bosch
• Typ(e) 1



1952 Spanningsregelaar alternator met 4 aansluitingen
Regler Drehstrom-Lichtmaschine, mit vier Anschlüssen
• Typ(e) 1 08/73-07/74



 **1952-100** Spanningsregelaar alternator met 4 aansluitingen
Hüco
Regler Drehstrom-Lichtmaschine, mit vier Anschlüssen
Hüco
• Typ(e) 1 08/73-07/74



1953 Spanningsregelaar alternator met 2 aansluitingen
Regler Drehstrom-Lichtmaschine, mit zwei Anschlüssen
• Typ(e) 1 08/74-



1964-1 Regelaar voor BBT #1964
Regler für BBT #1964
• Typ(e) 1

Generatorriemschijf

Limascheiben



1920-9 riemschijf dynamo 25/30 pk
Limascheibe 24.5/30 PS



1920-2 12V riemschijf, zwart met regelringen, Top kwaliteit
12V Limascheibe, schwarz mit Ringen, sehr gute Qualität
• Typ(e) 1



1920 12V riemschijf, chroom
12V Limascheibe, verchromt
• Typ(e) 1



 **1920-250** Bugpack Generatorpoulie 12V, zwart
Bugpack Generatorriemenscheibe 12V, schwarz
• Typ(e) 1



 **1920-050** Bugpack Generatorpoulie 12V, chroom
Bugpack Generatorriemenscheibe 12V, verchromt
• Typ(e) 1



 **9512** Aluminium alternator/dynamo riemschijf 12V
Top kwaliteit
Limascheibe für 12V Drehstrom-Lichtmaschine sehr gute Qualität
• Typ(e) 1



1920-5 Aluminium dynamo riemschijf
Aluminium-Limascheibe, außen, 12V
• Typ(e) 1



1920-1 Regelringen V-riem
10 stuks voldoende voor 1 riemschijf
Einstellscheibensatz 10 Stück, genügend zum Einstellen des Keilriemens
• Typ(e) 1

Afdek/ ventilatieplaten voor riemschijf

Abdeckplatten für Limascheibe



1923 Afdekplaat, blauw
Abdeckplatte, blau
• 12/13/15-1600cc

1921 Afdekplaat, doorzichtig
Abdeckplatte, transparent
• 12/13/15-1600cc

1922 Afdekplaat, rood
Abdeckplatte, rot
• 12/13/15-1600cc

1924 Afdekplaat, geel
Abdeckplatte, gelb
• 12/13/15-1600cc

V-riem

Om uw originele V-riem te vervangen of om één in reserve te hebben.

Keilriemen

Man sollte immer einen Keilriemen in Reserve dabei haben.



1941-050 V-riem 25 pk
Keilriemen 24,5 PS
• Typ(e) 1 13 x 900



1941 V-riem voor generaoraandrijving, standaard diameter
Keilriemen, Standard-Durchmesser
• Typ(e) 1 10 x 905

1941-100 V-riem voor alternator pulley
Keilriemen für Drehstrom-Lichtmaschine
• Typ(e) 1 11.3 x 912
• 08/74-

1942 V-riem voor krukasriemschijf Ø 145 mm
Keilriemen für Ø 145 mm Riemen-scheibe
• Typ(e) 1 10 x 850

1943 V-riem
Keilriemen
• Typ(e) 3 10 x 1000

1944 V-riem
Keilriemen
• Typ(e) 4 10 x 960

Alternator/generator steun en toebehoren

Identiek aan origineel model, maar gechrommeerd. Zonder probleem te monteren voor alternator of generator. Voor deze alternator en de generator bestaat er ook een gechrommeerde beugel en gechrommeerde dekmantel.

Lichtmaschinenfüße und Zubehör

Neben dem Serien-Modell gibt es auch eine verchromte Variante. Sowohl für Gleichstrom- als auch für Drehstrom-Lichtmaschinen verwendbar. Problemlose Montage. Weiter führen wir auch verchromte Spannbänder und Hüllen im Programm.



1930-100 alternatorsteun niet verchromd
Standard Lichtmaschinenfuß
• 12/13/15-1600cc



1930 Gechrommeerde alternatorsteun
Verchromter Lichtmaschinenfuß
• 12/13/15-1600cc



1932 Gechrommeerde dekmantel voor generator
Verchromte Hülle für Gleichstrom-Lichtmaschine
• 12/13/15-1600cc



1931 Gechrommeerde bevestigingsklem
Spannband, verchromt
• 12/13/15-1600cc

Afdekplaten achter generator

Abdeckplatte hinter Lichtmaschine



1925-100 Afdekplaten set voor generator, zwart, 3 stuks
Lichtmaschinen-Platten, schwarz, Set, 3 Teile
• 12/13/15-1600cc



1925 Buitenplaat, chroom
Abdeckplatte, verchromt
• 12/13/15-1600cc



1935 Binnenplaat, chroom
Kühlluftgebläsedeckel, verchromt
• 12/13/15-1600cc

Gechromeerde riembeschermkap

Deze beschermkap voorkomt dat men zich kwetst aan de riemschijf terwijl de motor draait (zeer nuttig voor buggy's en trikes). In een mum van tijd monterbaar. Ze bestaat in 2 modellen.

Keilriemenabdeckungen, verchromt

Diese Abdeckung verhindert, dass man sich am Keilriemen verletzt, während der Motor läuft (nützlich bei Buggies und Trikes). Es gibt sie in zwei Versionen - beide sind schnell montiert.



1945 Riembeschermkap, met louvers
Keilriemenabdeckung, mit Louvern
• 12/13/15-1600cc



1946 Riembeschermkap, met honingraatrelief
Keilriemenabdeckung, mit Streckgitter
• 12/13/15-1600cc

9

Plaatwerk motor

Motorverblechung

Schoepenwiel koelhuis en toebehoren

Dit schoepenwiel wordt veelal gebruikt in 30 pk koelhuisen om de maximum luchtkoeling te verkrijgen op de motor, natuurlijk kunnen we ze gewoon gebruiken als uw oud schoepenwiel uitgesleten is aan het montagegat. Deze schoepenwielen zijn getest op onze balanceermachine en ze kwamen zeer goed uit deze test!

Lüfterrad

Dieses Lüfterrad wird vor allem in 30 PS Gebläsekästen gebraucht, um eine maximale Kühlung zu erzielen. Natürlich kann es aber auch zum Ersatz des originalen, verschlissenen Teils benutzt werden. Diese Lüfterräder wurden auf unserer Wuchtmaschine getestet und haben sehr gut abgeschnitten. Verkauf stückweise.



2209 Schoepenwiel koelhuis
Lüfterrad
• Typ(e) 1 08/70-



2209-101 Veerrondel schoepenwielmontage
Federscheibe Lüfterrad
• 12/13/15-1600cc



2209-102 Rondel schoepenwielmontage
Mitnehmerscheibe Lüfterrad
• 12/13/15-1600cc



2209-103 Flens schoepenwielmontage
Nabe Lüfterrad
• 12/13/15-1600cc

Koelkappen

Deze koelkappen zijn gemaakt naar het model van de 30 pk kevers. Ze zijn verkrijgbaar in chroom of zwart, met of zonder verwarmingsuitgangen en oliekoelerbehuizing. Ideaal voor de montage van 2 dubbele carburators.

Gebläsekästen

Diese Gebläsekästen sind im Stil des 30 PS-Gebläsekästens gehalten und werden schwarz oder verchromt angeboten, mit oder ohne Heizanschluss, mit oder ohne versetztes Ölkühlergehäuse. Ideal bei der Verwendung von Doppelvergasern.



2202 CHROOM zonder verwarmingsuitgang, zonder oliekoelerbehuizing
VERCHROMT, ohne Heizanschluss, ohne Ölkühlergehäuse
• Typ(e) 1

2202-1 ZWART, zonder verwarmingsuitgang, zonder oliekoelerbehuizing
SCHWARZ, ohne Heizanschluss, ohne Ölkühlergehäuse
• Typ(e) 1

2204 CHROOM met verwarmingsuitgang, zonder oliekoelerbehuizing. (zoals op originele enkelpoortsmotor)
VERCHROMT, mit Heizanschluss, ohne Ölkühlergehäuse (wie auf Originalmotor mit Einkanal)
• Typ(e) 1

2204-1 ZWART met verwarmingsuitgang, zonder oliekoelerbehuizing. (zoals op originele enkelpoortsmotor)
SCHWARZ, mit Heizanschluss, ohne Ölkühlergehäuse (wie auf Originalmotor mit Einkanal)
• Typ(e) 1

2206 CHROOM met verwarmingsuitgang, met oliekoelerbehuizing. (zoals op originele dubbelpoortsmotor)
VERCHROMT, mit Heizanschluss, mit Ölkühlergehäuse (wie auf Originalmotor mit Doppelkanal)
• Typ(e) 1

2206-1 ZWART met verwarmingsuitgang, met oliekoelerbehuizing. (zoals op originele dubbelpoortsmotor)
SCHWARZ, mit Heizanschluss, mit Ölkühlergehäuse (wie auf Originalmotor mit Doppelkanal)
• Typ(e) 1

5

- 2207** CHROOM zonder verwarmingsuitgang, met oliekoelerbehuizing VERCHROMT, ohne Heizanschluss, mit Ölkühlergehäuse
- Typ(e) 1

- 2207-1** ZWART zonder verwarmingsuitgang, met oliekoelerbehuizing SCHWARZ, ohne Heizanschluss, mit Ölkühlergehäuse
- Typ(e) 1

Centrale koelkap

Ontworpen om hetzelfde luchtdebiet te heben op uw beide cilinderrijen, op deze manier wordt de koeling verbeterd. En betere koeling wil zeggen betere prestaties. Bovendien is de aparte stijl opvallend, uw motor zal steeds wat meer aandacht krijgen. De dynamosteun is eveneens voorzien om een alternator te plaatsen. Enkel geschikt voor dubbele carburatie. Wordt verkocht inclusief dynamosteun.

Zentraler Gebläsekasten

Damit haben Sie auf beiden Zylinderreihen denselben Luftdurchlass. So wird die Kühlung verbessert und damit auch die Leistung. Durch die auffallende Optik wird Ihr Motor Aufmerksamkeit erregen. An der Lichtmaschinenhalterung kann auch eine Drehstrom-Lichtmaschine angebracht werden. Verkauf inklusive Lichtmaschinenhalterung.



- 2240** Centrale generatorset Zentraler Gebläsekasten
- Typ(e) 1

Koelkap voor Porschekoeling

Gebläsekasten Porsche Style



- 2160** Koelkap voor Porsche koeling Gebläsekasten Porsche Style
- Typ(e) 1

- 2165** Koelkap voor Porsche koeling Gebläsekasten Porsche Style
- Typ(e) 4



- 2166-500** Porsche koeling montage kit, Type 4 motor Montagesatz Gebläsekasten Porsche Style, Typ 4 Motor
- Typ(e) 4

Koelkap afdekplaatjes

Wanneer warme lucht niet meer vereist is dan zijn er deze afdekplaatjes die de turbine luchtuitgangen afsluiten. Op deze manier gaat de koellucht alleen naar de cilinders en komt deze niet in uw verwarmingssysteem.

Verschlussplatten Heizanschlüsse

Wenn sie auf Grund eines Sportauspuffs keine Wärmetauscher fahren, müssen sie die Heizanschlüsse verschließen, da Sie sonst Kühlluft verlieren und der Motor überhitzen kann.



- 1991** Afdekplaatjes Abdeckplatten

Doorvoerpijpje gaskabel

Gaszugrohr

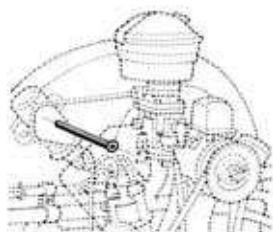

- 0919** Doorvoerpijpje gaskabel door koelkap Gaszugrohr
- 12/13/15-1600cc

Montageset bouten voor plaatwerk motor

50 verzinkte bouten en rondellen met cilinder-vormige inbuskop om het plaatwerk van uw motor te monteren. Geeft een voortreffelijke afwerking.

Montagesatz Motorverblechung

50 verzinkte Schrauben und Unterlegscheiben zur Montage der Motorverblechung. Sehr gute Ausführung.

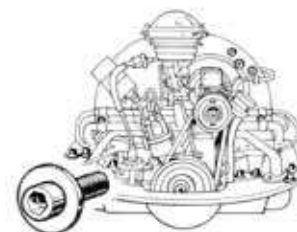

- 8000** Set montagebouten plaatwerk Montagesatz Motorverblechung
- Typ(e) 1

Cilinderplaatwerk

Dit mag niet ontbreken bij een verchromde of zwarte motor. Deze cilindercovers bedekken de cilinders en cilinderkoppen volledig. Zij geven een betere koeling omdat de koellucht volledig rond de motor wordt geleid. Passend voor Type 1 13/15/1600cc. Verkocht per paar.

Zylinderkühlbleche

Diese Bleche bedecken Zylinder und Zylinderköpfe vollständig und sorgen für optimale Kühlung. Verkauf paarweise.



- 2210** Cilinderplaatwerk, dubbelpoorts, chroom Zylinderkühlbleche Doppelkanal, verchromt
- 13/15-1600cc

- 2210-2** Cilinderplaatwerk, enkelpoorts, chroom Zylinderkühlbleche Einkanal, verchromt
- 13/15-1600cc

- 2210-3** Cilinderplaatwerk, dubbelpoorts, zwart Zylinderkühlbleche Doppelkanal, schwarz
- 13/15-1600cc

Plaatwerk voor en achter de motor

Er bestaan 2 modellen plaatwerk voor en achter de motor. Bovendien is het plaatwerk er in chroom en zwart in verschillende modellen. Passend voor Type 1 13/15/1600cc.

Motorabschlussbleche

Es gibt zwei Abschlussbleche, vor und hinter dem Motor. Alle Bleche sind in schwarz und verchromt zu haben. Passend für Typ 1 13/15/1600 ccm.



2212 Plaat motor - versnellingsbak, chroom, zonder gaten voor oliekoeler
Motorabschlussblech vorne, verchromt, ohne Löcher für Ölkühler
• 13/15-1600cc



2212-1 Plaat motor - versnellingsbak, zwart, zonder gaten voor oliekoeler
Motorabschlussblech vorne, schwarz, ohne Löcher für Ölkühler
• 13/15-1600cc



2218 Plaat motor - versnellingsbak, chroom, met gaten voor oliekoeler
Motorabschlussblech vorne, verchromt, mit Löchern für Ölkühler
• 13/15-1600cc



2218-1 Plaat motor - versnellingsbak, zwart, met gaten voor oliekoeler
Motorabschlussblech vorne, schwarz, mit Löchern für Ölkühler
• 13/15-1600cc



2213 Plaat achter motor, chroom, met verwarming met voorverwarming (zoals standaard motor)
Motorabschlussblech hinten, verchromt, mit Heizöffnungen, mit Vorwärmung (wie originaler Motor)
• 13/15-1600cc



2213-1 Plaat achter motor, zwart, met verwarming met voorverwarming (zoals standaard motor)
Motorabschlussblech hinten, schwarz, mit Heizöffnungen, mit Vorwärmung (wie originaler Motor)
• 13/15-1600cc



2214 Plaat achter motor, chroom, met verwarming zonder voorverwarming
Motorabschlussblech hinten, verchromt, mit Heizöffnungen, ohne Vorwärmung
• 13/15-1600cc



2214-1 Plaat achter motor, zwart, met verwarming zonder voorverwarming
Motorabschlussblech hinten, schwarz, mit Heizöffnungen, ohne Vorwärmung
• 13/15-1600cc



2215 Plaat achter motor, chroom, zonder verwarming zonder voorverwarming
Motorabschlussblech hinten, verchromt, ohne Heizöffnungen, ohne Vorwärmung
• 13/15-1600cc



2215-1 Plaat achter motor, chroom, zonder verwarming met voorverwarming
Motorabschlussblech hinten, verchromt, ohne Heizöffnungen, mit Vorwärmung
• 13/15-1600cc



2215-2 Plaat achter motor, zwart, zonder verwarming zonder voorverwarming
Motorabschlussblech hinten, schwarz, ohne Heizöffnungen, ohne Vorwärmung
• 13/15-1600cc



- 2215-3** Plaat achter motor, zwart, zonder verwarming met voorverwarming
Motorabschlussblech hinten, schwarz, ohne Heizöffnungen, mit Vorwärmung
- 13/15-1600cc

Riemschijfplaatwerk - klein model

Dit plaatje wordt achter de riemschijf gemonteerd. Identiek aan de originele in chroom of zwart.

Riemscheibenblech

Dieses Blech wird hinter der Riemscheibe angebracht. Identisch mit dem Original, schwarz oder verchromt zu haben.



- 2211** Plaatje achter onderste riemschijf, chroom
Riemscheibenblech, verchromt
- 13/15-1600cc

- 2211-1** Plaatje achter onderste riemschijf, zwart
Riemscheibenblech, schwarz
- 13/15-1600cc

Plaatwerk voor onder de motor

Identiek aan het originele plaatwerk, bestaande uit 3 delen.

Stöbelrohrbleche

Identisch mit den Original-Blechen, aus drei Teilen bestehend.



- 2216** Plaatwerk onder motor, chroom
Stöbelrohrbleche, verchromt
- 13/15-1600cc

- 2216-1** Plaatwerk onder motor, zwart
Stöbelrohrbleche, schwarz
- 13/15-1600cc

Voorverwarmingsbuis voor onder de motor

Warmluftentnahmerohr



- 2219-100** Voorverwarmingsbuis voor aangezogen lucht
Warmluftentnahmerohr
- Typ(e) 1

Oliekoeler plaatwerk

Deze platen bevinden zich achter de motor aan de uitgang van de oliekoeler.

Bleche für versetzten Ölkühler

Diese Bleche befinden sich hinter dem Gebläsekasten am Ausgang des Ölkühlers.



- 2217** Platen rond oliekoeler, chroom
Bleche für versetzten Ölkühler, verchromt
- 13/15-1600cc



- 2217-100** Platen rond oliekoeler, zwart
Bleche für versetzten Ölkühler, schwarz
- 13/15-1600cc

Warmte deflectoren

Aansluitend op het cilinderplaatwerk zorgen deze deflectoren ervoor dat de lucht volledig rond de achterzijde van de 2de en 4de cilinder wordt geleid en de warme lucht van de motor naar buiten wordt weggevoerd. Per paar.

Leitbleche

Schließen an die Zylinderkühlbleche an und sorgen dafür, dass die Luft vollständig an der Rückseite des 2. und 4. Zylinders entlang- und die Warmluft vom Motor nach außen weggeführt wird. Verkauf paarweise.



- 2220** Warmte deflectoren
Leitbleche
- 13/15-1600cc

Warmte deflectoren onder cilinders

Bij alle Type 1, Type 2 en Type 3 motoren worden deze warmte deflectoren tussen de 2 kanten van de 2 cilinders geklemd om de lucht langs en doorheen de koelvinnen van de cilinders te geleiden. Per paar.

Kühlbleche

Sie werden von unten zwischen die Zylinder geklemmt und sorgen für bessere Verteilung der Kühlluft. Passen bei allen Typ 1-Motoren. Unbedingt bei getunten Motoren zu empfehlen. Verkauf paarweise.



2225 Plaatjes onder cilinder, zwart
Kühlbleche, schwarz
• 13/15-1600cc



2226 Plaatjes onder cilinder voor M8
Kühlbleche für Stehbolzen M8
• 13/15-1600cc

2227 Plaatjes onder cilinder voor M10
Kühlbleche für Stehbolzen M10
• 13/15-1600cc

Luchtaanzuigscherm

Deze grill voorkomt dat steentjes uw turbine beschadigen. Ideaal voor cross en terrein.

Schutzgitter

Dieses Gitter verhindert, dass Ihr Lüfterrad durch Steinchen beschädigt wird. Ideal auch für Off Road-Fahrzeuge.



2230 Gehromeerd scherm
Schutzgitter
• 13/15-1600cc

Chroom motorkit

Deze kit bevat alle stukken nodig om van uw motor een blikvanger te maken. Het bevat: olievuller, kleppendecksels, olieafvoerplaat en meer...

Motoranbauteile-Set, verchromt

Dieses Set enthält alle Teile, die nötig sind um aus Ihrem Motor einen Blickfang zu machen. Es umfasst: Ventildeckel, Öleinfüllstutzen, Ölsiebdeckel, Öldeckel, Limascheibe, usw...



2304 Dress up kit
Motoranbauteile-Set, verchromt
• 12/13/15-1600cc

Firewall

Voor de bekleding van uw 'firewall' heeft BBT verschillende oplossingen:

- origineel, 3-delig
- gechrommeerd roestvrij staal met of zonder louvers.

Geef aan uw motorcompartiment de uitstraling die hij verdient! Alle 'Firewalls' worden 3-delig verkocht.

Motorraumverkleidungen

Für die Verkleidung Ihres Motorraums bietet BBT verschiedene Möglichkeiten:

- Original, 3-teilig
- Verchromter, rostfreier Stahl mit oder ohne Louvern

Geben Sie Ihrem Motorraum das Aussehen, das er verdient. Alle Verkleidungs-Sets beinhalten drei Teile.

2310 Firewall, origineel model
economy
Dämmplatten-Set, Original-Modell
Günstige Variante
• Typ(e) 1

2312 Firewall, origineel model
best quality
Dämmplatten-Set, Original-Modell
Sehr gute Qualität
• Typ(e) 1



2311 Firewall isolatie
Dämmplatten-Set
• Typ(e) 1



2301 Firewall, roestvrij staal chroom, met louvers
Motorraumverkleidungen, verchromter Edelstahl, mit Louvern
• Typ(e) 1

2305 Firewall, roestvrij staal chroom, glad
Motorraumverkleidungen, verchromter Edelstahl, glatt
• Typ(e) 1



2315 Firewall, origineel model
7 delig
Dämmplatten-Set, Karmann Ghia, Original-Modell
7-teilig
• Typ(e)14

Koelingskit

Deze 2 adapters worden gemonteerd tussen de scharnieren en de motorkap. Ze zorgen ervoor dat er bovenaan uw motorkap een opening is voor extra luchtkoeling, terwijl u de motorkap toch nog kunt sluiten. Per paar.

Haubenaufsteller

Diese zwei Adapter werden zwischen Scharnieren und Motordeckel angebracht. Damit haben Sie oberhalb der Motorhaube eine Öffnung für extra Luftkühlung und kann trotzdem geschlossen werden. Verkauf paarweise.



2300 Koelingskit
Haubenaufsteller
• Typ(e) 1

Gechromeerde scharnierhouders en motorkapveren

Verchromte Scharniere und Motorhaubenfeder



2302 Scharnierhouders chroom
Scharniere, verchromt
• Typ(e) 1



2303 Motorkapveer chroom
Motorhaubenfeder, verchromt
• Typ(e) 1

10

Uitlaat en toebehoren

Auspuffanlagen und Zubehör

Originele uitlaten Type 1 en Karmann Ghia

Original-Auspuff Typ 1 und Karmann Ghia



1048 Uitlaat 25 pk (1 uitlaatpijp)
Auspuff 24.5 PS (ein Endrohr)
• Typ(e) 1-05/56



1066-010 Uitlaatpijp kit 25-30 pk
Endrohr Satz 24.5-30 PS
• Typ(e) 1-05/56
• Typ(e) 2-07/58



1049 Uitlaatpijp 25 pk
Endrohr 24.5 PS
• Typ(e) 1-05/56



1053 Uitlaat 30 pk (2 uitlaatpijpen)
Auspuff 30 PS (zwei Endrohre)
• Typ(e) 1 06/56-06/60

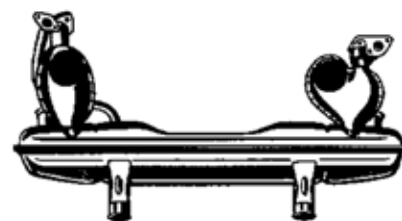

1050 Uitlaat, Duitse kwaliteit
Auspuff, deutsche Qualität
• Typ(e) 1 1200cc 07/60-

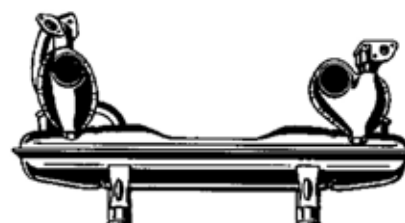

1051 Uitlaat, Duitse kwaliteit
Auspuff, deutsche Qualität
• Typ(e) 1 13/15/1600cc 08/65-

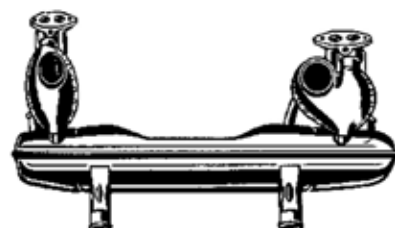

1052 Uitlaat met dubbele voorverwarming
Auspuff mit doppelter Vorwärmung
• Typ(e) 1 code AR/AS

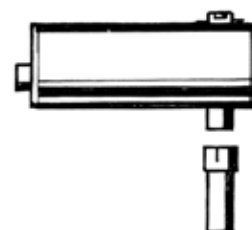

1089 Uitlaat injectiemotor te gebruiken
MET originele katalysator
Auspuff Einspritzmotor USA, mit Originalkatalysator zu benutzen
• Typ(e) 1 USA 08/74-

1090-9 Uitlaatpijp injectie
Endrohr Einspritzmotor
• Typ(e) 1 USA 08/74-

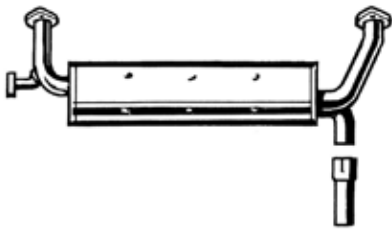

1088 Uitlaat injectiemotor om de originele demper te vervangen
Auspuff Einspritzmotor USA, um Originaldämpfer zu ersetzen
 • Typ(e) 1 USA 08/74-



1090-2 EGR-Filter voor AJ motor
Abgasfilter für AJ Motor

1090-3 Pijpe voor EGR Filter-uitlaat
Verbindungsrohr Abgasfilter

Warmtewisselaars Type 1/ Type 2/ Type 14

Wärmetauscher Typ 1/ Typ 2/ Typ 14



1080 Warmtewisselaar, links, origineel model
Wärmetauscher, links, Original-Modell
 • 12/13/15-1600cc

1081 Warmtewisselaar, rechts, origineel model
Wärmetauscher, rechts, Original-Modell
 • 12/13/15-1600cc



1080-1 Warmtewisselaar, links, Ø binnenkant 35 mm, met flens aan uitlaatzijde
Wärmetauscher, links, Ø Innenseite 35 mm, mit Flansch an der Auspuffseite
 • Typ(e) 1/2

1081-1 Warmtewisselaar, rechts, Ø binnenkant 35 mm, met flens aan uitlaatzijde
Wärmetauscher, rechts, Ø Innenseite 35 mm, mit Flansch an der Auspuffseite
 • Typ(e) 1/2



1084 Warmtewisselaar, links, origineel model, chroom
Wärmetauscher, links, Original-Modell, verchromt
 • 12/13/15-1600cc

1085 Warmtewisselaar, rechts, origineel model, chroom
Wärmetauscher, rechts, Original-Modell, verchromt
 • 12/13/15-1600cc



1086 Warmtewisselaar, links, injectie
Wärmetauscher, links, Einspritzung
 • Typ(e) 1 USA 08/74-

1087 Warmtewisselaar, rechts, injectie
Wärmetauscher, rechts, Einspritzung
 • Typ(e) 1 USA 08/74-



1054 Herstellingspijp warmtewisselaar per stuk
Reparaturrohr Stück



1082 Montageset voor warmtewisselaar, links
Montagesatz für Wärmetauscher, links
 • 12/13/15-1600cc

1083 Montageset voor warmtewisselaar, rechts
Montagesatz für Wärmetauscher, rechts
 • 12/13/15-1600cc



1080-300 Warmtewisselaar links
Wärmetauscher, links
 • Typ(e) 4 1.7/1.8 08/71-07/75

1081-300 Warmtewisselaar rechts
Wärmetauscher, rechts
 • Typ(e) 4 1.7/1.8 08/71-07/75



1080-310 Warmtewisselaar links
Wärmetauscher, links
 • Typ(e) 4 2.0 08/75-07/79

1081-310 Warmtewisselaar rechts
Wärmetauscher, rechts
 • Typ(e) 4 2.0 08/75-07/79



1080-400 Verwarmingsklep links
Heizklappe, links
• Typ(e) 4 1.7/1.8 08/71-07/75

1081-400 Verwarmingsklep rechts
Heizklappe, rechts
• Typ(e) 4 1.7/1.8 08/71-07/75



1080-410 Verwarmingsklep links
Heizklappe, links
• Typ(e) 4 2.0 08/75-07/85

1081-410 Verwarmingsklep rechts
Heizklappe, rechts
• Typ(e) 4 2.0 08/75-07/85

Vervangpijpen warmtewisselaar

J-Rohre



1080-850 J-pijpen 25-30 pk
per paar
J-Rohre 24,5-30 PS
Paar



1002 J-pijpen
per paar
J-Rohre
Paar
• Typ(e) 1



1028 J-pijpen chroom
per paar
J-Rohre Chrom
Paar
• Typ(e) 1



1029 J-pijpen
per paar
J-Rohre
Paar
• Typ(e) 3

Originele uitlaten Type 2, T 181, Type 3, Type 4

Original-Auspuff Typ 2, T 181,
Typ 3, Typ 4



1048 Uitlaat
-12/53 25 pk
12/53- 30 pk
Auspuff
-12/53 24.5 PS
12/53- 30 PS
• Typ(e) 2 -07/59



1060-01 Uitlaat
Auspuff
• Typ(e) 2 01/63 - 07/71 (1 048 089 -
211 2300 000)

1061 Lange tussenpijp
voor n° 1060-01/1060-03
Langes Zwischenrohr
für #1060-01/1060-03

1062 Achterste pijp
voor n° 1060-01/1060-02/1060-03
Endrohr
für #1060-01/1060-02/1060-03

1065 Steun uitlaatpijp
Halter Endrohr
• Typ(e) 2



1060-02 Uitlaat
Auspuff
• Typ(e) 2 08/71-07/73 (212 2000
001 - 213 2300 000)

1062 Achterste pijp
voor n° 1060-01/1060-02/1060-03
Endrohr
für #1060-01/1060-02/1060-03

1063 Tussenbuis
voor uitlaat 1060-02
Abgasrohre
für Auspuff 1060-02

1065 Steun uitlaatpijp
Halter Endrohr
• Typ(e) 2



1060-03 Uitlaat
Auspuff
• Typ(e) 2 08/73 - 07/76 (214 2000
001 - 216 2300 000)

1061 Lange tussenpijp
voor n° 1060-01/1060-03
Langes Zwischenrohr
für #1060-01/1060-03

1062 Achterste pijp
voor n° 1060-01/1060-02/1060-03
Endrohr
für #1060-01/1060-02/1060-03



1065 Steun uitlaatpijp
Halter Endrohr
• Typ(e) 2

1074 Eindbuis
Endrohr
• Typ(e) 3 08/71-



1060-04 Uitlaat
Auspuff
• Typ(e) 2 08/76 - 04/79 (217 2000
001 - 219 2153 964)

1078 Uitlaat
Auspuff
• Typ(e) 4

1064 Uitlaatbuis
voor uitlaat 1060-04
Endrohr
für *Auspuff* 1060-04

1079 Uitlaatpijp voor uitlaat
Endrohr
• Typ(e) 4

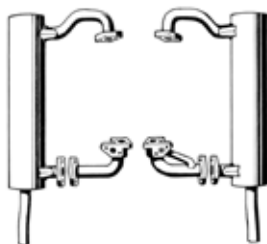

1067-1 Uitlaatpot, links
Auspuff, links
• T 181

1067-2 Uitlaatpot, rechts
Auspuff, rechts
• T 181

1068-1 Uitlaatpijp
verbinding uitlaatpoort van cilinder
n°4 met de linker uitlaatpot
Verbindungskrümmen
Verbindet den vierten Zylinder mit
dem linken Auspuff-Topf
• T 181

1068-2 Uitlaatpijp
verbindig uitlaatpoort van cilinder
n°2 met de rechter uitlaatpot
Verbindungskrümmen
Verbindet den zweiten Zylinder mit
dem rechten Auspuff-Topf
• T 181

Montagekit voor uitlaat

Kan gebruikt worden bij zowel originele als bij sport uitlaten.

Montagesatz für Auspuff

Kann sowohl bei einem normalen Auspuff als auch einem Sportauspuff verwendet werden.



1000-01 Montagekit uitlaat, 25/30 pk
Montagesatz Auspuff, 24.5/30 PS



1000 Montagekit uitlaat
Montagesatz Auspuff
• Typ(e) 1/2 08/59-
• Typ(e) 25 CT



1001 Klem om chromm uitlaatpijpje te monteren of om warmtewisselaar op uitlaat te bevestigen
per stuk
Montagesatz Endrohr / Wärmetauscher auf Endtopf
Stück



1090-5 Klem voor verbinding uitlaat, injectie
per stuk
Montagesatz Endrohr (Einspritzer)
Stück
• Typ(e) 1 USA, 08/74-



1000-20 Bevestigingskit voor uitlaat
Montagesatz Auspuff
• Typ(e) 2 08/62-



1001-20 Bevestigingskit voor uitlaatpijp
Montagesatz Endrohr
• Typ(e) 2 08/62-



1075 Montagekit uitlaat
Montagesatz Auspuff
• Typ(e) 4



1099 Inbusuitlaatmoeren (8 stuks + sleutel)
Inbusmuttern für Auspuff (8 Stück + Schlüssel)

Dichtingen en benodigdheden voor uitlaat

Dichtungen und Zubehör für Auspuff



8737-080-12 Uitlaatmoer (koper) M8 voor 12 mm sleutel
Muttern, Kupfer, M8 mit 12 mm Schlüsselweite
• Typ(e) 1/ Typ(e) 2/ Typ(e) 14/ Typ(e) 3



1057 Pakking voor voorverwarming enkel inlaatpijpje
per stuk
Dichtung Vorwärmung Einkanal
Stück
• Typ(e) 1



1040 Pakking voor voorverwarming dubbel inlaatpijpje
per stuk
Dichtung Vorwärmung Doppelkanal
Stück
• AR



1058 Uitlaatdichting cilinderkop
per stuk
Dichtung Zylinderkopf / Auspuff
Stück
• Typ(e) 1



1059 Uitlaatdichting competitie cilinderkop uitlaat
per 4 stuks
Dichtung Performance-Zylinderkopf / Auspuff
Satz (4 Stück)
• Typ(e) 1



1059-1 Koperpakking uitlaat 1 5/8 diameter per 4
Kupfer-Dichtung Performance-Zylinderkopf / Auspuff, 1 5/8" Durchmesser Satz (4 Stück)
 • Typ(e) 1



1059-2 Koperpakking uitlaat 1 1/2 diameter per 4
Kupfer-Dichtung Performance-Zylinderkopf / Auspuff, 1 1/2" Durchmesser Satz (4 Stück)
 • Typ(e) 1



1035 Afdekplaatjes voorverwarming per paar
Abdeckplatte Vorwärmung Paar
 • Typ(e) 1



1055 Verbindingspijp tussen uitlaat en koelkapslang per stuk
Heizschlauchanschluss Stück
 • Typ(e) 1



1056 Brede klem voor de aansluiting tussen pot en warmtewisselaar per stuk
Schelle Wärmetauscher / Auspuff Stück
 • Typ(e) 1



1090 Pakking tussen uitlaat en warmtewisselaar, (injectie) per stuk
Dichtung Auspuff / Wärmetauscher (Einspritzer) Stück
 • Typ(e) 1 USA 08/74-



1090-1 Pakking tussen kleine leiding en EGR filter, (injectie) per stuk
Dichtung Leitung / Abgasfilter (Einspritzer) Stück
 • Typ(e) 1 USA 08/74-



1092 Pakking tussen 4 in 1 klein model uitlaatpot per stuk
Dichtung Fächerkrümmer / Endtopf, kleiner Flansch Stück
 • Typ(e) 1



1093 Pakking tussen 4 in 1 groot model uitlaatpot per stuk
Dichtung Fächerkrümmer / Endtopf, großer Flansch Stück
 • Typ(e) 1



1076 Pakking tussen pot en warmtewisselaar per stuk
Dichtung Endtopf / Wärmetauscher Stück
 • Typ(e) 4



1076-1 Uitlaatpakking 2.0L aan cilinderkop van Type 4 motoren 2.0 L vanaf 1978 voor de cilinder n°1 en n°4
Dichtung Zylinderkopf / Auspuff bei Typ 4 Motoren 2.0 L ab 1978 für ersten und vierten Zylinder
 • Typ(e) 4



1076-2 Uitlaatpakking 2.0L aan cilinderkop van Type 4 motoren 2.0 L vanaf 1978 voor de cilinder n°2 en n°3
Dichtung Zylinderkopf / Auspuff bei Typ 4 Motoren 2.0 L ab 1978 für zweiten und dritten Zylinder
 • Typ(e) 4



Deze pakkingen zijn van Duitse origine en gemaakt naar originele eisen. Geleverd per stuk.

Die Dichtungen sind in deutschland gefertigt und nach Original-Anforderungen hergestellt, Stück.

1076-3 Uitlaatpakking
Kupfer-Dichtung Zylinderkopf / Auspuff
 • Typ(e) 4 17/1800cc

Verwarmingslang en toebehoren

Heizschläuche und Zubehör



1095 Aluminium verwarmingslang tussen koelhuis en warmtewisselaar
Heizschlauch, Aluminium, zwischen Gebläsekasten und Wärmetauscher
 • Ø 50 mm x 400 mm



1095-1 Verwarmings slang in zwart karton tussen koelhuis en warmtewisselaar
Heizschlauch, Pappe, zwischen Gebläsekasten und Wärmetauscher, schwarz
• Ø 50 mm x 1100 mm



1094 Rubber tussen achterplaat motor en verwarmings slang n° 1095 en 1095-1
per paar
Gummi Motorabschlussblech / Heizschlauch, für #1095 und 1095-1 Paar



1095-2 Verwarmings slang in zwart karton tussen luchtfilter warmtewisselaar
Schlauch, Pappe, zwischen Luftfilter und Wärmetauscher, schwarz
• Ø 25 mm x 1 m
• Typ(e) 1/2 -07/69



1095-4 Zwarte verwarmings slang tussen kokerbalk en luchtverversingsbak
Heizschlauch, Pappe, für Frontscheibenbelüftung, schwarz
• Ø 32 mm x 700 mm



1095-5 Verwarmings slang , pvc
Heizschlauch Kunststoff



1095-3 Aluminium verwarmings slang
Heizschlauch Aluminium
• Ø 50 mm x 200 mm



1096-1 Aluminium verwarmings slang
Heizschlauch Aluminium
• Ø 63 mm x 1 m



1096-2 Aluminium verwarmings slang
Heizschlauch Aluminium
• Ø 19 mm x 915 mm



1096-3 Aluminium verwarmings slang
Heizschlauch Aluminium
• Ø 38 mm x 915 mm



1096-4 Aluminium verwarmings slang
Heizschlauch Aluminium
• Ø 45 mm x 915 mm



8775-50-65 Slangklem
Schlauchselle Heizschlauch
• 50-65 mm

8775-26-38 Slangklem
Schlauchselle
• 26-38 mm



1095-6 Verwarmings slang tussen kachelpot en chassis Mexico
Heizschlauch, Mexico



1080-5 Rubber tussen verwarmingspot en flexibel naar carrosserie
Dichtung zwischen Heizschlauch und Wärmetauscher



1095-7 Verwarmingspijpen in bakeliet per paar
Heizrohre Bakelit
Paar

Uitlaatpijpen

Deze chroom uitlaatpijpen vervangen de originele. Bovendien heeft BBT ook andere modellen, met grotere doormeter, voor een sportieve look en geluid. Te gebruiken op alle originele uitlaten zowel 1200, 1300, 1500 en 1600cc. 1030-3 werd ontwikkeld met medewerking van vele enthousiasten en is absoluut het beste uitlaatpijpe op de markt dus voor kwaliteitfreaks, hier zijn jullie uitlaatpijpen! Als je het gewicht vergelijkt, bemerk je dat ze ongeveer drie keer zo zwaar zijn als alle andere uitlaatpijpen die je ooit in je hand had. Zulk roestvrij staal werd gebruikt om de buitenmandel te maken. De demperbuis binnenin is zo gemaakt dat je er bijna levensgarantie op zou kunnen geven! Eindelijk een uitlaatpijpe dat langer meegaat dan de uitlaat zelf!

Endrohre

Diese verchromten Endrohre ersetzen die Original-Teile. BBT hat auch andere Modelle mit größerem Durchmesser für sportlichen Look und sonoren Klang. Bei allen Serien-Auspuffanlagen von 1200 bis 1600 ccm verwendbar. #1030-3 wurde unter Mitwirkung vieler Enthusiasten entwickelt und ist absolut das beste Endrohr auf dem Markt, fast fünfhundertmal besser (und das ist kein Spaß) als das, was man jemals angeboten hat. Also für Qualitäts-Fanatiker: Hier sind Eure Endrohre! Wenn man das Gewicht vergleicht, bemerkt man, dass sie ungefähr dreimal so schwer sind wie alle anderen Endrohre, die man jemals in der Hand hatte. Es wurde sehr dicker Edelstahl für die Herstellung des Außenmantels verwendet, das Innenrohr ist so gemacht, dass man fast lebenslange Garantie darauf geben kann! Endlich ein Endrohr, das länger hält als der Endtopf, in dem es steckt!



1030 Originele uitlaatpijp per stuk
Original-Endrohr Stück
• 12/13/15-1600cc

1030-2 Inox uitlaatpijp per stuk
Endrohr Edelstahl Stück
• 12/13/15-1600cc



1030-3 Inox uitlaatpijp met chroom finish per stuk
Endrohr Edelstahl, verchromt Stück
• 12/13/15-1600cc



1027 Kegelvormige uitlaatpijp, RVS per stuk
Endrohr TT-Style, edelstahl Stück
• 12/13/15-1600cc



1031 Custom uitlaatpijp met schuin uiteinde per paar
Endrohr Monza-Stylel Paar
• 12/13/15-1600cc



1030-9 Verbinding uitlaatpijp "cheese grater"
Endrohr-Verbinder
• 12/13/15-1600cc

Jetpipe

Dit artikel is zeker bij iedere keverliefhebber gekend. Deze pijp vervangt de originele uitlaatpijpen voor een sportievere look. In een mum van tijd gemonteerd. Voor alle kevermotoren 1200, 1300, 1500 en 1600cc. Pakkingen apart te bestellen.

Jetpipe

Dieses Teil kennt sicher jeder Käferliebhaber. Die Jetpipe ersetzt die Original-Endrohre und ist in kürzester Zeit montiert. Für alle 1200, 1300 und 1600 ccm Käfermotoren. Montagesatz nicht inbegriffen.



1032 Jetpipe
Jetpipe

Sport uitlaat

Deze uitlaat is identiek aan de originele. De twee gechromeerde uitlaatpijpen zijn niet demonteerbaar en dikker dan de originele. Geschikt voor alle kever en Type 2, 1200, 1300 en 1600cc. Pakkingen apart te bestellen

Auspuff Sport

Der Auspuff ist mit dem Original identisch. Die beiden verchromten Endrohre sind nicht abbaubar und dicker als die Originale. Geeignet für alle Käfer und alle Typ 2 1200, 1300 und 1600 ccm. Montagesatz nicht inbegriffen.



1050-2 Sport uitlaat
Auspuff Sport
• 1200cc

1051-2 Sport uitlaat
Auspuff Sport
• 13/1600cc

Single tip uitlaat

Deze uitlaat zonder al te veel lawaai is geschikt voor kevermotoren van 1300, 1500 en 1600cc. Pakkingen apart te bestellen.

Auspuff Single Tip

Dieser Auspuff macht nicht allzuviel Lärm und ist für Käfermotoren mit 1300, 1500 und 1600 ccm geeignet. Montagesatz nicht inbegriffen.



1003 Single tip
Auspuff Single Tip

Monza uitlaat

Deze uitlaat lijkt op de Single tip, de Monza heeft 4 gechromeerde uitlaatpijpen met grote diameter. Voor kever motor 1300, 1500 en 1600cc. Pakkingen apart te bestellen.

Auspuff Monza

Dieser Auspuff gleicht dem Modell Single Tip, aber das Modell Monza hat vier verchromte Endrohre mit großem Durchmesser. Für Käfermotoren mit 1300, 1500 und 1600 ccm. Montagesatz nicht inbegriffen.



1004 Monza
Auspuff Monza

Uitlaat 'Motorsport' Mexico

Deze sport uitlaat heeft 2 uitlaatpijpjes op de originele plaats, enkel zijn deze pijpjes veel dikker en kan enkel gebruikt worden op 1300cc en 1600cc motoren. Pakkingen apart te bestellen.

Auspuff 'Motorsport' - Mexico

Diese Sport-Auspuff hat zwei deutlich dickere Endrohre, die an den Originalstellen aus der Heckschürze austreten. Für 1300 und 1600 ccm Motoren geeignet. Montagesatz nicht inbegriffen.



1005 Uitlaat 'Motorsport' Mexico
Auspuff 'Motorsport' - Mexico

Uitlaat Abarth

Deze uitlaat is handgemaakt in België uit inox en heeft de Abarth look, dus met 4 uitlaatpijpjes. Pakkingen apart te bestellen.

Auspuff Abarth-Style

Dieser Auspuff ist in Belgien aus Edelstahl handgefertigt und hat die beliebte Abarth-Optik mit den vier Endrohren. Montagesatz nicht inbegriffen.



1053-10 Uitlaat Abarth 25/30 pk
inox
Auspuff Abarth-Style, 24.5/30 PS
Edelstahl



1053-11 Uitlaat Abarth
inox
Auspuff Abarth-Style
Edelstahl
• 1200cc



1053-12 Uitlaat Abarth
inox
Auspuff Abarth-Style
Edelstahl
• 13/1600cc

Vintage speed uitlaat

Met de toevoeging van deze degelijk kwalitatieve roestvrij stalen uitlaat breiden we het aanbod uit met mogelijkheid om de voor jou correcte Type 1 en Type 2 uitlaat te vinden. Voor 08/59-07/67 bussen met een op Type 1 13/1600cc gebaseerd motorblok hebben we de uitvoering beschikbaar dewelke gemonteerd kan worden op zowel standaard hoogte als ook verlaagde busjes met een motorvermogen tot 125 PK. Voor bussen met Type 4 gebaseerde motor vervaardigd tot 07/79 hebben we eveneens deze degelijke uitlaat beschikbaar. De uitlaatpotten worden geleverd met bijhorende pakkingen en montage materiaal.

Auspuff Vintage speed

Wieder einmal erweitern wir unser Angebot an qualitativ einwandfreien Auspuffanlagen aus Edelstahl, was Ihnen die Möglichkeit gibt, die richtige Version für Ihren Käfer oder Bus zu finden. Typ 2-Modelle von 08/59 - 07/67, die über eine Typ 1 Motorgehäuse für 1300 - 1600 ccm verfügen, können mit der Bestellnummer # 3280-200 ausgerüstet werden. Durch ihre Bauart sind sie nicht nur für original hohe Busse geeignet, sondern auch für tiefergelegte Transporter. Wir empfehlen sie bis 125 PS Leistung. Variante # 3280-250 ist für Busse bis 07/79, die mit einer Typ 4-Maschine ausgerüstet sind. Im Lieferumfang sind Anbaumaterial sowie Dichtungen enthalten.



3280-120 Uitlaat, Vintage Speed German Look, met voorverwarming, inox
Auspuffanlage Typ 1, Vintage Speed, Edelstahl, German Look mit Vorheizung
• Typ(e) 1



3280-200 Uitlaat, Vintage Speed, met voorverwarming, inox
Auspuff, Vintage Speed, mit Vorheizung, Edelstahl
• Typ(e) 2 08/59-07/67



3280-220 Uitlaat, Vintage Speed, met voorverwarming, inox
Auspuffanlage Typ 2 T2a, Vintage Speed, Edelstahl, mit Vorheizung
• Typ(e) 2a 08/67-07/71



3280-250 Uitlaat, Vintage Speed, inox
Auspuff, Vintage Speed, Edelstahl
• Typ(e) 4

Economy uitlaat

Door zijn constructie is deze uitlaat ook monteerbaar op een 1200cc motor. Voor alle kevermotoren 12, 13, 15 en 1600cc. Pakkingen apart te bestellen.

Auspuff Economy

Dieser Auspuff kann durch seine Bauweise auch an einen 1200 ccm Motor montiert werden. Geeignet für Käfermotoren mit 12/13/15 und 1600 ccm. Montagesatz nicht inbegriffen.



1006 Economy
Economy

4 in 1 uitlaat

Ideaal voor competitie. Ze zijn makkelijk monteerbaar en te onderhouden. Ideaal dus voor opgevoerde "Daily" motoren of originele. Dempers naar uw keuze. Pakkingen apart te bestellen

Fächerkrümmer

Sie sind einfach anzubringen und zu warten. Ideal für frisierte Alltags-Motoren oder originale Maschinen. Endschalldämpfer nach Wahl. Montagesatz nicht inbegriffen.



1013-01 4 in 1 collector "Spaghetti" kleine flens
Fächerkrümmer, kleiner Flansch
• 1200cc

1013 4 in 1 collector "Spaghetti" kleine flens
Fächerkrümmer, kleiner Flansch
• 13/1600cc,



3270 4 in 1 collector "Spaghetti" kleine flens
ceramisch gecoat
Fächerkrümmer, kleiner Flansch
keramikbeschichtet
• 13/1600cc

Demper Quiet Pack

Pakkingen inbegrepen.

Endschalldämpfer Quiet Pack

Montagesatz inbegriffen.



1007-1 Enkele demper "Quiet pack"
Endschalldämpfer Single Quiet Pack
• Typ(e) 1



3275 Enkele demper "Quiet pack"
ceramisch gecoat
Endschalldämpfer Single Quiet Pack
keramikbeschichtet
• Typ(e) 1



1008-1 Dubbele demper "Quiet pack"
Endschalldämpfer Dual Quiet Pack
• Typ(e) 1



3276 Dubbele demper "Quiet pack"
ceramisch gecoat
Endschalldämpfer Dual Quiet Pack
keramikbeschichtet
• Typ(e) 1

Demper California

Pakkingen inbegrepen.

Endschalldämpfer California

Montagesatz inbegriffen.



1019-1 Demper "California"
Endschalldämpfer California
• Typ(e) 1

Demper Hide Out

Pakkingen inbegrepen.

Endschalldämpfer Hide Out

Montagesatz inbegriffen.



1013-10 Demper "Hide out"
Endschalldämpfer Hide Out
• Typ(e) 1

Demper Mondo

Pakkingen inbegrepen.

Endschalldämpfer Mondo

Montagesatz inbegriffen.



3260 Demper 'MONDO'
voor BBT #1013 (zwart)
Endschalldämpfer Mondo
Für BBT #1013 (schwarz)
• Typ(e) 1

3261 Demper 'MONDO'
voor BBT #3241 competitie spaghetti (zwart)
Endschalldämpfer Mondo
Für BBT #3241 (schwarz)
• Typ(e) 1

3265 Demper 'MONDO'
voor BBT #3270
ceramisch gecoat
Endschalldämpfer Mondo
Für BBT #3270
keramikbeschichtet
• Typ(e) 1

3266 Demper 'MONDO'
voor BBT #3271
ceramisch gecoat
Endschalldämpfer Mondo
Für BBT #3271
keramikbeschichtet
• Typ(e) 1

Uitlaatdemper Fatboy

De dempers hebben geen lasnaden op de demper! Pakkingen inbegrepen.

Endschalldämpfer Fatboy

Die Dämpfer weisen äußerlich keine unschönen Schweißnähte auf! Montagesatz inbegriffen.



3250 Uitlaatdemper Fatboy voor #3270
RVS gepolijst
Endschalldämpfer Fatboy für BBT #3270
Edelstahl, poliert
• Typ(e) 1

3251 Uitlaatdemper Fatboy voor #3271
RVS gepolijst
Endschalldämpfer Fatboy für BBT #3271
Edelstahl, poliert
• Typ(e) 1

3253 Demper Fatboy voor #3270
ceramisch gecoat
Endschalldämpfer Fatboy für BBT #3270
keramikbeschichtet
• Typ(e) 2 01/63-07/71

3252 Demper Fatboy voor #1013, zwart
Endschalldämpfer Fatboy für BBT #1013, schwarz
• Typ(e) 2 01/63-07/71

Gechromeerde stinger

Speciaal gemaakt voor montage op Spaghetti-collector en zonder demper. De Stinger geeft maximaal vermogen aan uw motor. Een bijpassende demper is apart verkrijgbaar.

Verchromte Stinger

Speziell zur Fächerkrümmer. Stinger sind für den Motorsport gedacht, ein passender Dämpfereinsatz ist erhältlich.



1034 Lange Stinger, kleine flens
Langer Stinger, kleiner Flansch

1033 Demper voor lange stinger
Dämpfer für langen Stinger

Demper Low Mount

Pakkingen inbegrepen.

Endschalldämpfer Low Mount

Montagesatz inbegriffen.



1009 Dubbele demper "Low mount"
Endschalldämpfer Low Mount



1047 Vervangingsdemper voor "Low mount"
per stuk
Ersatzdämpfer für Low Mount Stück

Low dual cannons

Deze uitlaat is anders dan alle andere uitlaten, in die zin dat hij onderaan te monteren is en links en rechts een uitlaatpijp heeft. Te monteren op Type 1 motoren 1200 - 1600cc. Pakkingen inbegrepen.

Endschalldämpfer Low Dual Cannons

Dieser Auspuff ist anders als alle anderen, weil er untenliegende Schalldämpfer hat. Für Motoren ab 1300 ccm. Montagesatz inbegriffen.



3235 Low dual cannons
Endschalldämpfer Low Dual Cannons

4 in 1 uitlaat met volledige demper voor Type 1

De "Tuck-a-way" uitlaat is ideaal wanneer u uw kever tot het uiterste wil verlagen. Met zijn 4 in 1, bovenwaarts opgebouwd, geeft hij u maximale afstand tussen demper en grond. Geschikt voor motoren vanaf 1300cc. Pakkingen inbegrepen.

Auspuffanlage Tuck-A-Way

Die Tuck-A-Way Auspuffanlage ist ideal für tiefe Käfer. Mit seinem kleinen Dämpfern bekommen Sie die maximale Bodenfreiheit. Für Motoren ab 1300 ccm. Montagesatz inbegriffen.



1046 Tuck-a-way uitlaat
Auspuffanlage Tuck-A-Way
• Typ(e) 1

Sprint en competitie uitlaat

De beste Type 1 uitlaten op de markt verkrijgbaar, met perfecte afwerking en hoge duurzaamheid. Geleverd met stinger. Er bestaan ook verschillende dempers, speciaal aangepast voor de spaghetti collectoren, die apart verkocht worden. Pakkingen inbegrepen.

Rennsport-Auspuffanlagen

Die beste auf dem Markt erhältliche Auspuffanlage für Drag Racing und Wettbewerb. Perfekte Ausführung, lange Lebensdauer. Wird mit Stinger geliefert. Es gibt auch verschiedene, an den Fächerkrümmer angepasste Endschalldämpfer, die gesondert erhältlich sind. Montagesatz inbegriffen.



3240 Competitieuitlaat met stinger 1 1/2" (38 mm)
Rennsport-Auspuffanlage mit Stinger, 1 1/2" (38 mm)

3241 Competitieuitlaat met stinger 1 5/8" (41 mm)
Rennsport-Auspuffanlage mit Stinger, 1 5/8" (41 mm)



3271 Competitieuitlaat met stinger 1 5/8" (41 mm)
ceramisch gecoat
Rennsport-Auspuffanlage mit Stinger, 1 5/8" (41 mm)
keramikbeschichtet

3242 Competitieuitlaat met stinger 1 3/4" (45 mm)
Rennsport-Auspuffanlage mit Stinger, 1 3/4" (45 mm)



3247 Turbodemper voor collectors BBT n° 3240, 3241, 3242
Endschalldämpfer für Fächerkrümmer BBT #3240, 3241 und 3242

Uitlaten specifiek voor Baja, Buggy en/of Trike

Pakkingen inbegrepen.

Auspuffanlagen speziell für Baja, Buggy und Trike

Montagesatz inbegriffen.



1042 "Glass" Baja met ronde zwarte demper, montage zonder warmtewisselaars
Auspuffanlage Glass-Baja mit rundem, schwarzen Dämpfer, Montage ohne Wärmetauscher



1043 «Quiet» Baja met zwarte ovale demper, montage zonder warmtewisselaar
Auspuffanlage Quiet-Baja mit ovalem, schwarzen Dämpfer, Montage ohne Wärmetauscher



1044 Dubbele Baja demper, bovenwaarts, zwart, montage met warmtewisselaars per paar
Baja-Dämpfer, schwarz/verchromt, Montage mit Wärmetauschern Paar



1045 Dubbele Baja demper, bovenwaarts, zwart, montage zonder warmtewisselaars per paar
Baja-Dämpfer, schwarz/verchromt, Montage ohne Wärmetauscher Paar



1026 Dubbele Baja demper, bovenwaarts, chroom, montage zonder warmtewisselaars per paar
Baja-Dämpfer, verchromt, Montage ohne Wärmetauscher Paar

Bobcat alle terrein uitlaat

Deze Type 1 uitlaat is uiterst geschikt voor competitiegebruik, alle terrein. Leverbaar in verschillende kwaliteiten en diameters. Pakkingen inbegrepen.

Auspuffanlage Bobcat

Diese Typ 1 Auspuffanlage ist für Off Road-Rennen geeignet. Lieferbar in verschiedenen Ausführungen und mit verschiedenen Rohrdurchmessern. Dichtungen inbegriffen.



1020 Bobcat uitlaat, 1 1/2" (Ø 38 mm), ongeschilderd
Auspuffanlage Bobcat, Ø 1 1/2" (38 mm), unbehandelt

3212 Bobcat uitlaat, 1 1/2" (Ø 38 mm), zwart
Auspuffanlage Bobcat, Ø 1 1/2" (38 mm), schwarz

1022 Bobcat uitlaat superieure kwaliteit, 1 1/2" diameter (Ø 38 mm), chroom
Auspuffanlage Bobcat, Ø 1 1/2" (38 mm), verchromt

1021 Bobcat uitlaat, 1 5/8" (Ø 41 mm), ongeschilderd
Auspuffanlage Bobcat, Ø 1 5/8" (41 mm), unbehandelt

1023 Bobcat uitlaat, 1 5/8" (Ø 41 mm), chroom
Auspuffanlage Bobcat, Ø 1 5/8" (41 mm), verchromt



1024 Demper voor Bobcat uitlaat
Dämpfer für Auspuffanlage Bobcat

Bobcat uitlaat voor centrale motor

Deze gechromeerde 4 in 1 uitlaat Bobcat is speciaal gemaakt voor proto's en buggy's met centraal geplaatste motor. Door de constructie kunnen dubbele carburatoren zonder probleem op de motor gemonteerd worden. Geschikt voor alle 13/1600cc met rechtopstaand koelhuis bovenop de motor. Pakkingen inbegrepen.

Auspuffanlage Bobcat für Mittel-motor

Diese verchromte Bobcat Auspuffanlage ist speziell für Buggies mit Mittelmotor gefertigt. Durch die Bauweise können Doppelvergaser problemlos montiert werden. Geeignet für alle 13/1600 ccm Motoren mit Typ 1- Gebläsekasten. Montagesatz inbegriffen.



1025 Bobcat uitlaat voor centrale motor
Auspuffanlage Bobcat für Mittel-motor

Hoog vermogen uitlaat voor Type 3 & 4

Pakkingen inbegrepen.

Sport-Auspuffanlagen für Typ 3 & 4

Montagesatz inbegriffen.



1012 Dubbele uitlaat "Quiet pack" voor gebruik met verwarmingspotten
Auspuffanlage Dual Quiet Pack, Montage mit Wärmetauschern
 • Typ(e) 3



- 1015** "Quiet pack" uitlaat met ovale demper
Auspuffanlage Single Quiet Pack mit ovalem Dämpfer
- Typ(e) 4



- 1017** Dubbele uitlaat "Quiet pack" met 2 ovale dempers
Auspuffanlage Dual Quiet Pack mit zwei ovalen Dämpfern
- Typ(e) 4

Uitlaat isolatieband

Auspuff-Isolierband



- 1098** Uitlaat isolatieband
Auspuff-Isolierband
- 2" x 50'



1

Gereedschap Werkzeug

Koppelingsgeleidingspin

Zeer handig om bij de montage de koppeling te kunnen centreren. Zo bent u zeker dat de motor goed past bij het monteren op de versnellingsbak.

Kupplungs-Zentrierdorn

Mit diesem Dorn lässt sich die Kupplung bei der Montage ganz einfach zentrieren.



1100 Koppelingsgeleidingspin
Kupplungs-Zentrierdorn

Oliepomptrekker

Met deze oliepomptrekker kunt u de oliepomp verwijderen, wanneer deze in het carter vast zit.

Ölpumpenauszieher

Mit diesem Ölpumpenauszieher können Sie die Ölpumpe ohne Beschädigungen am Motorblock ausbauen.



1101 Oliepomptrekker
Ölpumpenauszieher

Oliedrukzuiger trekker

De oliedrukzuigers zitten onderaan in het motorblok.

Öldruckregelkolben-Auszieher

Der Öldruckregelkolben-Auszieher macht den einfachen Ausbau der Regelkolben möglich.



1102 Oliedrukzuigertrekker
Öldruckregelkolben-Auszieher

Vliegwiel en krukas boormal

Bij het opvoeren van uw vw motor zijn 8 penen om het vliegwiel op de krukas te houden onontbeerlijk. Met deze boormal vergemakkelijkt het boren in zowel vliegwiel en krukas. De gaten worden dan in een ongelijke afstand geboord zodat u uw vliegwiel op slechts één manier kan monteren.

Bohrschablone Kurbelwelle/ Schwungrad

Bei getunten Motoren ist die 8-fache Verstiftung von Schwungrad und Kurbelwelle unentbehrlich. Diese Bohrlehre hilft beim Setzen der vier zusätzlichen Löcher, der ungleiche Abstand sorgt dafür, dass das Schwungrad nur in einer Position mit der Kurbelwelle verbunden werden kann.



1103 Vliegwiel en krukas boormal
Bohrschablone Kurbelwelle/
Schwungrad

Krukastandwieltrekker

Wanneer u de lagers op de krukas wil vervangen, moet u de stroomverdeler- en nokkenastandwielen verwijderen. Om dit te volbrengen, kan u gebruik maken van deze tandwieltrekker.

Abzieher Kurbenwellenzahn- rader

Wenn Sie die Lager der Kurbelwelle ersetzen wollen, müssen Sie die Antriebsräder für Verteiler und Nockenwelle demontieren. Dazu können Sie diesen Zahnradabzieher benutzen.



1104 Krukastandwieltrekker
Abzieher Kurbenwellenzahn-
rader

Vliegwieldichting aandruk- schijf

Dit is een handig gereedschap om uw oliekeerring, die achter het vliegwiel zit, te plaatsen. Heel eenvoudig, leg de keerring tegen het drukvlak van het gereedschap en schroef het geheel op de motor. Op deze manier schuift de keerring perfect op zijn plaats.

Einpressscheibe Kurbelwellen- dichtring

Das ist das geeignete Werkzeug, um den Wellendichtring hinter dem Schwungrad vorschriftsmäßig zu montieren. Einfach den Dichtring auf die Scheibe legen und zusammen aufschrauben. So wird der Wellendichtring perfekt auf seinen Platz geschoben.



1105 Geleider vliegwieldichting
Einpresser Dichtung Antriebsrad

6

Bougieschroefdraadset

Deze set laat toe de bougieschroefdraad in de cilinderkop te herstellen.

Gewindeschneider

Mit diesem Werkzeug kann das Zündkerzengevinde nachgeschnitten werden.



- 1106** Bougiedraadsnijtap, standaard
14 x 1.25
Gewindeschneider für Zündkerzengevinde, standard
14 x 1.25



- 1107-1** Bougiedraadsnijtap voor bougie-
draadbusjes
Gewindeschneider für Zündkerzengevinde, passend zu BBT #1107



- 1107** 4 Bougiedraadbusjes
Gewindeeinsätze für Zündkerzen
Satz (4 Stück)

Nokvolgerklemmen

Bij het hermonteren van de carterhelften, is het zeer moeilijk de nokvolgers op hun plaats te houden. Met deze 2 kleine knijpertjes is dat geen probleem meer.

Stößelklammern

Diese Klammern halten die Stößel an ihrem Platz, wenn man die beiden Gehäusehälften zusammensteckt.



- 1108** Nokvolgerklemmen
Stößelklammern

Olievuldopsleutel

Hebt u al eens geprobeerd uw olievuldop te demonteren? Dan weet u dat dit een moeilijke klus is. BBT heeft voor u deze sleutel die perfect past in de moer van de olievuldop zodat dit klusje heel wat makkelijker wordt.

Spezialnuss Öleinfüllstutzen

Haben Sie je probiert, Ihren Öleinfüller abzubauen? Dann wissen Sie, wie schwierig das ist! BBT hat ein Werkzeug, das genau in die Hohlschraube des Einfüllers passt und die Demontage zum Kinderspiel werden lässt.



- 1109** Olievuller sleutel
Spezialnuss Öleinfüllstutzen



- 1109-1** Olievuller sleutel, speciaal met
vertandingen
Spezialschlüssel Öleinfüllstutzen

Carburator synchronisator

Bij de montage van 2 dubbele carburatoren is het noodzakelijk de vacuumaanzuiging te synchroniseren. Met dit meetinstrument kan u de aanzuiging meten in beide carburatoren en kan u de vacuumaanzuiging zonder probleem gelijk stellen.

Synchrotester Vergaser

Mit diesem Messinstrument können Sie problemlos Doppelvergaser einstellen.



- 1110** Carburator synchronisator
Synchrotester Vergaser



- 1110-100** Carburator synchronisator (professioneel) met 2 adapters
Professioneller Synchrotester Vergaser, mit zwei Adaptern

Segmentenspanner

Wanneer u reeds geprobeerd hebt om een zuiger in een cilinder te steken, dan weet u dat de segmenten moeilijk zijn samen te spannen en zelfs durven te breken. Met dit gereedschap gaat de montage makkelijker en zonder risico.

Spannband Kolbenring

Unverzichtbares Werkzeug für die Montage der Kolben in die Zylinder.



- 1111** Spanner voor zuigerveren van 83
mm tot 87 mm
Spannband Kolbenring, 83 mm bis
87 mm

- 1112** Spanner voor zuigerveren van 88
mm tot 94 mm
Spannband Kolbenring, 88 mm bis
94 mm

Vliegwieltrem

Ideaal voor het vastzetten van de krukas om het vliegwiel of om de koppeling vast of los te schroeven. De klem wordt enerzijds op de carter vastgeschroefd en anderzijds grijpen de tanden van de klem in het vliegwiel. Past op 6 en 12V vliegwielen.

Schwungradschloss

Das Schwungradschloss erleichtert die Demontage und Montage von Schwungrad sowie Kupplung. Für 6 und 12V Schwungräder.



III3 Vliegwieltrem
Schwungradschloss

Riemschijftrekker

Met deze trekker kan u de riemschijven van Ø 146 mm tot 180 mm diameter los trekken.

Riemscheibenabzieher

Mit diesem Abzieher können Sie die Riemscheiben von 146 mm bis 180 mm Durchmesser losbekommen.



III4 Riemschijftrekker
Riemscheibenabzieher

Koppelingsregelaar

Met deze sleutel kan u makkelijk de vleugelmoer van de koppelingskabel verdraaien.

Einstellschlüssel Kupplung

Mit diesem Schlüssel können Sie ganz einfach die Flügelmutter des Kupplungsseils einstellen.



III5 Koppelingsregelaar
Einstellschlüssel Kupplung

Meetinstrument voor zuigerhoogte

Wanneer u zelf uw motor wil herstellen of aanpassen, dan kan u gebruik maken van dit instrument om de exacte ruimte tussen de bovenkant van de zuiger en de bovenkant van de cilinderrand te meten. Dit volume is namelijk nodig bij het berekenen van de compressieverhouding.

Messplatte Kolbenrückstand

Mit dieser Messplatte lässt sich ganz einfach der Kolbenrückstand bei Käfermotoren ermitteln.



III6 Meetinstrument
Messplatte Kolbenrückstand

Kleppengeleiderboor

Met deze boor kan u eenvoudig uw kleppengeleiders uit de cilinderkop verwijderen. Ze is gemaakt met 2 verschillende diameters, één voor de geleiding en één die de geleider naar een diameter boort juist binnenin de diameter van de geleider.

Bohrer Ventilführung

Mit diesem Stufenbohrer lassen sich die Ventilführungen ausbohren, ohne die eigentliche Bohrung im Zylinderkopf für die Aufnahme der Teile zu beschädigen.



III7 Kleppengeleiderboor
Bohrer Ventilführung

Motorsteun

Bij de herstelling van een luchtgekoelde VW motor is deze steun onmisbaar. Hij laat u toe de motor 360° te draaien op werkhoogte.

Motorständer

Bei der Reparatur eines luftgekühlten VW-Motors ist dieser Motorständer unersetzlich. Man kann den Motor auf Arbeitshöhe um 360° drehen.



III8 Motorsteun
Motorständer

Vliegwielspeling gereedschap

Met dit handig gereedschap kan u probleemloos de vliegwielspeling van uw Type 1 bepalen wat u zal helpen bij het selecteren van de correcte vliegwielspeling. Het meetinstrument wordt door middel van de montagebout geplaatst op het bovenste motor bevestigingsgat aan de cilinderzijden 1 & 2 en meet op het vlieg wiel. Door middel van een voelmaat kan u verder de speling opmeten en correcte spelingen selecteren.

Messwerkzeug Axialspiel

Mit diesem praktischen Messwerkzeug lässt sich das Axialspiel der Kurbelwelle an Typ 1-Motoren überprüfen und hilft gegebenenfalls die richtigen Ausgleichsscheiben zu wählen. Zum Messen wird das Werkzeug am rechten, oberen Loch (Zylinderseite 1 & 2) der Motorhalterung fixiert, worauf man mit einer Fühlerlehre und der Einstellschraube das Spiel ermittelt. Selbstverständlich ist dieses Werkzeug einzeln erhältlich.



1119-000 Vliegwielspeling gereedschap
Messwerkzeug Axialspiel

Voelmaatset

Deze set is onmisbaar om de klepspeling of contactpunten te regelen.

Fühlerlehren-Satz

Mit diesen Fühlerlehren lassen sich unter anderem die Ventile und der Unterbrecherkontakt einstellen.



1120 Voelmaatset
Fühlerlehren-Satz

Versnellingsbak oliedopsleutel

Stecknuss Inbus für Getriebe-Ölschrauben



1121 Versnellingsbak oliedopsleutel
Stecknuss Inbus für Getriebe-Ölschrauben

Torksleutel voor kardanbouten

Stecknuss Vielzahn für Gelenkwellen



1126 Torksleutel voor kardanbouten
Stecknuss Vielzahn für Gelenkwellen

Stroomverdelerastrekker

Auszieher Verteilerantrieb



1125 Stroomverdelerastrekker
Auszieher Verteilerantrieb

Remleiding plooi gereedschap

Dit gereedschap is om mooie egale bochten in de remleiding te leggen. Het gereedschap is speciaal aanbevolen door onze leverancier van remleidingen. Het bestaat uit 2 rollen, 1 rol dient om de remleiding te ondersteunen terwijl je de andere kant van de remleiding rond de tweede rol draait, met deze rol kan je 2 diameters maken (25 mm en 35 mm). Bij dit gereedschap zit een handleiding. Verkocht per stuk.

Bremsleitungbieger

Der Bremsleitungbieger kann zwei Radien biegen, entweder mit 25 oder 35 mm Durchmesser. Wird mit sehr informativem Handbuch geliefert. Verkauf stückweise.



1130 Remleiding plooi gereedschap
Bremsleitungbieger

Remontluchter Vizibleed

Dankzij dit instrument is het mogelijk uw remmen zelf te ontluchten, zonder hulp van een tweede persoon.

Entlüftungshilfe

Dank dieser Entlüftungshilfe können Sie Ihre Bremsen selbst entlüften, ohne eine zweite Person.



8600 Rem- en koppelingontluchter
Diese Entlüftungshilfe erleichtert das Entlüften des Bremssystems.

Starterbustrekker

Dit gereedschap is echt een handigheid om een versleten starter bus te verwijderen. De trekker kan enkel gebruikt worden voor 12V starterbussen.

Auszieher Anlasserbuchse

Der Auszieher kann nur für 12V Anlasserbuchsen verwendet werden.



1127 Starterbus trekker (12V)
Auszieher Anlasserbuchse (12V)

Wieldekseltrekker

Dit gereedschapje dient om het wieldeksel van het wiel te trekken, deze past in de 2 gaatjes die voorzien zijn in het wieldeksel. Omdat dit zo'n klein gereedschap is, gaat het vaak verloren en worden wieldeksels beschadigd door het onjuist demonteren ervan.

Abzieher Radkappe

Mit diesen praktischen Abziehern lassen sich die originalen Radkappen kinderleicht entfernen.



1150 Wieldekseltrekker
Abzieher Radkappe

Wielclips montagepen

Deze tool is een zeer handig hulpmiddel bij de montage van de wieldekselclipsen (BBT 2503) zoals we deze kunnen terugvinden op de velgen van Kevers '64 en Busjes '67. In vele gevallen zijn de clipsen afgebroken. Nu kunnen deze eenvoudig vervangen worden door nieuwe met behulp van dit handig stuk gereedschap.

Nietwerkzeug

Mit Hilfe dieses Nietwerkzeugs lassen sich die auf den Stahlfelgen mit Lochkreis 5x205 befindlichen Haltefedern (BBT #2503) wieder neu anbringen.



1151 Wielclips montagepen
Nietwerkzeug

Tang voor zetelbekleding

Bij het herbekleden van de stoelen worden klemmen gebruikt om de bekleding onderaan op het stoelframe vast te klemmen. Deze klemmen worden op hun beurt gemonteerd door gebruik te maken van een speciale montage-tang.

Zange für Sitzbezüge

Wenn man Sitze beziehen möchte, braucht man dazu spezielle Klammern, mit denen die Sitzbezüge am Sitzgestell befestigt werden. Um sie zu verarbeiten, benötigt man eine spezielle Zange.



1160-000 Tang en klemmen voor zetelbekleding
Zange und Klammern für Sitzbezüge

TOP QUALITY PARTS

BBT

Typ(e) 2 08/72-07/79

Bumper brackets
Supports pare-chocs
Stoßstangenhalter



Made in Germany for BBT!



+50 Classic VW's available
VW Classiques disponibles
klassische VW vorrätig



WWW.BBT4VW.COM

ARE EASY 4 US

BBT

25/30 hp/cv std / Okrasa & Pré A

Camshafts
Arbre à cames
Nockenwellen

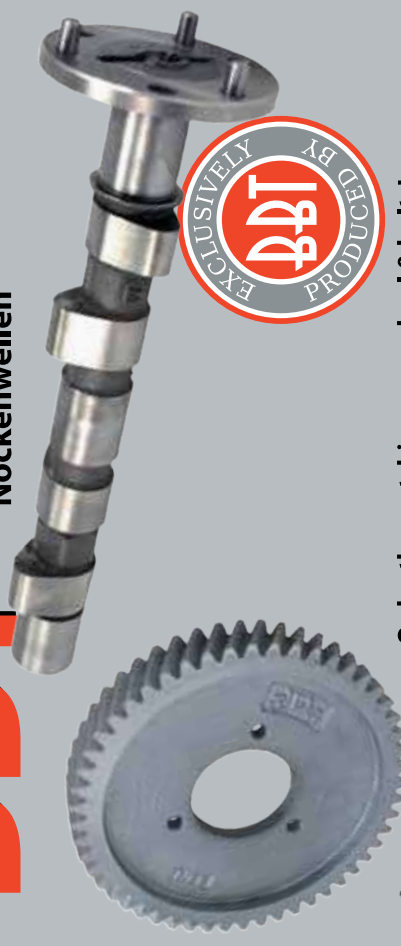

Order the matching gear wheel & bolts!
Commandez le Pignon & les boulons assortis!
Bestellen Sie die dazu passenden Nockenwellenräder
und Schrauben!



Typ(e) 2 08/58-07/67

Cargo door handles, 2 versions
Poignées extérieure des portes battantes en 2 versions
Ladetürgriffe in zwei Versionen



Ask your dealer for BBT quality products!

WWW.BBT4VW.COM

© B.B.T. nv * Nijverheidsstraat 21 * 2960 * Sint-Job-in-'t-Goor * België
T +32 3 633 22 22 * F +32 3 633 09 50 * E info@bbt4vw.com

1

Opnaaiemblemen,
sleutelhanger,
geschenken

Aufnäher,
Sleutelanhänger,
Geschenke

Opnaaiembleem

Aufnäher



9820 Opnaaiembleem "Flat-4"
Aufnäher "Flat-4"



9821 Opnaaiembleem "DDS"
Aufnäher "DDS"



9822 Opnaaiembleem "Bug-in"
Aufnäher "Bug-In"

Sleutelhangers

Sleutelanhänger



9852 Sleutelhanger "Flat-4"
Sleutelanhänger "Flat-4"

BBT muts

BBT Strickmutze



9950-000 BBT gebreide muts
BBT Strickmütze

Sleutelhouders

Sleutelhalter



6100-000 Sleutelhouder Type 1
Sleutelhalter Typ 1



6100-100 Sleutelhouder Type 2
Sleutelhalter Typ 2

7



1

Zelfklevers
Aufkleber

Zelfklevers Flat-4

Aufkleber Flat-4



9800 Sticker "Flat-4", 3 stuks
Aufkleber "Flat-4", drei Stück



9801 Sticker "Flat-Four"
Aufkleber "Flat-4"



9803 Sticker "Racing stripe"
Aufkleber "Racing Stripe"



9804 Sticker "Get Power"
Aufkleber "Get Power"



9806 Sticker "DDS", 2 stuks
Aufkleber "DDS", zwei Stück

Zelfklever

Aufkleber

Reifendruck / Cold Tire Inflation Pressure		half		voll		
Tel. Nr. 113.006.257 A		Nutzlast / max. load	half	voll	half	voll
Normalreifen	vorn / front	1,1	1,3	1,6	1,8	1,9
	hinten / rear	1,7	1,9	2,4	2,5	2,7
Bias Ply Tires						
Autobahn / Highway + 0,2 ata / 3 psi						
Gürtelreifen	vorn / front	1,3	1,3	1,9	1,9	1,9
	hinten / rear	1,9	1,9	2,7	2,7	2,7
Radial Ply Tires						

6200 Sticker, bandendruk
Aufkleber, Reifendruck



6201 Sticker, 6V bobijn
Aufkleber, Zündspule 6V



6204 Sticker, klepspeling
Aufkleber, Ventilspiel



6203 Sticker, luchtfilter
Aufkleber, Luftfilter
• 08/52-07/66



6202 Sticker, luchtfilter
Aufkleber, Luftfilter
• 08/66-07/71



6205 Sticker, 12V
Aufkleber, 12V

6250 Sticker, VW Freak
Aufkleber, VW Freak

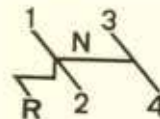

6206 Sticker, schakelpatroon
Aufkleber, Schaltschema

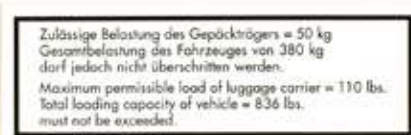

6251 Sticker, laadvermogen dakrek
Aufkleber, Gepäckträger-Belastung

6225 Sticker, service
Aufkleber, Service



6290-001 ... 6290-049 zie prijslijst voor detail, 49 verschillende kleuren voor Type 1, Karmann Ghia 1963- en Type 2
Siehe Preisliste für mehr Einzelheiten, verschiedene Farbe für Typ 1, Karmann Ghia 63- und Typ 2



TOP QUALITY PARTS

ARE EASY 4 US

Visit our NEW online catalogue!
Visitez notre nouveau catalogue en ligne!
Jetzt neu: Unser Online-Katalog!



Wind deflector Type 1 & Type 2
Déflecteur pour découvrable Type 1 & Type 2
Windschutzscheibe Schiebedach Typ 1 & Typ 2

+ 50
Classic VW's for sale!
VW Classiques à vendre!
klassische VW vorrätig!

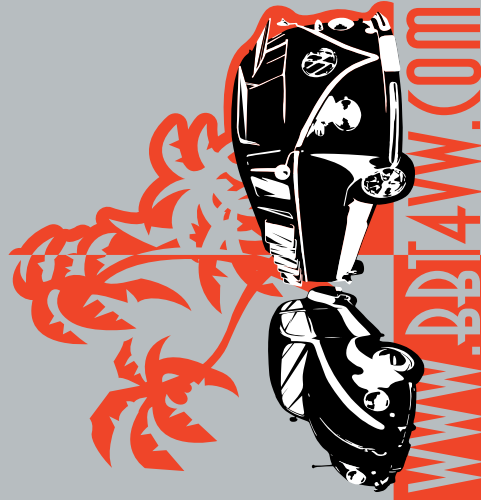

© B.B.T. nv * Nijverheidsstraat 21 * 2960 * Sint-Job-in-'t-Goor * België
T +32 3 633 22 22 * F +32 3 633 09 50 * E info@bbt4vw.com

www.BBT4VW.COM

J-tubes 25-36hp (SAE) Type 1/2 for heat exchanger
J-tubes 25-30cv Type 1/2 pour échangeur de chaleur
J-Rohre 25-30ps Typ 1/2 für Wärmetauscher



Type) 2 -07/72
Roofracks & ladders
Galleries de toit & échelles
Dachgepäckträger & Leitern



Ask your dealer for BBT quality products!

Wide range of windshields for:
Grand choix de vitre neuves:
Reichhaltig Fensterangebot für:
Type 1, Type 2, Type 3,
Type 25, Karmann Ghia

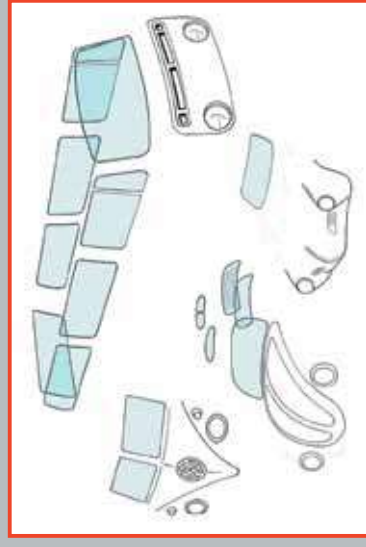

Follow us @



Linked in

1

Boeken
Bücher

Nederlandstalige handboeken

Technische Bücher, Niederländisch



9495-tech1 ClassicVW Tech 1
Technische introductie voor de Kever, Ghia, Bus, Type 3 en Type 4.
Nederlands
ClassicVW Tech 1
Technischer Leitfaden für Käfer, Ghia, Bus, Typ 3, Typ 4
Niederländisch



9495-tech2 ClassicVW Tech 2
Het elektrisch circuit, de accu, de ontsteking van de Kever, Ghia, Bus, Type 3 en Type 4.
Nederlands
ClassicVW Tech 2
Elektrik, Batterie, Zündung für Käfer, Ghia, Bus, Typ 3, Typ 4
Niederländisch



9495-tech3 ClassicVW Tech 3
De brandstofinstallatie, de benzinetank, benzinepomp en de afstelling van de carburateur van de Kever, Ghia, Bus, Type 3 en Type 4 met 1 carburator.
Nederlands
ClassicVW Tech 3
Benzin-System, Vergaser für Käfer, Ghia, Bus, Typ 3, Typ 4
Niederländisch



9495-tech4 ClassicVW Tech 4
Het olieciircuit, de oliepomp en de koeling van de Kever, Ghia, Bus, Type 3 en Type 4.
Nederlands
ClassicVW Tech 4
Schmier-System, Kühlung für Käfer, Ghia, Bus, Typ 3, Typ 4
Niederländisch



9495-tech5 ClassicVW Tech 5
De luchtkoeling, de verwarming en de uitlaat van de Kever, Ghia, Bus, Type 3 en Type 4.
Nederlands
ClassicVW Tech 5
Luftkühlung, Heizung, Auspuff für Käfer, Ghia, Bus, Typ 3 und Typ 4
Niederländisch



9495-tech6 ClassicVW Tech 6
Diagnose en demonteren van het draaiend gedeelte van de Kever, Ghia, Bus, Type 3 en Type 4.
Nederlands
ClassicVW Tech 6
Diagnose und Demontage des Motors für Käfer, Ghia, Bus, Typ 3 und Typ 4
Niederländisch

Technische handboeken Type 1/Karmann Ghia

Technische Bücher Type 1/Karmann Ghia

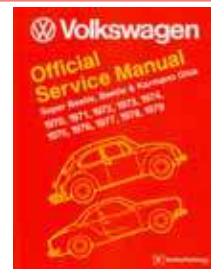

9301 Official Service Manual
Engels
Robert Bentley
Official Service Manual
Englisch
Robert Bentley



9300 VW Beetle & Karmann Ghia Manual
Engels
Freund Ken, Stubblefield Mike, John H Haynes
VW Beetle & Karmann Ghia Manual
Englisch
Freund Ken, Stubblefield Mike, John H Haynes



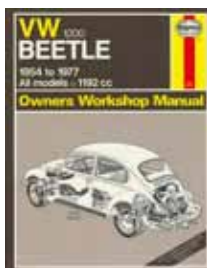

9320 VW Beetle Manual 1200
Engels
J.H. Haynes
VW Beetle Manual 1200
Englisch
J.H. Haynes



9321 VW 1300 & 1500 Beetle Manual
Engels
J.H. Haynes
VW 1300 & 1500 Beetle Manual
Englisch
J.H. Haynes

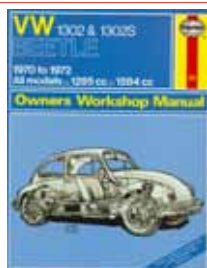

9322 VW 1302 & 1302S Manual
Engels
J.H. Haynes
VW 1302 & 1302S Manual
Englisch
J.H. Haynes

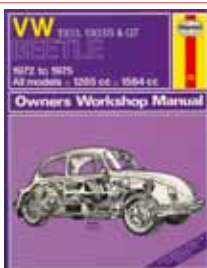

9323 VW 1303, 1303S & GT Manual
Engels
J.H. Haynes
VW 1303, 1303S & GT Manual
Englisch
J.H. Haynes

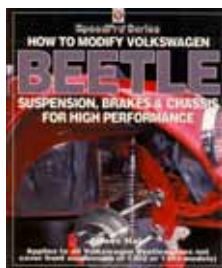

9402 How to modify my Volkswagen Beetle
Engels
James Hale
How to modify my Volkswagen Beetle
Englisch
James Hale

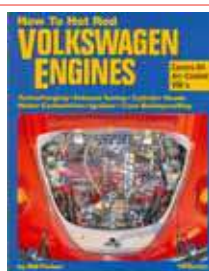

9302 How to Rod Volkswagen Engines
Engels
Bill Fisher
How to Rod Volkswagen Engines
Englisch
Bill Fisher



9330 VW 1600 Transporter Manual
Engels
J.H. Haynes
VW 1600 Transporter Manual
Englisch
J.H. Haynes

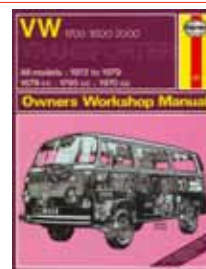

9331 VW 1700/1800/2000 Transporter Manual
Engels
J.H. Haynes
VW 1700/1800/2000 Transporter Manual
Englisch
J.H. Haynes

Technische handboeken Type 2 /Type 3/ Porsche

*Technische Bücher
Type 2/Typ 3/Porsche*

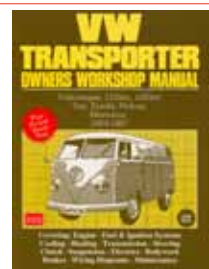

9310 Onderhoudsboek Type 2 -67
Engels
Team Brooklands Books
Maintenance Book Typ 2 -67
Englisch
Team Brooklands Books

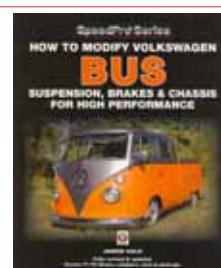

9434 How to modify Volkswagen Bus Suspension, Brakes & Chassis for high performance
Engels
James Hale
How to modify Volkswagen Bus Suspension, Brakes & Chassis for high performance
Englisch
James Hale



9340 VW 1500/1600 - Type 3
Engels
J.H. Haynes
VW 1500/1600 - Typ 3
Englisch
J.H. Haynes

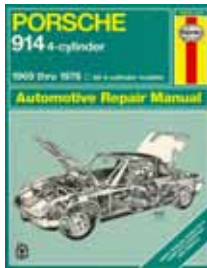

9349 Porsche 914 4-cylinder
Engels
J.H. Haynes
Porsche 914 4-cylinder
Englisch
J.H. Haynes



9350 Porsche 911 Manual
Engels
J.H. Haynes
Porsche 911 Manual
Englisch
J.H. Haynes

**Informatieve boeken Type 1/
buggy**

Informative Bücher Typ 1/Buggy

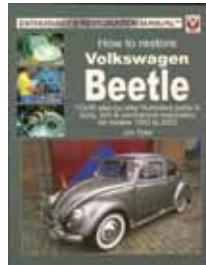

9403 How to restore my Volkswagen Beetle
Engels
Jim Tyler
How to restore my Volkswagen Beetle
Englisch
Jim Tyler



9427 VW Beetle special guide
Engels
James Richardson
VW Beetle special guide
Englisch
James Richardson

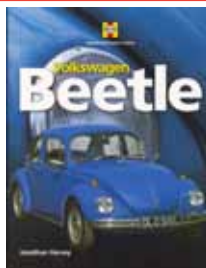

9428 VW Beetle
Engels
Jonathan Harvey
VW Beetle
Englisch
Jonathan Harvey



9424 VW Beetle/ essential buyers guide
Engels
Ken Cservenka/ Richard Copping
VW Beetle/essential buyers guide
Englisch
Ken Cservenka/Richard Copping



9370 VW Beetle and Transporter
Engels
Lindsay Porter
VW Beetle and Transporter
Englisch
Lindsay Porter



9358 Dune Buggy 'The phenomenon'
Engels
James Hale
Dune Buggy 'The phenomenon'
Englisch
James Hale

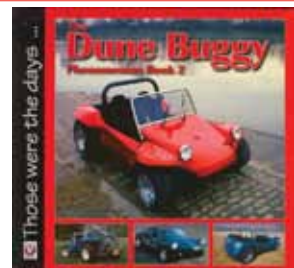

9361 Dune Buggy 'The phenomenon 2'
Engels
James Hale
Dune Buggy 'The phenomenon 2'
Englisch
James Hale

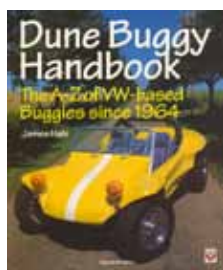

9359 Dune Buggy Handbook
Engels
James Hale
Dune Buggy Handbook
Englisch
James Hale



9360 The Dune Buggy files
Engels
James Hale
The Dune Buggy files
Englisch
James Hale

**Informatieve boeken
Type 2/ Type 3 /Porsche**

*Informative Bücher
Typ 2/Type 3/Porsche*

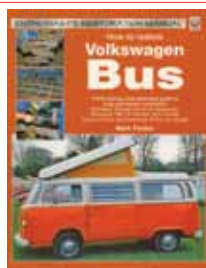

9338 How to restore Volkswagen Bus
Engels
Mark Paxton
How to restore Volkswagen Bus
Englisch
Mark Paxton
• Typ(e) 2 08/67-07/79

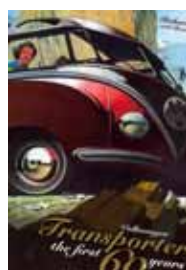

9430 VW Transporter
first 60 years
Engels
Richard Copping
*VW Transporter
first 60 years*
Englisch
Richard Copping



9431 VW Transporter
Engels
Jonathan Harvey
VW Transporter
Englisch
Jonathan Harvey



9433 VW Transporter & Microbus Specifi-
cation guide 1950 - 1967
Engels
David Eccles
*VW Transporter & Microbus Specifica-
tion guide 1950 - 1967*
Englisch
David Eccles



9437 VW Transporter 08/67-07/79
Engels
Vincent Molenaar and Alexander
Prinz
VW Transporter 08/67-07/79
Englisch
Vincent Molenaar and Alexander
Prinz



9438 VW Camper
Engels
David Eccles
VW Camper
Englisch
David Eccles



9436 Volkswagen Bus
Engels
Malcolm Bobbitt
Volkswagen Bus
Englisch
Malcolm Bobbitt



9450 Porsche 356
Engels
Brian Long
Porsche 356
Englisch
Brian Long



9375 Porsche 911
Engels
Lindsay Porter & Peter Morgan
Porsche 911
Englisch
Lindsay Porter & Peter Morgan

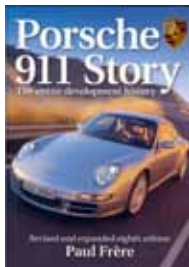

9446 Porsche 911 Story
Engels
Paul Frère
Porsche 911 Story
Englisch
Paul Frère

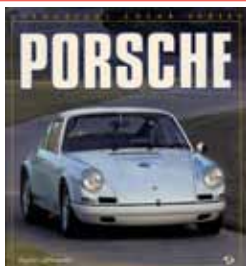

9444 Porsche
Engels
Randy Leffingwell
Porsche
Englisch
Randy Leffingwell

**Informatieve boeken
Divers**

*Informative Bücher
Diverse*



9495-parts1 Classic VW Parts Groep 1 (deel 1): technische tekeningen en onderdelenoverzicht voor de luchtgekoelde Volkswagen, Volkswagen Groep 1 (deel 1), het draaiend gedeelte van de motor, de carburateurs, de luchtfilter, de koppeling.

- Type 1 1949-1964
- Type 2 1951-1967
- Type 14 1957-1972
- Type 34
- Type 3 alle bouwjaren
- Type 4 1969-1972

Classic VW parts 1 (Group 1, deel 1)

- Typ 1 1949-1964
- Typ 2 1951-1967
- Typ 14 1957-1972
- Typ 34
- Typ 3 alle bouwjaren
- Typ 4 1969-1972



9495-parts2 Classic VW Parts Groep 1 (deel 2): technische tekeningen en onderdelenoverzicht voor de luchtgekoelde Volkswagen, Volkswagen Groep 1 (deel 2)

- Type 1 1965-1979
- Type 2 1968-1985
- Type 4 1973-1974
- Fridolin

Classic VW parts 1 (Group 1, teil 2)

- Typ 1 1965-1979
- Typ 2 1968-1985
- Typ 4 1973-1974
- Fridolin



9390 Volkswagen. The era in colour
Engels
Richard Copping
Volkswagen. The aircooled era in colour
Englisch
Richard Copping

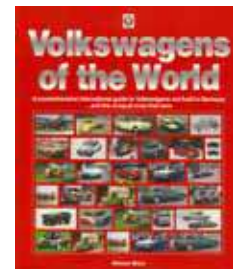

9429 VW's of the world
Engels
Simon Glen
VW's of the world
Englisch
Simon Glen

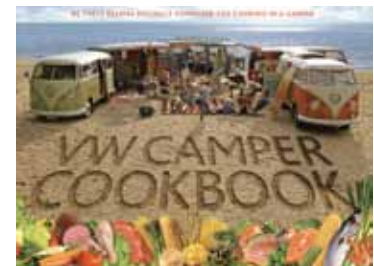

9439 VW Camper Cookbook
Engels
Steve Rooker Susanne Rooker Lennart Hannu
VW Camper Cookbook
Englisch
Steve Rooker Susanne Rooker Lennart Hannu



1

Onderhoudsproducten

Wartungsprodukte

Onderhoud

Pflege



- 8510-004** Castrol Classic olie
Castrol Classic Öl
- XL20W50 1200ppm
 - (1 Gallon = 4.54l)



- 8510-001** Castrol Classic olie
Castrol Classic Öl
- XL20W50 1200ppm
 - (1l)



Het gemis aan noodzakelijke beschermende elementen in motorolie kunnen nu opgevangen worden door toevoeging van Cam-Shield ZDDP additief. BBT biedt u het volledige aanbod aan voor zowel éénmalige behandeling, competitie, inlopen van de motor, montage en het langdurige onderhoud van de motor. Wij wijzen u er tevens op dat BBT # 8510-004 Castrol Classic olie 20W50/1200 ppm deze klassieke eigenschappen nog wel bezit.

Beim Reinigen des Öls werden wesentliche Komponenten herausgefiltert, die aber zum Schutz der Nockenwellen und Stößel in unseren alten Motoren essentiell sind. Um sie zu ersetzen, bieten wir jetzt Cam-Shield Additive an, die man einfach dem Motorenöl zusetzt. Selbstverständlich können wir unterschiedliche Gebinde für verschiedene Anwendungen anbieten, egal ob für das Einlaufen neuer Nockenwellen, den Renn- oder Straßeneinsatz. Wir möchten auch darauf hinweisen, dass das von uns angebotene Castrol Classic Öl 20W50 / 1200 ppm (BBT 8510-004) über diese Eigenschaften verfügt.



- 8520-010** CAM-SHIELD 1 Shot (44.3ml)
CAM-SHIELD 1 Shot (44.3ml)

- 8520-020** CAM-SHIELD 1 Shot Break-in / Racing (88.5ml)
CAM-SHIELD 1 Shot Break-in / Racing (88.5ml)

- 8520-100** CAM-SHIELD Premium ZDDP 4oz (118ml)
CAM-SHIELD Premium ZDDP 4oz (118ml)

- 8520-110** CAM-SHIELD Premium ZDDP (236ml)
CAM-SHIELD Premium ZDDP (236ml)

- 8520-120** CAM-SHIELD Premium ZDDP (1.89L)
CAM-SHIELD Premium ZDDP (1.89L)

- 8520-200** CAM-SHIELD Montagefett ZDDP (18gr)
CAM-SHIELD Montagefett ZDDP (18gr)

- 8520-250** CAM-SHIELD Montagefett ZDDP (114gr)
CAM-SHIELD Montagefett ZDDP (114gr)



- 9900** Spuitbus hittebestendige verf zwart 400 ml
Sprühfarbe, hitzebeständig schwarz, 400 ml



Een must om uw hemel, tapijten ed. te bevestigen. Met regelbare sproeikop.

Ein Muss, um Himmel, Teppich, etc. zu befestigen. Die einzige Sprühdose mit regelbarem Sprühkopf.

- 0528** Lijmspuitbus
Sprüh-Teppichkleber



- 8755-06** Veerring golvend verzinkt (RVS)
Federring, Edelstahl
- M6 Din 137B



